

Anul III. — 1878.

SCÓLA ROMÂNĂ.

FÓIE LUNARĂ

pentru

inaintarea educațiunei și instrucțiunei.

Edată și redactată

de

VASILE PETRI.

Făscióra I, pe Octomvre.

Sumar:

Ioan Amos Comenius. — Băncile de scólă (cu ilustrațiuní). — Importanța și utilitatea studiului limbei române. — Geometria în scóla poporală. — Din computul cu frângerí vulgare. — Pentru primul învățământ din istorie. — Câte-va observațiuni relative la orele de lectură în scóla poporală. — Regule de tóte ȕilele pentru învățători incipientí. — Ortografia cu semne. — Pentru „Scóla Română“. — Varietăți. — Bibliografie.

SÂBIU 1878.

Tipariul tipografiei archidiececane.

NOU A-B-C-DAR ROMÂNESC

de

Vasile Petri.

Editura autorului. — Sâbiu 1878

Prețul unui exemplar legat 25 cr., trimis prin postă 30 cr.

Estracte din recenziunile apărute până acuma în ziulare.

Din „**Kelet**“ Nr. 284 dela 12 Decemb. 1877: „Scotând la lumină noul său Abcdar — oprit în amândouă edițiunile de mai înainte, autorul a eliminat cu îngrijire toate pasagelile dificultate de guvern, menținând însă, ma chiar emendând împărțirea, pe carea însuși guvernul a numitu-o *metodică*.

. Abcdarul are două părți, una scrisă, alta tipărită. Cuprinsul și planul Abcdarului vedesc îndată pre eminentul bărbat de specialitate. Esteriorul cărții este așa de elegant, încât face onoare tipografiei Drotleff & comp. Prețul e numai 25 cr., care cu privire la edițiunea elegantă și estetică, este moderat. Din parte-mi recomand cu cea mai mare căldură colegilor mei inspectori și autorităților scolare acest Abcdar, cu atât mai vârtos, căci încât știu eu, un Abcdar românesc mai eminent decât acesta, nu există nici unul. Poftesc în interesul învățământului și al eminentului autor, ca acesta edițiune să treacă cât mai curund.“

Din „**Famili'a**“ Nr. 28 dela 18 Aprilie 1878: „Elaborarea unui Abcdar, care este prima și cea mai însemnată cărticică menită pentru pruncuți, și pe care se bazează întreg învățământul elementar — este o lucrare dintre cele mai grele. Despre asta sunt convinși toți pedagogii, căci cel ce compune o astfel de carte, trebuie să fie nu numai pedagog teoretic, seu dără numai practic; ci să se pricépă a îmbina teoria cu praesa și praesa cu teoria, va să dăcă, să fie un adevărat concretist pe terenul educațiunii și instrucțiunii. Un astfel de pedagog țin a fi găsit în persóna d-lui Vasile Petri, care nu numai prin elaborarea cărții amintite, dar și ca redactor la fôia „*Scóla Română*“ a dat dovadă viuă, că în specialitatea sa este așa dăcând a casă. Abcdarul corespunde întru toate principiilor pedagogice și didactice atât în privința materială, cât și în cea formală. Bucățile de cetit sunt alese cu mare băgare de sémă, conform gradurilor de desvoltare, ér poesiile pot fi memorisate fără nici o temere, fără nici o abatere dela scopul intenționat. Apoi ceea ce încă măresce meritul acestui Abcdar este, că autorul a pus mare pond pe eleganța formatului, o împregiurare neglésă până acum mai cu totul. Și

apoi scim bine, că cu ce e frumos, curățel, — ne ocupăm mai adese ori, căci ne cauzază plăcere. Cu atât mai virtos se poate dice acesta despre copii

Abcedarul d-lui Petri este un mare câstig pentru literatura pedagogică și merită a fi studiat și întrebuințat de fie-care învățator.

Din „**Telegraful Român**“ Nr. 44 dela 15 Aprilie st. v. ex 1878: „Din scurta schiță a planului Abcedarului chiar și din studiarea lui ne convingem, că autorul cu matură precugetare i-a croit un plan bun, care în întregul său l'a și executat bine.

În executarea acestui plan dl Petri a apucat o cale, ce până acum nu s'a practisat încă în Abcedarele noastre. El adevă până la pag. 51 înfățișează elevilor numai literile scrise. Prin acesta dînsul voiesce a satisface principiului: *de a da elevului deodată numai o greutate de învins*, ér pe de alta a deda pre elev dela început, ca prin activitatea sa proprie (reproducînd el însuși literile, scriind pe tăbliță său pe hârtie), ér nu în mod mechanic se-și însușescă cetitul și scrisul . . .

O întocmire foarte rațională a acestei părți d'ântăiū este, că autorul a încungiurat, pe cât numai a fost cu putință, a introduce în exercițiile de cetire silabe fără înțeles; în locul lor a pus cuvinte unisilabe, mai târziu cu mai multe silabe. Prin această întocmire s'a pus o bună stavilă pericolului unei însușiri lipsite de conștiință a cetirei, pericol care prin istoriōre mici, ce adese de elevi se învață de rost, nu se poate încungiura.

Bucățile de cetire din partea a doua, atât după cuprinsul lor, cât și după stil și limbă, arată, că autorul a ținut bine seamă de dezvoltarea spiritului acelora, cărora le-a dat amănă cartea sa. Ideile cuprinse în aceste bucăți sunt clare, concise, acomodate priceperii copilașilor, cari au a se folosi de Abcedar pentru dobîndirea cunoștințelor celor mai necesare.

Adjustarea tipografică a cărții este pentru o carte de scōlă aprōpe luxuōsă: hârtia este fină, dar trainică, tiparul elegant și curat, și preste tot esact. Partea întăiū, care cuprinde literile și exercițiile în caractere de scris, este făcută cu o deosebită îngrijire: literile sunt nunumai frumos și puternic tăiate, ci și foarte clar litografate, așa încât ele pot servi totdeodată și ca un bun model pentru scriere caligrafică, — o întocmire, ce vorbesce foarte mult în favorul cărții.

În resumat dar; atât ce privesce metodel, cât și ce privesce materia, limba și ortografia, Abcedarul d-lui Petri întrunesce calități eminente, cari-l recomădă cât se poate mai bine învățătorilor și scōlelor noastre.“

Din „**Gazet'a Transilvaniei**“ Nr. 51 dela 11 Iuliu 1878: „Asupra acestui Abcedar ma-și putē pronuncia în trei cuvinte și așa mă și pronunciu, că adevă acest Abcedar „e foarte bun“.



Cătră onorabilii nostri lectori!

La îndemnul și insistința mai multor învățători și bărbați de școlă am creșut a mai face o încercare cu „*Școala Română*.” De o cam dată fôia va apăre în fâșciore lunare de câte 3 côle și învălitoarea, cu prețul de 4 fl. pe un an întreg séu de 2 fl. pe o jumătate. Pentru România fôia va costa un galben séu 12 lei noi. Programa rămâne aceeași, numai cât tractatele practice vor ocupa pe viitor un loc mai estins. Anul foiei, pentru a se acomoda mai mult anului școlastic, se va începe cu luna lui Octomvre și se va încheia cu luna lui Septemvre.

Presentând onorabililor lectori fâșcióra I — pe Octomvre, ne mărginim a reproduce ceea ce am șis în primul număr al „Școlei Române: „*Am înființat această fôie în interesul școlilor noastre; punem deci șórtea ei în mâna tuturor amicilor și bărbaților de școlă.*” Din parte-ne nu vom cruța nici ostenele, nici sacrificii materiale chiar, pentru a ține fôia la înălțimea chiemării sale.

Dela 6 esemplare plătite, unul se va da rabat; șicem platite, căci cu privire la esperințele făcute, fôia nu se va da nimenui pe credit. Suntem nevoiți a face restricțiunea această, de óră ce restanțele din aniș 1876 și 1877 tot se mai urcă încă la suma de 500 fl., ceea ce se va arăta în una din fâșciorele procsime.

În fine cerem scusele onorabililor nostri prenumerați, căci fâșcióra această nu a eșit la terminul anunșiat; cauza a fost, că am trebuit se așeptăm după clișeu de pe pagina 12. Pe viitor „Școala Română” va apăre tot de-auna în ultimele șile ale fie cărei lună, știlul vechi.

Redacțiunea „Școlei Române”.

Teljes.

SCÓLA ROMÂNĂ.

FÓIE LUNARĂ

pentru

înaintarea educațiunii și instrucțiunii.

BCU Cluj Edată și redactată Library Cluj

de

Vasile Petri.

Anul III, 1878/9.

475 45

Săbiiu.

Tiparul tipografiei archidieceesane.

Sumarul materiilor

cuprinse în „Școala Română“, anul 1878/9.

(Numerii indică paginile.)

I. Articli principali, corespondințe ordinațiuni etc.

Adunarea generală a „Reuniunii învățătorilor rom. din diecesa Caransebeșului“ 305. Protocolul 328. 372. 419. 471. 561.
Anunțiu despre adunarea gener. a „Reuniunii învățătoresci „Mariana““ 379.
Articlu de lege XVIII: 1879 despre învățarea limbii magiare în instituttele pentru învățământul poporal 441.

Băncile de școlă 9. 67.

- Bibliotece școlare și poporale 199. 398.

Cântul în preparandia de stat din Deva 172.

- Câte-va observațiuni relative la orele de cetire 37.

Causa școlară în sinodul archidieceșan din Săbiiu 296.

Causele din carî poporul nostru uredse școlă 452.

Ceva din „Néptanitoklapja“ 512.

Conchiemare la adunarea gen. a invet. rom. din Chior 334.

Conferințe și reuniuni învățătoresci 444.

Copii care fumază 168.

Cum ne tractază „frații“ Magiari 324.

Cum se se clădescă casele de școlă 118. 213. 294. 359. 402.

Curs de fisică pentru școl. elem. 321. 370.

Dela comitetul „Asociațiunei Transilvane“ 549.

Desbaterea proiectului de lege despre impunerea limbii magiare 337. 385. 433.

- Despre metodurile de cetire 496.

Despre școlă poporală și învățător 153.

Din computul cu frângerî vulgare 22. 74. 122. 178. 219. 270. 310. 361. 411. 551.

Din învățământul intuitiv: 1) Năna 222; 2) Focul 223.

Din sinul reuniunilor învățătoresci: Raport despre adunarea generală a „Reuniunii inv. rom. gr. or. din diecesa Caransebeșului“ (ținută în Făget în 26, 27 August v. 1879) 517.

Dor de conferință 427.

Educațiunea se fie națională 470. 481.

Geometria în școlă poporală 19.

Grădinele de copii și învățământul intuitiv apreciate de un Frances 185.

- Importanța și utilitatea studiului limbii române 14.

În cauza înființării unei reuniuni învățătoresci în tractul Făgărașului 235.

Industria și comerțul 405.

Întroducerea limbii magiare în școllele popor. 180. 251.

Invitațiune la adunarea generală a învățătorilor rom. din diecesa Caransebeșului 234, 285.

Ioan Amos Comenius 137. 97. 145

Ioan Enric Pestalozi 45. 201. 258.

Iubileul nunții de argint al Majestăților Lor 263.

Iubileul unui învățător român 327.

La prea înaltul tron al Majestății Sale 193. 241.

Lecțiuni din geometria 124. 175. 231. 312.

Lecțiuni din geografie 129. 225.

Lectura foilor pedagogice 109. - Le A. Dieckhoff

Material pentru geografie și istorie în școlă poporală: I. Dardanelele astăzi și în vechime 273. II. Reșhelul Troian 315. III. Xerxe și Leanida 366. IV. Lupta maritimă dela Salamis 414. V. Lupta dela Plateia și Micala 416. VI. Expedițiunile cruciat 462.

Melolonta seu cărăbușul de Maii 318.

- Multe sunt necesurile învățătorului 160.
Mulți sunt chemați, dar puțin alesi 509.
- I Ochire chronologicală despre scóele rom. din Brașov 536.
O instrucțiune interesantă 350.
- Ortografia cu semne 41.
- Pentru „Scóla Română“ 42.
Pentru primul învățământ din istorie: I. Teseu 28. II. Ercule 77.
Proiectul de lege pentru impunerea limbei magiare 246.
Proiect de statute pentru reuniuni învățătorești 447.
- Referințele între scóla și familie 57.
Regule scolare de tóte zilele pentru învățători incipienti 39.
Reuniunea „Mariana“ 468.
România: Programa studiilor 88. Serbaria liceului Mateiú Basarab 105. Instrucțiunea Călărașilor și Dorobanților 216. Statistica învățământului 217. Studiul sciințelor naturale 352. Împărțirea premiilor la scóla normală 456. Micii Dorobanți 461.
România-Jună din Viena 135.
Rotațiunea pământului 417. 467.
Rugăciune 286.
- i Sciri scolare 475.
i Scóele române din Brașov 90.
Spiritul ce trebuie să domnescă într'o scóla 207.
- i Starea scóelilor din protopopiatul Săbiului I. 282.
i Statistica scóelilor din comitatul Săbiului 137.
Statutele „Reuniunii învăț. rom. din diecesa Caransebeșului“ 528.
- Tractarea unor bucăți de lectură: I. Sórele și vântul 84, 133. 182. II. Calul 278. Teodor Petrișor † 93.
- II. Varietăți.**
- Academia română 478.
„Albina Carpaților“ 48.
Anecdote scolare 143.
- Căi oprite 96.
Club profesoral 95.
Conferințe didactice în Româniă 479.
Contra scóelilor civile 44.
- Curs de igienă 380.
Cursuri supletorie 382. 432.
- Date statistice 45. 384.
Dela esamene 432.
Demn de imitat 336.
Denumire 236.
Desemnuri românesci 479.
Diferita 237.
Dómnice decorate 140.
- Episcopul Gherlei denumit 287.
Esamene 382.
Escursiune scolară 382. 383.
Esposițiune pedagogică 44.
- Gimnasiul din Giurgiu 430.
- Înveninare cu tintă 236.
Învățătorul 236.
În cauză proprie 143. 334.
- Limba magiară în scóelele din Ungaria 141.
Limba rusescă în scóelele din Serbia 142.
Limba italiană în scóelele din Româniă 142.
Limbele semitice la universitatea din Cluș 477.
- Magiarisarea numelor 141.
Manual pentru limba magiară 432.
- Normaliștii din Bêrlad 479.
- O apucătură cu succes 96.
O bună medicină 95.
O comună care se lasă de beție 143.
O întâmplare inspăimântătoare 382.
O întrebare pentru învățătorii nostri 239.
O sentință de mórte 381.
Ordinea esamenelor publice la scóele rom. din Brașov 431.
Ordinea orașelor mai populate 239.
- Personalial 191.
Premii pentru învățători 336.
Populațiunea pământului 47.
Programa esamenelor publ. la seminarul Andreian 430.
Proiectul pentru introducerea limbei magiare 336. 381.
Proletar 432.
- Rațiociniul balului rom. din Viena 336.
Recusite pentru scóele poporale 45.
Remediu contra turbei 95.
Respuns 381.

Scolari inecați 142.
 Scótele din Ungaria 142.
 Societatea de lectură „Andrei Șaguna“ 95.
 Sórtea invetătorilor în Ungaria 382.
 Statistica scólelor din comitatul Brașo-
 vului 191.
 Statistica Bucureșcilor 238.
 Stipendii pentru meserii 383.
 Studentul german și magiar 478.

Teoctist Blaieviči † 177.

Un magnat, un căne și un invetător 477.
 Un monstru de invetător 142.
 Un nou țiar românesc în Budapesta 236.
 Vot de încredere 381.

III. Bibliografie.

Andreescu, Fisica esperimentală 48.
 Borgovan, Metodul calculului 48.
 Calinescu, Calendarul 144.
 Dittes Dr., Pedagogium 48.
 Filipescu, Chemia anorganică 48.
 „În munți,“ scenă dramatică 287.
 Odobescu, Moșii și Curcanii 96.
 Petrescu, Biografii Române 96.
 Petri, Nou Abedar, Legendar și Instruc-
 țione 48.
 Petroviciu Dr., Iubirea față de copii 144.
 Popa, Fisica în scóla populară 48.
 Popea, Archiepiscopul și metrop. An-
 dreii baron de Șaguna 287.
 Velcean, Doctrina fericirii 96.
 Dogariu și Dariu, Aritmetică 571.

SCÓLA ROMÂNĂ.

FÓIE LUNARĂ

pentru

înaintarea educațiunei și instrucțiunei.

Redactată de

VASILE PETRI.

ABONAMENTUL:

Pe un an 4 fl. v. a. — pe o jumătate 2 fl. v. a.
Pentru România: pe un an întreg un galben.

PRENUMERAȚIUNILE

sunt a se adresa la: Redacțiunea „Scólei
Române“ în Săbiu (Hermannstadt, N.-Szeben).

Ioan Amos Comenius.

Născut la 28 Mărțișor 1592, mort la 15 Noemvře 1681.

I.

Începem anul al treile din „Scóla Română“ cu biografia celui mai mare pedagog, din câți au trăit când-va pe acest pământ, cu biografia lui Ioan Amos Comenius. Pedagogia noastră de astăzi nu are nici un principiu, pre care Comenius se nu-l fi exprimat în operele sale pedagogice înainte de acesta cu 200 de ani și mai bine. Ce va se ȳică acesta, înțelegem numai aducându-ne aminte, că până la Comenius pedagogia nu cunoscea alt mediu séu mijloc de cultură, decât limba latină, nu cunoscea altă țintă, decât de a vorbi și scrie corect limba acesta, nu cunoscea altă materie de învățământ, decât ceea ce se cuprindea în lectura autorilor latini, în fine nu cunoscea alt met od, decât învățarea de rost a lecțiunilor predate ori prelese. Comenius a reformat pedagogia din fundament. El ceru d. e. cu privire la educațiune, ca grija, întărirea și deprinderea corpului se formeze o parte esențială a creșterei; cu privire la instrucțiune, ca între obiectele de învățământ disciplinele reale se ocupe un loc principal și ca limba maternă se se învețe înainte de limba latină și paralel cu ȳnsa; în urmă cu privire ?

la metođ, ca învățământul să fie mai ăntăiū de tóte natural séu firesc. Și ce e mai mult, părerile sale nu sunt enunceațiuni ocazionale, ci părți ale unui sistem complet bine premeditat. Dar până a nu intra în amănuntele acestei materii, fie-ne permis a împărtași o scurtă schiță a vieței sale.

Ioan Amos Comenius s'a născut în Moravia, în comuna Comnia, de unde i-sé derivă și numele Comenius séu Comensky. Fiiū al unui morar simplu, el a rămas tinér de părinți, din care causa prima sa educațiune nici nu a fost destul de îngrijită. Abia în etate de 16 ani începu dînsul a cerca o scóla latină, ér patru ani în urmă sé duse în Germania, spre a studia acolo, la universitățile protestante din Herborn (în Nassau) și Haidelberg, teologia și filosofia, cu scop de a sé face preot la secta religionară a „Fraților Bohemí“ (Böhmische Brüder), sectă căreia aparține și dînsul și carea avu de a îndura atâtea persecuțiuni din partea statului. Din Germania Comenius făcu în anul 1613 o excursiune în Holandia, cercetând mai ales cetatea Amsterdam, atât de scumpă lui în anii din urmă ai vieței sale. În anul 1614 sé întórse în patrie pedestru și morbos, unde fu ales mai ăntăiū de rector la scóla din Prerau, ér în anul 1618 de pastor în Fulnek (spre méđași dela Tropaú), primind tot odată și direcțiunea scólei de acolo. Din timpul acesta datézá primele sale încercări literare. Dar în curénd activitatea sa a fost ănteruptă prin persecuțiuni pornite asupra coreligionarilor séi. Nu mult după ce C. sé aședă în Fulnek, mórtea îi rápi soția și copii. În anul 1621 devastând Spaniolii orașul Fulnek, Comenius își pierdu averea, biblioteca și tóte manuscriptele sale. Lipsit chiar și de oficiul séu bisericesc și scolastic, în urma unui edict împērătesc, prin carele toți pastorii fură esilați din Austria, Comenius trăi mai mulți ani ascuns la un protector al seu, la boerul Sadovsky, în munții Bohemiei, aprópe de isvórele riului Elbe, până când în fine la anul 1628 emigră, de împreună cu mai multe mii de coreligionari, în Polonia, aședându-sé în orașul Lisa, pe atuncí centrul „Fraților Bohemí.“ Pentru a suporta mai ușor greul esilului, Comenius primí postul de rector al gimnasiului din Lisa, și fiind că el nu era omul, carele sé calce orbesce în urmele altora, își reapucă de nou

studiile didactice, punându-se tot odată în corespundență cu mai mulți bărbați erudiți spre a se înțelege cu ei asupra modului, de a se reforma învățământul și a se scăpa de mecanismul, pre care nu-l putea suferi. În anul 1631 Comenius publică opul său: „*Ianua linguarum reserata*“ (său „ușa limbilor deschisă“), op epocal, carele în curs de 26 de ani a fost tradus în 12 limbi europene și în mai multe limbi orientale. Un an în urmă apăru dela el o „fistică“, în carea cere, ca „în grădina naturii să usăm de ochii, urechile și alte sensuri ale noastre“, și „în locul cărților mórte să deschidem cartea vie a naturii.“ Cel mai celebru însă din tóte opurile sale a fost: „*Didactica magna seu omnes omnia docendi artificium*“ (adecă: Didactica mare său artea de a învăța pre toți tóte“), op scris dintru ântăi în limba sa maternă, va să dăcă în cea cehică, conceput încă în patrie pe la anul 1627 și terminat în Lisa la anul 1638.

Tot din timpul acesta datéză si o scriere mai mică, dar nu mai puțin escelentă, despre prima educațiune a copiilor; titlul său este: „*Învățaturile scólei materne*“.

Prin scrierile acestea Comenius își făcu un nume ilustru, de care se folosi spre a aduna ajutóre pentru nefericiții săi coreligionari, pre cari îi iubia cu tótă ardórea unui adevérat părinte. În semn de mulțămită acestia îl aleseră mai ântăi de episcop al „fraților“ din Bohemia și Moravia, ér mai târziu de „episcop senior“ său „preside în sinod“, demnitate, ce Comenius o purtă până la mórtea sa.

Mulți chiar și din țeri depărtate cereau dela el a le recomandă instructori cvalificați său a le primi fi în institutul său. Parlamentul din Anglia, regele din Franția și cancelarul Oxenstierna din Svedia îl învitară a se însărcina cu reorganizarea scólelor din țera lor.

Comenius primi învitatea din urmă și se strămută cu locuința în orașul Elbing din Prusia, ca să fie mai aprópe de Svedia. În primăvara anului 1650, la învitatea principelui Rakoczy din Ungaria, Comenius se duse spre același scop la Șaroș-Patak, unde petrecu 4 ani. Productul principal al activității sale literare de aici a fost renumitul op: „*Orbis pictus*“ (său „lumea zugrăvită“); a continuat și o lucrare începută mai înainte — „*Pansophia*“ —

careia însă nu s'a terminat nici odată. Întors la Lisa în Iunie 1654, Comenius nu rămase aici decât până în anul 1656, când Poloniă devastară acest oraş în modul cel mai cumplit. Atunci Comenius, pierdându-şi, pentru a doua oră în modul acesta, totă averea şi abia scăpând cu viaţa, se strămută la Amsterdam, unde petrecu până la mórte, stimat de toţi, ba de unii chiar invidiat pentru venitele pecuniare, ce şi-le câştiga din case avute cu instrucţiunea privată. El muri la Narden lângă Amsterdam.

Comenius a fost un bărbat din cei mai activi. Adelung ūice, că ar fi scris preste 90 de opuri, din cari însă pre noi ne interesază mai ales 4: „Ianua linguarum reserata“, „Didactica magna“, „Orbis pictus“ şi „Schola materna.“

II.

„Ianua“ s'ar păré la prima vedere, că sémână mult cu cărţile de conversaţiune francesă, italiană, englesa etc. din timpul nostru; am face însă lui Comenius o mare nedreptate, aseménând „Ianua“ sa cu aceste fabricate uşore. El a lucrat aprópe trei ani la cartea acésta, şi privindu-o mai de-aprópe, ne convingem îndată, că compunerea ei l'a costat în adevěr mult studiu şi multă ostenélă. Succesul seu estraordinar însă este a se atribuí marilor principii didactice, pe cari autorul s'a basat atât la alegerea, cât şi la tractarea materiei. Ce privesce punctul prim, Comenius s'a nevoit a alege o materie ínteressantă, va sē ūică o materie de o valóre durabilă şi demnă de studiul junimei; astfel cartea tractéză în 100 de capitule: crearea lumii, elementele, firmamentul, minerelele, plantele, animalele, corpul şi spiritul omului, activităţile omenesci (între cari mai tóte meseriile), referínţele vieţii (între cari căsătoria, înrudirea şi nascerea), oraşul, biserica şi comuna, diferitele religiuni, deregătoriile, domnitorul şi statul, rēsboiul şi pacea, după cari urméză: scóla şi instrucţiunea, sciínţele, virtuţile, conversaţiunea erudită, jocurile de distragere, mórtea şi ínmorméntarea, provedínţa divină şi ángerii.

Precum sē vede, materia e cât sē póte mai completă şi bine organizată, pentru că Comenius ţinea tare la principiul, ca ínvěţă-

mântul să fie lipsit de lacune, cari îngreună înțelegerea lecțiilor următoare.

Tot așa de interesantă și instructivă este tractarea însași a materiei. „Ianua“ are de scop a învăța pre elevi o limbă străină cu ajutorul limbei materne, în edițiunea originală: limba latină cu ajutorul limbei celice. Principiul conducător aici este: cugetarea și vorbirea trebuie să meargă mână în mână.

Cartea conține 8000 de vorbe, aplicate în 1000 de ȳiceri séu propozițiuni, cari la început sunt scurte și simple, după aceea tot mai lungi și mai compuse. Nimic din ce este necesar nu lipsește, toate stau la locul lor. Cuvintele se aplică tot de-a-una mai ăntăiū în sens propriu, după aceea urméză omonimele; sinonimele se tractéză împreună cu contrariile. În tot locul se face provocare la partea sintactică séu formară a gramaticii.

III.

„Didactica magna“ nu este o didactică în înțelesul de astăđi al cuvântului, ci mai mult o enciclopedie pedagogico-didactică. Scopul final al omului, ȳice Comenius, este în cealaltă lume. Vięta cerescă este perfecțiunea corpului și a sufletului, perfecțiune, ce se prepară încă din lumea acésta, astfel, că în pântecelul mamei se prepară corpul pentru vięta următoare, ér vięta pământescă prepară spiritul pentru vięta cerescă. Problema finală a tótă educațiunea este de a conlucra la înnoirea paradisului bisericesc. Așa ne învață și Christos, că educațiunea este mijlocul cel mai bun în contra corupțiunei omenesci. Junața este timpul, când trebuie să se începă regenerarea omenimei. A educa cu îngrijire înseamnă, a feri junața de corupțiunea din lumea acésta, a face să mugureze germenii virtuții, în fine a o conduce la cunóscerea lui Dđeu, la cunóscerea de sine și a tuturor lucrurilor din lume. Dar cum se întemplă educațiunea? Prin desvoltarea facultăților naturale. Nu este de lipsă a introduce ceva din afară în om, ci numai a desvolta dispozițiunile și stimulii, ce natura a sedit în el. Omul însă este dispus dela natură spre trei lucruri: spre înv-

țătura, virtute și religiune. Și cine se crească junimea? Părinții. Ei însă astăzi nu sunt în stare a face acesta, ci au lipsă de ajutorul altora.

„O, voi domnitorii lumii“, exclamă Comenius, „și voi servitorii bisericei, dați părinților ajutorul de lipsă spre a întemeia școle! Căci decă este, ca biserica, statul și familia se înflorască, trebuie să prospereze mai întâi școla, această oficină umanitară.“ Școlile sunt chiesmate a îndeplini opera începută de părinți. Totă cetatea, tot orașul și tot satul se-și aibă școla sa; toți copiii se ămble la școlă, fără deosebire de stare, avere și secs, căci toți au același scop, toți sunt făcuți după tipul și asemănarea lui Dđeu. Dar ni-se va đice: Ce se va alege de noi, când toți meseriașii, plugarii și servitorii, ba chiar și muierile vor fi literați? Eu răspund: toți vor fi în stare a cugeta bine, a simți bine și a face bine.“

Dar școlile trebuie nu numai înmulțite, ci și reformate, pentru că cele de astăzi sunt numai chin pe capul școlarilor, în cari se neglige creșterea religioasă și morală, și cari nu fac spor nici în învățatură. Reforma se se estindă asupra timpului, asupra materiei de învățământ și asupra metodului. Se imităm, ca întru tóte, așa și aici natura. Metodul se fie astfel, ca școlarii se pótă învăța: sigur, ușor, solid și iute. Drept aceea sunt patru grupe de regule didactice.

Prima grupă, care privesce învățarea sigură, cuprinde 9 puncte.

1. Natura ține sémă de timpul potrivit. De aici resultă regulele: 1. Cultivarea omului se se începă în primăvara vieții, adecă în pruncie. 2. Orele dimineței sunt cele mai acomodate pentru studiu. 3. Materia de învățământ se se alégă și distribue după etatea școlarilor, astfel, ca acestia se nu fie siliți a învăța ceva, ce nu înțeleg.

2. Natura își prepară mai întâi materia, apoi îi dă forma cuvenită. De aici urmecă: 1. Ântâi cultivarea minții (= idei), apoi a limbei. 2. La învățământul limbistic: întâi autorul séu lectura, apoi gramatica. 3. La gramatică: întâi exemplele, apoi regula. 4. Ântâi disciplinele reale, apoi cele mehanice. 5. Cărțile

și celelalte mijloce de învățământ să se procure la timp și să se aducă în școală tot de-auna înainte de a se începe instrucțiunea.

3. Natura își alege pentru scopurile sale obiecte corespunzătoare și le prepară până corespund deplin scopului. Prin urmare : 1. Scolarii trebuie preparați de-ajuns pentru fie care disciplină, ca astfel spiritul lor să fie susceptibil de învățăturile următoare. 2. Să se delătore toate picioarele din calca scolarilor.

4. Natura nu se încurcă la lucrurile sale, căci îndeplinește pre fie care de sine ; de aceea și la învățătură se urmeze tot numai câte o greutate de odată.

5. Natura procede la toate lucrurile sale din lăuntru în afară. Drept aceea mai întâiu să se formeze preceperea, apoi memoria, după aceea limba și mâna ; preceperea însă să se formeze în tot modul și cu tot de-adinsul.

6. Natura începe prin a pune o basă comună, apoi desvóltă operațiunile speciale. Pentru aceea : 1. Și la învățătura din școală să se pună un fundament comun prin învățământul intuitiv astfel, ca studiile următoare să nu fie decât desvóltarea mai departe a elementelor primitive. 2. Tótă limba, tótă sciința și tótă artea să se învețe mai întâiu în liniamintele cele mai simple, ca astfel scolarul să-și pótă forma dela început o idee asupra întregului.

7. Natura nu face sărituri, ci procede gradat, de unde urmază : 1. Tótă materia de învățământ să se împartă în clase astfel, ca primele lecțiunii să gătéscă calea lecțiunilor următoare. 2. Fie care an, fie care lună, fie care zi și oră să-și aibă pensul seu separat. 3. La împărțirea timpului și a pensurilor să se pórte grijă, ca să nu se trecă ceva cu vederea séu să se tracteze întors.

8. Natura începând un lucru, nu odihnesce până nu l'a terminat cum să cuvine ; de aceea : 1. Scolarii să nu se demită dela școală, până nu-și vor fi îndeplinit cultura lor intelectuală, morală și religioasă. 2. Tot lucrul început să se continue cu stăruință, până să gată. 3. Tótă negligența și abaterea dela ordinea introdusă e strins oprită.

9. Natura se feresce de ce este stricacios și în contradicere ; de aici urmază : 1. Scolarii unei clase să nu aibă decât un fel

de manuale. 2. Cărțile se fie compuse astfel, ca să se pótă numi cu drept cuvânt fântâni de înțelepciune, moralitate și pietate. 3. Însoțiri nemorale se nu se tolereze nici în scólă, nici afară de scólă. 4. Scólă se fie la un loc liniscit și sănëtos.

Tot astfel tracteză Comenius și celelalte 3 grupe de regule didactice, cerënd necontentit, ca natura se fie conducătórea învățatorului. Noi, ca se economisăm cu spațiu, ne vom margini a reproduce numai regulele proprii, lăsând la o parte derivarea lor din legile naturei.

Pentru ca învățământul se fie ușor séu plăcut, se cere: 1. Se se începă de timpuriu, până a nu intra confusiune în capetele scolarilor. 2. Se se prepareze de-ajuns. 3. Se procedă dela ce este mai esențial la ce este mai accidental, dela ce este mai bătător la ochi la ce este mai ascuns etc. 4. Se procedă dela ușor la mai greu. 5. Se nu îngreune pre scolarii cu prea multă materie. 6. Se propășescă încet. 7. Se nu facă silă scolarilor, propunënd materii, pentru cari scolarii nu au nici un interes. 8. Se se împărtășescă la învățatură tóte sensurile scolarilor. 9. Se se aibă în vedere folosul celor de învățat. 10. Se se propună tóte după același metod.

Învățământul va fi solid (temeinic, fundamental): 1. Dacă se vor propune tot lucruri folositoare. 2. Dacă din lucrurile folositoare nu se va lăsa nici unul la o parte. 3. Dacă la tóte învățăturile se va pune un fundament solid. 4. Dacă acest fundament va fi tot odată destul de afund. 5. Dacă tótă învățatura se va basa numai pe fundamentul acesta. 6. Dacă despărțemintele din scólă se vor face cu tótă luarea aminte. 7. Dacă cele următóre se vor îmbina pururea cu cele precedente. 8. Dacă se vor îmbina și materiile amogene. 9. Dacă învățăturile se vor ordina în conformitate cu preceperea, memoria și limba scolarilor. 10. Dacă cele învățate se vor deprinde necurmat.

În fine ca scolarii se pótă învăța iute, se cere: 1. Ca într'o scólă séu încai într'o clasă se instrueze un singur învățator. 2. Ca la același obiect se se folosescă un singur autor. 3. Ca tótă clasa se aibă același lucru (învățământ univesal, nu individual). 4. Ca tóte se se învețe din fundament, pe scurt, dar simbuos.

5. Ca toate obiectele să se tracteze după același metod. 6. Ca materiile înrudite să se învețe împreună (concentrarea învățământului). 7. Ca stadiile învățământului să stea între sine în cea mai strinsă legătură astfel, ca lecțiunea de astăzi să consolideze pre cea de ieri și să pregătească pre cea de mâine. 8. Ca să se separeze din învățământ tot, ce nu este de nici un folos. (Va urma).

Băncile de școală.

1. *Observări introductive.*

Între obiectele, cari compun mobilierul școlii, nu este nici unul, carele în ceea ce privește influința lor asupra dezvoltării fizice, intelectuale, estetice și morale a scolarilor, să se potă asemena cu băncile de școală. Astăzi nu mai încapă nici o îndoială, căci s'a constatat prin cercetări minuțioase și conștiențioase, cum-că băncile de o rea construcțiune produc la școlarii miopie, congestiuni de sânge către creeri, strâmbarea spinării (scoliosa), compresiunea pieptului și prin consecință și a plămânilor, iritarea organelor digestive și genitale etc. Afară de acesta ele îngreună curățirea școlii, menținerea disciplinei și progresul în învățatură. Au nu scim cu toții, că școlarul, carele șede incomod, se nevoește pururea a-și schimba pozițiunea, adesea chiar și fără voia sa? Lipsindu-i însă liniscea, îi lipsesce și atențiunea și cu dînsa prima condițiune pentru a învăța.

Să înțelege de sine, că unde copii cercetază școla — cum se dice — „trei ani într'o vară“, efectele băncilor nu se vor simți ca acolo, unde cauza școlară fiind mai regulată, copii petrec în școală pe an câte 1000 de ore și mai bine. De aici se esplică, pentru ce ómenii la noi s'au ocupat până acum încă prea puțin de cauza băncilor, pe când în țerile mai înaintate, și anume în America de Nord, în Franția, Elveția, Germania și Anglia bărbații de școală, în unire cu medicii practici, discută de un timp încóce cu mult zel întrebarea: „Cum să se construeze băncile de școală, ca să corespundă deplin scopului lor?“ Resultatele, la cari au ajuns, sunt interesante sub toate punctele de privire, și de aceea credem

a face onorabililor noștri lectori un bun serviciu, punându-i în curentul acestei afaceri.

2. Noțiuni prealabile.

Mai întâi de toate însă să ne înțelegem — pe baza desenei următoare — asupra punctelor cardinale, de cari ne va fi vorba în tractatul de față.

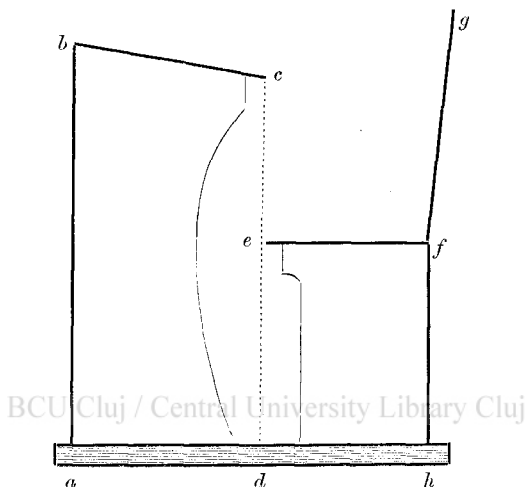

La o bancă de școală deosebim următoarele puncte :

1. *Tabla* s'eu adecă aceea parte a băncii, pe care scolarii scriu (în desen $b-c$). În legătură cu tabla s' va vorbi și de puicul de sub d'nsa. Tabla, de împreună cu puicul și picióarele, pe cari stă, s' numesce *masă*.

2. *Scaunul* s'eu partea, pe care scolarii șed (în desen $e-f$). Scaunul s' numesce și *subseliu*; câte odată însă înțelegem sub terminul acesta banca într'egă. De scaun s' țin: spatele și scândura de sub picióarele scolarilor.

Spatele sunt de mai multe feluri: *comune*, când aceleași spate servesc pentru toți scolarii dintr'o bancă; *singulare*, când fie care scolar i-și are spatele sale separate; *scunde*, când servesc pentru spriginirea șelelor, și *nalte*, când servesc pentru spriginirea spetelor.

Masa și *subseliul* sunt părțile principale ale băncii.

3. *Distanța* séu adecă depărtarea orizontală dintre tablă și scaun. Spre a constata distanța, ne folosim mai bine de „firul cu plumb“, pre care î-l facem a spânzura din marginile din lăuntru a tablei (*c*) și a scaunului (*e*), în direcțiune verticală (linia punctată *c-d* din desemn). Când firul atinge în același timp marginile din lăuntru a tablei și a scaunului (ca în desemn), distanța se numesce nulă. Când între firul, ce spânzură din marginea tablei, și între firul, ce spânzură din marginea scaunului, se află ore care depărtare, distanța se dice plus. Êr când marginea tablei ajunge a sta de-a-supra marginei scaunului, distanța e minus séu negativă.

4. *Diferința* séu depărtarea verticală dintre tablă și scaun (în desemn *c-e*).

3. *Istoricul reformării băncilor.*

Reformarea băncilor datéză abia de vre-o câte-va decenii, de când adecă cei ce se intereséză de scólă începură a înțelege, de câtă importanță sunt dinsele pentru sănătatea scolarilor. Încă înainte de acésta cu anii 25 domnia, cu privire la construcțiunea băncilor, o totală lipsă de principii. Pe la orașe le făcea mésarul, pe la sate bărdașul, fie care cum îl tăia capul. Americanii, practicii Americani au fost și aici cei de întâiū, cari s'au sculat cu tótă energia în contra preocupățiunilor tradițiunale, pentru a cere, ca băncile să se acomodeze după mărimea scolarilor, să se provadă cu spate și să nu fie mai lungi, decât să cere neapărat, ca în fie care să încapă numai câte două persoane; ba în punctul acesta ei merseră și mai departe, construind mai târziu bănci chiar numai pentru câte o singură persoană.

În Europa, cel de întâiū, carele a declarat resboiū băncilor antediluviane, a fost medicul elvețian Guillaume,*) indicând urmările regretabile, ce provin de acolo, că în băncile vechi scolarii caută să-și plece corpul prea mult înainte. Ce privesce propunerile sale positive, ele sunt identice cu ale Americanilor.

*) A să ceti: Ghilom.

În același timp un alt medic elvețian, anume Dr. Fahrner din Zürich, supuse băncile, tot din punct de vedere sanitar, unor cercetări prea serioase. El combătu cu deosebire marea lor distanță

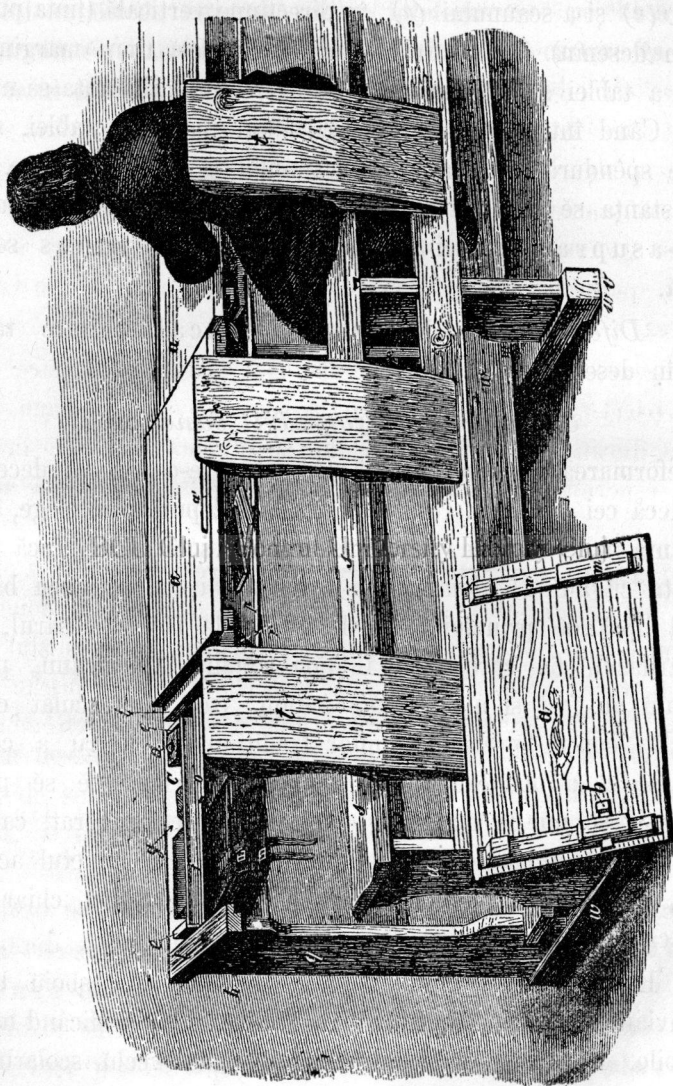

Banca-pulpitru, sistemul Kunze.

și diferență, reduse distanța la nulă, pentru ca școlarii să pōtă ședé mai bine la scris, și stătorí numerativ dimensiunile băncilor, în conformitate cu legile anatomiei, recomandând pentru o scōlă popo-

rală șapte categorii de bănci, după mărimea scolarilor. Și el cere, ca băncile să aibă spate, și anume pentru spriginirea șelelor, cari pörtă greutatea corpului superior, apoi o scândură pentru spriginirea picioarelor.

D-rul Parov din Berlin propuse, ca distanța să fie negativă. Adevărat, că pozițiunea acésta este cea mai bună pentru a ședé în bancă; dar ea nu este tot așa de corespunđetóre, când scolarul trebuie să sta. Scim cu toții, că voind a ne pune la scris, ne tragem cu scaunul până sub tablă, ér când voim a ne scula, împingem scaunul înapoi. Întrebarea decí este, a născoci o bancă, carea să permită scolarilor cu aceeași înlesnire a ședé și a sta în ea.

Spre acest scop s'a recomandat mai întâi a se face tabla tótă mobilă, ca astfel scolarii la scris să o pótă trage înainte séu spre dinșii, ér în orele celelalte să o pótă împinge éráși înděrept; esperința însă a dovedit, că propunerea acésta nu este practică.

Tot așa de nepractică a fost propunerea medicului Cohn din Breslau, ca adecă tabla să se desfacă de-alungul în două părți, legate între sine cu șarnire séu țitine, pentru ca în modul acesta partea de cătră scolarí să se pótă returna înděrept preste partea cealaltă, carea este ficsă. Părțile, fiind înguste, se strémbau ușor și scolarii nu puteau scrie bine pe dinsele.

După aceea să construiră bănci, la cari tabla era ficsă, dar scaunul mobil. Nici sistemul acesta nu s'a probat în praksă.

La anul 1868 directorul Buchner din Bavaria făcu o propunere de altă natură. El susținu adecă, că spre a eși din impasul acesta, nu se cere neapérat, ca băncile să aibă părți mobile; ajunge a le face mai scurte, și adecă numai câte pentru 2 persóne, dar cu distanță negativă: pentru a ședé și a scrie în ele; trebuind apoi scolarii a se scula, ei vor eși din bancă, unul în drépta și altul în stânga, și vor sta la capétul băncii, în spațiul menit pentru circulara scolarilor. De altmintrea și el cere, ca băncile să se acomodeze după mărimea scolarilor.

Cea mai perfectă din toate băncile, câte s'au construit până acum, este fără îndoială banca-pulpitru, (cum se numește în România). La această bancă tabla este împărțită curmeziș în atâtea tăblițe mobile, câți școlari șed în dinsa; spatele sunt singulare. (A se vedé ilustrațiunea de pe pagina 12). (Va urma).

Importanța și utilitatea studiului limbei române.

Discurs rostit de d-l Andreiū Vizanti, cu ocasiunea solemnității distribuțiunei premiilor la elevii „Liceului nou“ din Iași, pe anul scol. 1877—8, 27 Iunie. *)

Urmașilor mei Văcăresci!
Las vouă moștenire:
Crescere limbei românesci
Ș'a patriei iubire.

Domnilor!

I. Văcărescu.

Astăzi e ziua judecării rezultatelor anului scol. 1877—8. Astăzi e ziua mult dorită de toți elevii, în special de acei, cari s'au destins în cursul anului atât prin o bună conduită, cât și prin diligență la studiu. Astăzi, în fine, e ziua, în care și părinții și profesorii simt de o potrivă cea mai viuă mulțămire sufletescă, vădând rezultatul sacrificiilor și al solitudinii lor încoronat prin recompensele, ce au să vi se distribuască acuși, spre constatarea progreselor, ce ați făcut. Dic acesta, pentru că premiile nu vi se dau dără în scop de a recompensa zelul și activitatea, ce ați pus în studiu, căci d-vastră nu v'ați făcut decât datoria; ci mai mult ca un semn de recunoscere a succeselor obținute de cei bunii, ca un stimulant pentru acei, cari ați rămas mai în urmă.

Sciū, că sunteți impacienți de a trece mai repede la distribuirea premiilor. Dar ori cât de legitimă ar fi impaciența d-vastră, așa precum preste câte-va ore o se ne despărțim pentru un timp mai îndelungat, fiți îngăduitori un moment, ca se mai vorbim ceva împreună și se ascultați câte-va consilii, pre care imi propun a le recomanda meditațiunei d-vastră. În special mă adresez la acei, cari au terminat séu sunt pe cale de a termina cursurile, și fi rog se credă, că doresc a le face un serviciu real îndemnându-i cu tot de-adinsul, se nu-l dea uitării, căci el se repórtă la o cestiune de cea mai importantă atât pentru educațiunea tinerimei, cât și pentru progresul culturei noastre naționale.

*) Când reproducem ceva dela frații din România, o facem pentru a arăta: a) cum se vorbește limba noastră acolo, la vatra Românișmului; b) cum stă cauza școlară la dișii. În cazul de față a predominat considerațiunea primă. R. S. R.

Voiu să vă arăt, d-lor, în câte-va cuvinte importanța și utilitatea unui studiu din cele mai indispensabile; voiu să vorbesc despre studiul „limbei române“, care din diferite împrejurări a fost până mai erî foarte neglijat, ca să nu ȃic dat uitărei, ba chiar desprețuit.

Acest studiu, d-lor, constituie basa fundamentală a unei bune educațiuni; el cuprinde în sine forța centrală, din care decurge prosperitatea și progresul intelectual și moral al unui popor; ȃr pentru noi Români, cu deosebire, el a fost, este și trebuie să fie pidedestalul nostru național, scutul de apȃrare al existenței năstre naționale.

„Dacă m'ar întreba cineva,“ ȃice un pedagog american, „să spun: care din studiile învățământului public e cel mai esențial și mai superior, fundamentul principal, pe care să baséză o bună educațiune, și care prin urmare trebuie să fie obiectul celei mai serióse îngrijiri din partea orî cārui învățator în genere? . . . eu aș rȃspunde, fără nici o esitațiune, că acela e „studiul limbei materne.“

În adevȃr, d-lor, sunt o sumă de considerațiuni în stare de a ne convinge, cumcă din tóte materiile unui program scolaric, din tóte obiectele învățământului public, nici unul nu să pȃte mȃsura în importanță și utilitate cu acel al limbei mame. Cetățenul, orî care fie condițiunea socială, în care s'ar afla, trebuie să fie nȃncetat în relațiune cu ceilalți concetățeni; acésta însă nu o pȃte face decât prin mijlocirea limbei vorbite séu scrise; decî el are nevoie să-și cunóscă limba părintescă. Pentru ca el să pȃtă apoi să-și perfecționeze și să-și înmulțescă cunoscințele cástigate în copilărie, încă are nevoie de cunoscința limbei; fără de acésta i-ar fi cu neputință a să dedica lecturii cărților folositoare și studiului propriu personal. Un popor, ca și un individ, lipsit de cunoscința limbei sale naționale, este nefcetat espus a cădé sub tirănia celui ăntăiū venit; el nu-și cunóscce drepturile și datoriile sale, nici nu pȃte avȃ cunoscință de natura sa morală, singurul lucru, care înalță caracterele și face pre cetățen liber și independent. De aceea toți cei carî doresc libertatea, progresul și prosperitatea patriei, cer scóle pentru popor, cer să învețe limba patriei, pentru ca prin mijlocirea ei să să pȃtă și el apropia de tesaurul cunoscințelor, măcar al celor mai indispensabile, să pȃtă și el cunóscce, care îi sunt însușirile și menirea sa ca om și ca cetățen, în mijlocul atător vicisitudinî, atător obligațiuni și îndatoriri, de care să vede obsediat pe tótă ziua.

Încă un motiv puternic, care ne face să dăm mai multă atențiune studiului, de care e vorba, reesă din însuși relațiunea psihică, din însuși raportul și legătura sufletescă, ce esistă între limba și spiritul omului séu al poporului. D-vóstră cunóscceți din psihologie, că orî ce cugetare a minții năstre este efemeră și fără vieță, dacă nu are espresiunea, dacă

nu are cuvântul necesar, cu care să se îmbrace și în care să se petrifice. Cugetările, creațiunile activității spiritului nostru ar rătăci prin aer, dacă n'ar fi limba; căci tot ce nu putem preciza esact prin cuvinte, e un ce fără ființă, e ca și când n'ar esista pentru noi. Această relațiune intimă se determină și se desvôlează printr'o înfrîurire reciprocă: pe de o parte limba este supusă la toate capriciele și variațiunile spiritului; ér pe de altă influențéază la rëndul ei asupra spiritului și contribuie în mod simțitor chiar la progresul activității noastre intelectuale.

E cu neputință, ȃce un scriitor, e cu neputință a spune ceea ce câstigă spiritul prin cunoșcința limbei. El ficséza impresiunile cele confuze, face cunoșcința lor mai aprofundată, le clasifică și-și forméază despre dînsele o consciință rațională. Pentru dînsul limba e un fel de aparat, cu care operéază întocmai ca și măestrul cu instrumentele sale. Căci așa precum mâna măestră a acestuia pervine, prin ajutorul instrumentelor, se transformé și se modeleze materia, se țesă stofele cele mai fine, se percurgă distanțele, se măsore timpul etc. cu mult mai mare esactitate, decum ar puté se o facă prin simple mijloce naturale, — tot asemenea și mintea omului, prin ajutorul limbei, perfecționéază forța activității spiritului și înmulțesce operațiunile cugetării.

Cum vedeți, d-lor, limba nu e pur și simplu numai o îmbrăcăminte a cugetărilor noastre; ea este încă și un mijloc de desvotare intelectuală, un conducător și dreptar al tuturor cugetărilor și concepțiunilor noastre,

Lucrul fiind așa, întreb: fi-va de-ajuns, pentru a atinge aceste rezultate, fi-va de-ajuns óre numai studiul, mai mult séu mai puțin superficial, al gramaticiei; cunoșcerea mai mult séu mai puțin mecanică a ortografiei? De sigur că nu! Și aci vine locul pentru a desvéli o puternică considerațiune, care priméază pre toate celelalte și în privirea căreia atrag seriósa d-vóstră atențiune.

Pentru a fi priceput însă mai cu înlesnire, am să vă spun mai întâiú două cuvinte despre ceea ce este limba. Din însași această esplicare, sper că o să vă pëtrundeți mai bine și de necesitatea și de utilitatea studiului, de care suntem ocupați.

Limba, d-lor, este acel organ, cu care natura, în minunatele sale creațiuni, a înzestrat pre om, pentru ca el să-și pótă esprime toate pászurile, toate durerile și bucuriile, toate simțimentele, toate cugetările sale cele mai intime. Ecoul nu e mai fidel în transmiterea sunetului; însași istoria nu póte fi mai bună martură a faptelor și evenimentelor unui popor.

Toate popórele au limba lor. Limba e nedespărțită de dînsele; ea se nasce odată cu poporul, apare odată cu esistința lui și-l acompániéază pretutindení, din légân până la mormânt. Această legătură e așa de

intimă, încât unui popor p^ote la început să-i lipsescă vre-unul din elementele necesare culturii sale; limba însă nici odată. Ea îl însoțesc pretutindeni și primește asupra-i urma neperitoare a tuturor vicisitudinilor, prin care a trecut poporul, a tot ce el a simțit și a cugetat; într'un cuvânt: ea este o adevărată oglindă a vieții lui intime, pentru care cu drept cuvânt am put^e dice, că „limba e însăși națiunea,“ după cum Buffon a dⁱs, că „stilul este omul.“

Din aceste puține cuvinte, sunt sigur, că d-v^ostră presimțiți deja, de câtă importanță p^ote fi pentru noi studiul limbei noastre naționale. Lucrul devine încă și mai evident din alăturarea cu studiul istoriei, pre care în genere elevii o învață mai de preferință. Așa, dacă observăm bine, vedem că, în timp ce istoria ne vorbește despre fapte mai mult esterne, cum d. e. războie, cuceriri, tractate, emigrațiuni, resturnări etc., care cu totă varietatea de timp, de loc și de moraluri, totuși pres^entă o monotonie obositoare; — limba atrage atențiunea noastră către o voce, care ne vorbește și ne arată însuși secretele inimii și ale inteligenței. O^re nu e mai important studiul acela, care ne descopere tot ce un popor a cugetat și a simțit dela nascerea sa și până astăzi, decât acela, care ne descrie vieța lui în tot ce are, mai mult său mai puțin, comun cu celelalte pop^ore? Dar se va dice p^ote: „cum rămâne cu istoria critică?“ Ei bine, la acesta se răspunde, că istoria, chiar când din narativă tinde a deveni critică, tot rămâne mai pre jos decât istoria limbei; căci dacă cea d'ântăiu ne arată cauzele și efectele evenimentelor, cea din urmă ne descopere tot ce un popor are mai intim și mai individual; ea ne face cunoscut tabelul faptelor sale morale și intelectuale, singurele în stare de a caracteriza gloria și activitatea proprie a unei națiuni, singurele în stare de a descoperi vieța în tot ce un popor are propriu și mai secret, și a ne face să ne urcăm chiar la originea, chiar la isvorul măririi și scăderii sale.

Nu voiⁱ trece mai departe cu apropiierile. Atâta v^e întreb numai: dacă noi studiem în mod obligător atâtea științe și mai cu s^emă atâtea limbi străine, cu cât mai mare interes n'ar trebui să studiem limba noastră mamă, pentru ca așa să putem face cunoscință cu geniul poporului român, cu dezvoltarea sa morală și intelectuală, cu simțemintele, ideile și aspirațiunile sale, într'un cuvânt, cu tot ceea-ce a cugetat, cu tot ceea ce a simțit și a dorit poporul român dela nascerea sa și până astăzi? În tot de-auna, la orⁱ ce reminiscență, la orⁱ ce suvenire a generațiunilor trecute, inima, sufletul nostru simte o viuă placere și bucurie. Cu cât mai mult n'au să tresalte de bucurie inimile noastre, când va fi vorba de generațiunile române trecute, când va fi vorba de a ne întreține cu acele figuri mărețe, care cu totă am^orțela și asprimea timpurilor, sacrificară

totul pentru cultivarea limbei, pentru deșteptarea și luminarea națiunii române, pentru întărirea mărețului edificiu național, cu care ne mândrim astăzi înaintea lumii?

Nu avem pretutindenți de a susține, că Români au și ei pre Omer și pre Dantele lor. Acésta ar fi o lipsă de modestie. Dar ceea ce nu trebuie să ne sfim a susține este : că avem și noi o literatură, care dovedesce, că limba română se adaptéză de minune pentru toate formele și genurile literare ; că avem și noi o limbă, pre care analisându-o ori cine, va vedé că e aptă a esprime ori ce cugetări, ori ce simțeminte.

Da, d-lor, avem și noi o literatură foarte variată prin formele sale, foarte fecundă prin ideile și simțemintele ce transpiră, foarte instructivă prin învățăturile nobile și patriotice, cu care se putem recrea și gustul, și inima, și inteligența noastră : avem o limbă clară, sonoră, maleabilă, plină de abundență și precisiune ; o limbă care, — fără a pretinde se întrecă în pompă și maiestate pre cea spaniolă, în grație și flexibilitate pre cea francesă, în dulcétă și înțonațiune pre cea italiană, — totuși satisface pe deplin esigențele estetice, ajunge pentru espresiunea ideilor și simțemintelor noastre și, cu totă diversitatea aparentă a eufoniei și a derivațiunii, e demnă de a figura alături cu celelalte sorori, putend să-i dăcem cu poetul :

BCU Cluj / Central University Library Cluj
„*Facies non omnibus una,*

Nec diversa tamen, qualem decet esse sororum.“

Așa, d-lor, ori care se fie punctul de vedere, din care s'ar judeca cestiunea, acest studiu se impune ca o necesitate inevitabilă pentru toți membrii unei națiuni, fără distincțiune de clasă și pozițiune socială. Cu deosebire pentru omul cult, el se impune ca o condițiune, ca o datorie din cele mai imperioase ; căci ori care se fie cariera séu specialitatea, ce ar îmbrățișa, nu póte se nu facă studii serioase asupra limbei. Aceste, pe lângă regulile formali ale vorbirii și ale scrierii corecte, il învață sensul cuvintelor, valoarea lor precisă și exactă, usul cel regulat și sigur al limbei, în fine, mijlocele pentru espresiunea fidelă a cugetării, pentru înțelegerea și întrebuințarea corectă a limbei noastre naționale. Numai făcend și cunoscend bine aceste, póte cine-va da sbor activității sale intelectuale, póte pune ordine în cugetări și clasifica cu ușurință concepțiunile minții sale. Afară de acésta, unui om cu óre-care cultură nu-i este permis a fi nesciutor de problemele și cestiunile, ce se agită cu privire la limba sa, a nu cunósce bogăția și lipsele literaturii sale naționale, a nu sci, în fine, care sunt laurele căpătate și care sunt încă de cules pe căile neamblate până astăzi de poeții și prosatorii nostri.

Mai pre sus de toate, d-lor, pentru toți fără deosebire, este o datorie fiéscă către patrie aceea, de a ne studia și cultiva limba. Limba a fost

cel mai puternic element al existenței noastre naționale; limba apărată timp de 17 secole contra viscozelor și calamităților de tot felul, ne-a scăpat de perire; limba în tot de-auna ne-a însuflat noue forțe de viață și de rezistență; ea ne-a servit de sentinelă contra tuturor valurilor străine și după esepresiunea grafică a nemuritorului Quinet: „a fost singura marcă de noblătă în mijlocul barbarilor, de care am fost încungiurați.“

Să studiem dar, d-lor, limba țerei!

În momentele critice, prin care străbate iubita noastră patrie, astăzi mai mult decât orî când, suntem datori să ne apropiem și să ne stringem toți cu dragoste în giurul acestui scut puternic al naționalității noastre.

Să ne iubim, d-lor, limba și să căutăm în studiul ei asil și mângăiere sufletelor noastre amărite și comprimate! Să ne aducem tot de-auna aminte, că nici funinginea seculară a panslavismului, nici sdrențele înveninate a fanariotismului n'au fost în stare să ni-o strice, necum să ni-o pierdă; că în mijlocul atâtor înundațiunii și incendii, prin limbă ne-am conservat și esistența, și forța, și drepturile noastre naționale; că, în fine, limba este cel mai prețios tesaur, ce ni-au lăsat de moștenire antecesorii nostri, și că prin urmare, întocmai ca fiul cel bun, avem datoria nu numai să conservăm, dar încă să și înmulțim moștenirea ce am primit...

„Urmașilor mei Văcăresci!

Las voue moștenire:

Crescerea limbei românesce

Ș'a patriei iubire,“

a ȃis neuitatul poet Văcărescu.

Aceste învățături patriotice să fie pururea devisa vieții noastre, pentru ca să asigurăm progresul culturii naționale, mărirea și prosperitatea patriei. —

Geometria în scóla poporală.

a) Folosul geometriei.

Deși legea țerei pentru instrucțiunea poporală publică nu amintese geometria între obiectele de învățământ ale scólei poporale, ministrul însă în „instrucțiunea“ sa respectivă a primit și acest obiect între celelalte. Și cu tot dreptul; căci folosul lui atât formal cât și material e forțe însemnat.

Regularitatea formelor geometrice face pre copil capabil de a distinge obiectele cele regulat formate de cele așa ȃicând fără formă (amorf). Prin contemplarea atentivă a formelor geometrice să deșteptă simțul pentru regularitate, să ageresce mintea, să suscită imaginațiunea și medi-

tațiunea și se desvóltă iubirea adevérului; prin tóte acestea copilul își câștigă siguranță și soliditate în judecare și statornicie în vieță. În modul acesta formele geometrice contribue în cât-va chiar și la formarea caracterului. Écă folosul formal al geometriei!

Încât pentru folosul material, se ascultăm pre renumitul pedagog *Kehr*, cum caracterisează dînsul folosul practic al geometriei:

„Folosul material al geometriei pentru popor se arată cu deosebire în afacerile vieții civile; căci cele mai multe lucruri industriale se baséză pe calculări matematice. Dacă zidarul voesce a calcula volumul cubic al unui zid și de aici cvantitatea materialului necesar; de vré bărdașul se clădescă o casă și se pregătescă planul clădirii dimpreună cu preliminarul de spese; de vré mésarul se determine volumul cubic al unui bloc (butuc), spre a puté calcula prețul lui; de voesce putinarul (dogarul) séu tinichierul se compute, cât de mari se facă vasele; de vré faurul séu lăcătarul, mechanistul séu strugarul se calcule séu se desemme obiectele făcute séu făcende: toți acestia, precum și măestrul, ce lucră în lemn, piétră, metal, etc. au lipsă neapérată se scie geometria, fiind-că prin cercări nesigure se risipe numai la material, bani, timp și putere scumpă de lucru. — Dar nu numai industriașului, ci și economului rural i-ar prinde fórte bine se posedă elementele acestei sciințe.“

BCU Cluj / Central University Library Cluj

b) Metodul geometriei.

E un adevér vechiú, constatat prin cuvintele marelui filosof Aristotele, că: „nimic nu e în spirít, ce n'a fost mai înainte în sensuri.“ Basa desvóltării spirituale e intuițiunea sensuală. Noțiunile, esperințele și cunoscînțele nóstre s'au născut în spirít prin subsumare inductivă dela concret la abstract, dala sensual la suprasensual, dela individual la general și universal, dela esemplu la regulă și lege. De aceea díce Diesterweg, că „omul numai prin intuițiune pėtrunde în fința lucrurilor și că numai dînsa produce în noi zel pentru învățatura și cultura cea adevérată.“

Învěțătorul popular, ținěnd cont de aceste adevéruri psihologice, se va nevoi a-și face învățăměntul intuitiv, dacă voesce se înlesnescă preceperea și se escite interesul elevilor. Sė cercetăm acum, întru cât învățătorul póte corespunde acestei recerínțe cu privire la propunerea geometriei.

Nicăiri principiul intuițiunei nu se póte aplica mai bine, decât la propunerea geometriei. Tóte adevérurile din geometrie se pot observa la figurile și modelele geometrice. Ar greși decí învățătorul, carele ar crede, că se póte esplica și descrie un adevér séu o lege geometrică fără de a constrúí figura séu a pune în vederea scolarilor modelul cutare. Așa numitele frase séu vorbe góle, lipsite de intuițiunea sensuală a obiec-

tului concret, nu produc nici când întipuirii esacte. E necesar, ca învățătorul să se folosescă la propunerea geometriei nu numai de figurii desemnate, ci și de alte mijloce intuitive. O colă de hârtie pôte servi pentru a arăta paralelogramele, și tăindu-o în direcțiunea diagonală — triunghiurile. Cu un fir de ață, înfășurat în giurul unei roțițe, se pôte arăta periferia și diametrul unui cerc, demonstrând tot odată, că diametrul se cuprinde în periferie de $3\frac{1}{7}$ ori.

Dacă însă avem mare lipsă de mijloce intuitive la propunerea planimetrii, apoi ele sunt chiar indispensabile la tractarea stereometriei, fiindcă din figurile desemnate cu creta pe tablă séu cu cerusa pe hârtie nu se pot vedé tóte laturile obiectelor, și astfel întipuirea acestora ar rămâne mancă. Modele de lemn, de lut, de drot, de papir etc. sunt necesare spre a arăta și a desvolta noțiunile relative la unghiü, margine, dungă séu muchie, linie, suprafață, corp etc. Decí prima regulă didactică la propunerea geometriei este: *Instrucțiunea din geometrie trebuie să fie intuitivă!*

Dar intuițiunea singură nu este de ajuns spre a precepe un obiect deplin. Scolarul contemplator este pasiv față de obiectul contemplat, el se affă în stare de receptivitate. Trebuie însă să devie activ și productiv. Activitatea de sine produce în spirit idei originale despre obiectul respectiv. Productivitatea elevului se deșteptă prin întrebări, ce privesc obiectele contemplate. Să cere însă, ca întrebările să urmeze după un plan satorit din capul locului. Întrebările au de scop a conduce pre elev, ca să se rădice prin inducțiune dela casurii singuratice la casurii generale, dela esemplu la regulă și lege. Decí forma cea mai bună pentru propunerea geometriei este forma întrebătoare séu heuristică, pentru că în modul acesta elevul este silit a-și da sémă de cele observate; omul însă numai atunci pôte să vorbească consciü despre un lucru, dacă l'a înțeles deplin și ș'a format o opiniune despre dînsul. Decí limba séu vorba încă adauge la chiarificarea ideilor, precum de altă parte ideile chiare produc și ele limbă chiară. Mai este și alt avantagiü în această formă întrebătoare și desvoltătoare tot odată și adecă: elevü instruiți astfel nu cad ușor în apatie séu nepăsare de lucru. Activitatea de sine și productivitatea deșteptă interes, zel și iubire spre lucru, învățatură și sciință.

Din contră aplicând învățătorul la geometrie forma acroamatică séu comunicătoare, nu va produce nici-odată rezultatele arătate mai sus. Causa se pôte înțelege ușor din cele espuse.

Decí adoua regulă didactică la propunerea geometriei e: „*Unica formă aplicabilă la predarea geometriei este forma erotematică-heuristică, adecă desvoltătoare.*“

Scóla poporală are să pregătéscă pre elevi pentru vieța practică. Scopul material al geometriei e practic, prin urmare nici instrucțiunea să nu desconsidere acest postulat al vieții, ci mairând cultura formală, să țină cont în același timp și de cultura materială a elevilor. Împreunarea organică a ambelor scopuri este necesară și la obiectul, ce tractăm; căci mintea scolarului să lumineze numai așa, dacă el e în stare a aplica în vieța practică adevărurile recunoscute. Nu e destul a-i esplica adevărul unei legi geometrice, ci trebuie a-l pune în pozițiunea de a face deducțiunile posibile, de a aplica legea la casuri singulare și de a rezolvi probleme relative la legea cutare. Spre scopul acesta să se dea scolarilor cât mai multe probleme spre rezolvire, precum și construcțiuni, cari să se esecute cu ajutorul instrumentelor respective (lineal, circiniu etc.). Scolarii să măsore nu numai cu creta pe tablă mărimii imagine, ci să esă la fața locului și să esecute în pracsă lucrările necesare; mai departe să-și compună înșii tóte modelele geometrice din lem, hârtie, drot și vor avé cu mult mai mare bucurie și folos, decât când le-ar căpeta de-a gata. Decí a treia regulă relativă e: „*La propunerea geometriei să se considere și scopul practic.*“

Acestea trei regule: a intuițiunii, a activității de sine și a producțiunei practice, au valórea lor nu numai la propunerea geometriei, ci și la celelalte obiecte de învățământ din scóla poporală. Nu este însă ertat a-le separa unele de altele, căci ele numai împreună pot produce rezultatele dorite.

În cele următoare ne vom încerca a aplica aceste indigitațiuni metodice la propunerea practică a geometriei în scóla poporală.

L.

Din computul cu frângerí vulgare.

De prof. V. Gr. Borgovan.

Frângerile vulgare sunt grele pruncilor și le fac mult necas, cu deosebire celor mai târđii séu mai debili la minte. Tocma pentru aceea tractarea lor cere multă atentiune, pregătire conscientiósă și labóre încordată din partea învățatorului. — Altcum planul de învățământ ușoréză sarcina învățatorului întru atâta, că pune frângerile după computul cu numerí decimali și compuși séu complecși,*) va sé dícă, în clasa séu în despărțeméntul ultim, când facultățile spirituale ale pruncilor sunt deja

*) A se vedé „Metodul computului“ în scóla poporală de V. L. Borgovan, pag. 5; „Sistemul metric“, manual pentru inv. de B. Petri, pag. 120—121; „Scóla Română“, an. I. pag. 95.

binișor dezvoltate și oțelite. Acastă împregiurare va remunera ostenelele învățătorului — pre lângă o bună tractare metodică. Vorba este numai, cum s'ar pute tracta mai nimerit frângerile vulgare? După a mea convingere numai atunci vom pute ajunge în acastă materie la rezultate îmbucurătoare, dacă vom aplica și la frângeri (cel puțin la început) metoda urmat la calculul cu numeri simpli, va să dică: tractarea *intuitivă*, carea se poate reduce la următoarele momente: „*Totă frângerea nouă trebuie privită mai întâi de sine, adecă descollată pe calea intuițiunei, înfățișându-se prin obiecte concrete, apoi asemănată și măsurată cu numeri cunoscuți* (întâi cu întregi, apoi cu alte frângeri), *asa, ca la fie care frângere se se tracteze cele patru specii séu operațiuni.**) Acest metod îl recomandă împregiurarea susținută astăzi de cei mai mulți pedagogi, cari, basați pre esperință îndelungată, împreunată cu cunoscințe fundate dic, că „calculul este de a se emancipa de sub formalismul speciilor și a face din fie care număr — fie acela întreg séu frângere — o individualitate matematică.**)

Pentru de a arăta cetitorilor „Scólei Române“, cum este de a se aplica acest metod individualisător și la frângeri, mi-am propus a tracta unele exemple după dînsul.

Mai întâi însă îmi permit a reproduce, din „Manualul“ amintit deja, următoarele reguli pentru tractarea calculului în genere:

1. Învățătorul se grijescă cu tot de-adînsul mai întâi de aceea, ca scolarii se pricépă cum se cade cele propuse.
2. Pentru acésta învățământul din calcul se fie cât se poté de intuitiv.
3. Învățământul se fie practic — conținend teme din viața practică, cu numeri măruiți, tractand cu deosebire măsurii diverse și monete din țera proprie.
4. Inainte de a propune ceva nou, repetéză cele învățate și aduce cele noue în legătură cu cele vechi; căci calculul e ca un lanț (catenă), în care fiecare lecțiune stă în legătură cu cea trecută și venitoare.
5. Fiecare propunere trebuie deprinsă, până când prunci ajung la desteritate (deprindere) perfectă.
6. Calculul se deprinde tot de-auna mai întâi în cap (de rost) și apoi pe tablă (în scris).
7. La calcul în scris grijesece învățătorul, ca învățecii se facă cifre cât numai se poté de frumoșe.
8. La calcul se se considere mai virtos scopul formal, adecă așa se se tracteze calculul, încât prunci tot de-auna se eugete. Acésta se va întempla, dacă prunci vor computa mai mult în cap decât cu cifre (v. punct 6), și dacă învățătorul va conduce pre scolarii prin întrebări, ca ei înșiși se afe modul deslegării temelor.
9. Chiar pentru acésta

*) „Met. Comp.“ pag. 10!

**) „Scóla Română an. I, pag. 5!

să pună învățătorul pond mare pe analizarea temelor din comput. Analisa acésta e de două specie: reală și matematică.

a) De multe ori e vorba în temă de lucruri, cari scolarii nu le pricep; acele învățătorul trebuie să le esplice, d. e.: Câta usură aduce capitalul de 400 fl. cu $8\frac{1}{2}\%$? — Dacă pranceii n'ar mai fi auđit de usură, capital și procente, învățătorul mai ântâiū va esplica lucrurile acestea, ceea ce se ȃdice: că dă o analiză reală a temei. În casul de față analiza reală pôte fi următorea: Ómenii de multe ori pot veni în lipsă de bani (să se enumere casurī concrete!); atunci ei cer dela alții, cari au, ca să-i ajute pe un timp óre care. A lua bani dela cineva cu îndatorirea de a-i reîntórce la un timp anumit, înseamnă a împrumuta, a lua împrumut, a face o datorie. Cel ce eă bani, cređend, că-i va căpeta éráși, se numesce creditor, ér cel ce ia bani împrumut — debitor (datoriș). Fiind că creditorul face un bine debitorului, și în timpul cutare nu pôte folosi banii pentru sine, se cade, ca debitorul să-i răspundă ceva pentru acésta binefacere, séu adecă la timpul pus să-i întórcă banii împrumuați și încă o sumă óre care pe de-asupra. Baniî împrumutați se numesc capital séu capul banilor, ér suma ce se dă pe de-asupra se numesce: usură séu interes. Usura pôte fi mai mare séu mai mică după învoirea avută; ea se socotesce însă tot de-auna după 100 fl. pe un an. Interesele după 100 fl. pe un an se numesc procenti (pro = pentru, centum = o sută = pentru o sută).

Acum scolarul va fi în stare a ordina tema acésta așa:

$$100 \text{ fl. } C = 8\frac{1}{2} \text{ fl. } I.$$

$$400 \text{ fl. } \text{ „ } = x \text{ „ „ ?}$$

După acésta urméză:

b) Analisa matematică, adecă conclusiunea și judecata (resonamentul). Aici întrebările neînterupte sunt: Ce scim? Ce ni e cunoscut? séu: Cari numerī ni sunt dați? — Ce nu scim încă? Ce căutăm? séu: Ce vrem să aflăm? Cum putem afla ceea ce nu scim încă din ceea ce scim? Ce trebuie să căutăm mai ântâiū? Ce după aceea? Ce avem dat? Care este întrebarea?

Aici scim, că 100 fl. capital aduc pe an $8\frac{1}{2}\%$ procenti séu interese. Nu scim însă, prin urmare vrem a căuta: cât vor aduce — sub aceea condițiune — 400 fl. pe an. 400 sunt de 4 ori 100; așa dară un capital de 4 ori mai mare va aduce și interese de 4 ori mai multe = de 4 ori $8\frac{1}{2}$ fl. — Numai acuma învățătorul lasă pre scolar a trece la deslegarea temei. Aici nu e de lipsă, ca scolarul să ȃdică, că tema e o înmulțire, căci acésta se scie din conclusiune; ci e de lipsă să ne spună, că va căuta mai ântâiū, cât face de 4 ori 8, și apoi de 4 ori $\frac{1}{2}$. — Tot de-auna, după ce scolarul a deslegat tema, trebuie să spună rezultatul într'o

propozițiune întregă, aici: „Dacă 100 fl. cap. dau $8\frac{1}{2}$ interese la an, atunci 400 fl. cap. vor da în același timp 34 fl. interese.“

Observând învățătorul strins aceste puncte, nu va concede nici odată scolarilor, ca de loc ce li sã dă o temă, sã începã a țice, cã e adaugere, subtrage etc., ci îi va astringe mai întâi sã se conchidã, spre a vedé apoi, pe ce cale e de a sã resolvi tema.

Jumătăți. ($\frac{1}{2}$).

a) Numérul.

Învățătorul trãge atențiunea pruncilor mai întâi asupra mai multor lucruri, din carã nu lipsese nimic, d. e. un mër, o cõlã de hãrtie, o cerusã etc., și fãcându-i sã reflecteze la noțiunea de (numër) întreg, (cãci de desvoltat a trebuit sã o fi desvoltat încã când a trecut dela numerii întregi la numerii decimali, clasa, respective despãrțemântul pen-ultim), continuã: „Pruncilor, orã ce întreg sã pôte împãrți în doué sãu mai multe pãrți. Pãrțile acele pot fi una ca și alta, va sã țicã asemenea sãu egale, sãu cã unele pot fi mai mari, ér altele mai mici — va sã țicã: neasemenea sãu neegale. D. e. Priviți încõce! (învățãt. ia un mër sãu o cõlã de hãrtie folositã, — cãci pruncii sunt de a sã deda la cruțare — și împarte obiectul în 2 pãrți neegale). Ce am fãcut eu, pruncilor? — În câte pãrți am împãrțit mërul — N? Cum sunt pãrțile acelea — priviți-le! aseménați-le! (le dã a mânã). Sunt asemenea sãu cum? (neasemenea; rãspuns întreg). Pruncilor! Pãrțile neasemenea ale unui întreg sã numesc „bucãți.“ (Deprindere!)

Însã pruncilor! noi putem împãrți un (lucru) întreg și în 2 pãrți asemenea (egale).

Înv. ia d. e. o cõlã de hãrtie folositã, sãu o cerusã sãu un mër, orã mai bine o vergea de un metru și tãindu-o drept în doué, întrebã pre prunci: „Ce am fãcut eu metrul. — N? (l'ai tãiat în doué „pãrți). Care parte e mai mare? Priviți! (înv. dã améndoué pãrțile „unui scolar) — mészurați-le, care e mai lungã? (Asemenea). Bine! „Acum ascultați pruncilor: Când tãiam sãu împãrțim un lucru în 2 pãrți „asemenea de mari, atunci o parte de acele sã chiamã: jumétate. „Ce e darã acésta din metru? (arëtãnd o parte). Ce asta-laltã? Câte „jumétãți are darã metrul? Câte mërul? Câte cerusa? Bine! Un întreg are darã doué jumétãți.“*) Câte jumétãți vor fi în 23, 7, 11, $1\frac{1}{2}$, $4\frac{1}{2}$, $8\frac{1}{2}$, $13\frac{1}{2}$, $33\frac{1}{2}$? Prin urmare luãnd $\frac{1}{2}$ dintrun întreg, remãne cât? Dar punénd de 2 orã câte $\frac{1}{2}$, vor fi câte jumétãți? Așa darã de 2 orã $\frac{1}{2}$ — cãți întregi? Dar de câte orã putem lua $\frac{1}{2}$

*) „Metodul Computului“ pag. 14!

dintr'un întreg? De câte ori se cuprinde dară $\frac{1}{2}$ într'un întreg? Figura următoare a b ne înfățișează un întreg împărțit în două părți egale: Ce e a-c din întregul a-b? ($\frac{1}{2}$). Și ce e și c-b? — (cealaltă $\frac{1}{2}$).

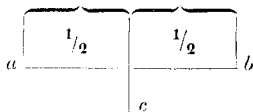

Pruncilor! cum am numit noi numerii aceia, cari ne arată tot câte dece părți asemenea ale unui întreg? D. e. (invățăt. scrie pre tablă o frângere decimală) 0.5? Vedeți, și jumătățile le numim frângeri. Ce cugetați — pentru ce? Au nu sunt și jumătățile părți egale ale unui întreg? Numai cât împărțind un întreg în mai multe părți, cari nu âmbă din 10 în 10 (ca la frângerile decimale), atunci părțile întregului le numim „frângeri de rënd“ (vulgare). Ce e dară jumătatea?

b) Cifra.

Dar acuma se și scriem jumătatea! Ce cugetați, cu ce semne vom trebui să-o scriem? (cu cifre). Bine. Atențiune! O jumătate este o parte din câte părți ale întregului? (Una din două părți.) Așa dară unul din doi! Cum vom scrie acesta? Cum scriem unul? doi? Prin ce semn exprimăm cuvântul „din“? (—*). Așa dară „1—2“. Însă aci — la jumătate — avem „una din două părți“. Pruncilor, ca să arătăm „părțile“ întregului, vom scrie cifrele 1, 2, sub o altă și semnul lui „din“ între dînsele. Așa dară: $\frac{1}{2}$, însă așa, ca ambele cifre — când am avé să le scriem lângă un număr întreg — să fie numai ca întregul de mari, d. e. 1, $2\frac{1}{2}$ etc. (Deprindere scripturistica!)

Notă: Cum că invățătorul are să scrie pre tablă cifrele cât să pôte de frumoșe și simetrice, s'a dîs mai sus.

Pruncilor, să mai privim încă odată la jumătatea scrisă! Cu câte cifre am scrisu-o? (cu două). Cum stau acele una față cu cealaltă? Ce se face între ele? Bine! Atențiune! Ca să ne putem înțelege bine unii cu alții, trebuie să știți, că atât cifra de-asupra (1), cât și cea de-desubt (2) au nume. Să mai privim odată la tablă. Ce stă scris aici? ($\frac{1}{2}$). Ce arată aici cifra 1? Câte părți am luat dintr'un întreg? Ce arată cifra 2? În câte părți s'a împărțit întregul. Așa dară cifra 1 arată séu numără, câte părți am luat din întreg. Pentrucă numără părțile, se chiamă „numărător“; ér cifra 2 arată „numele“ părților, spunënd în câte părți egale s'a împărțit întregul. Pentrucă numesce părțile întregului împărțit, se chiamă „numitor“. Care dară e numărătorul frângerei $\frac{1}{2}$:

*) „Met. Comp.“ pag. 16!

cifra de-asupra s'eu cea de-desubt? Care numitorul? Pentru ce se numesc 1 numărător? 2 numitor?

Două jumătăți scriem așa: $\frac{2}{2}$. Cum vom scrie 3, 4, 5, 7, 10, 14, 21 jumătăți?

c) Cele patru specii.

1. Adaugerea, a) aplicată la exemple din viața practică.

$$\frac{1}{2} + \frac{1}{2} = 1 \quad \text{etc.}$$

Cât face $\frac{1}{2}$ fl. + $\frac{1}{2}$ fl.? Cât $\frac{1}{2} + \frac{2}{2} + \frac{3}{2}$ metrii de pânză? Un neguțator vinde dintr'un val de postav pe rând $4\frac{1}{2}$, $8\frac{1}{2}$, $5\frac{1}{2}$ metri; cât postav a vândut? — Un econom a avut $15\frac{1}{2}$ Hl cucuruz, 7 Hl grâu, $11\frac{1}{3}$ Hl s'ecară, 3 Hl ov's; câte bucate a avut acel econom?

b) Adaugerea cu numerî curățî s'eu abstracți. Cât face: $\frac{1}{2} + \frac{1}{2} + \frac{1}{2}$? — $1\frac{1}{2} + 5\frac{1}{2} + 9$? — $5\frac{1}{2} + 17 + 25\frac{1}{2}$? — $28\frac{1}{2} + 39\frac{3}{2} + 50 + 57\frac{3}{2}$?

2. Subtragerea, a) aplicată.

$$1 - \frac{1}{2} = \frac{1}{2} \quad \text{etc.}$$

O muiere merg'end cu 1 litru de lapte în pi'etă și v'end'end $\frac{1}{2}$, cât i-a mai r'emas? — Cineva cump'eră o marfă cu $28\frac{1}{2}$ fl. și o vinde după aceea cu 35 fl. $60\frac{1}{2}$ cr.; cât a câștigat? — Un ampoi'at cap'etă pe lună $41\frac{1}{2}$ fl. De acolo dă'toresce căl'tunarului $6\frac{1}{2}$ fl., eroitorului 8 fl., unui neguțator $15\frac{1}{2}$ fl.; cât îi mai r'emâne?

b) Subtagerea curată: $\frac{1}{2} - \frac{1}{2} = ?$ $1 - \frac{1}{2} = ?$ $1\frac{1}{2} - \frac{1}{2} = ?$ $4\frac{1}{2} - 2\frac{1}{2} = ?$ $9 - 3\frac{1}{2} = ?$ $29 - 7\frac{3}{2} = ?$ $24\frac{1}{2} - 15 - 5\frac{1}{2} - 2\frac{1}{2} = ?$ $(15\frac{1}{2} + 4\frac{1}{2} + 25) - (5\frac{1}{2} + 17 + 3\frac{1}{2}) = ?$

3. Înmulțirea, a) aplicată. Un metru de postav costă $2\frac{1}{2}$ fl.; cât vor costa 7 m? Dacă un scolar spes'eză (cheltuesce pre t'ôte cele de lipsă) pe ți $48\frac{1}{2}$ cr.; cât va spesa în luna lui Octomvre? — Un econom vinde $6\frac{1}{2}$ Hl de grâu, Hl cu $6\frac{1}{2}$ fl.; câți banî a cap'etat? — O grădină în forma unui oblung are în lungime $58\frac{1}{2}$ m, în lățime 25 m; cât de mare va fi arealul ei?

b) Înmulțirea curată: $7 \times \frac{1}{2} = ?$ $6 \times 4\frac{1}{2} = ?$ $15 \times 9\frac{1}{2} = ?$ $100 \times 15\frac{1}{2} = ?$ Ce însemnă și cât e: $\frac{1}{2} \times 8$, 4, 5, 12, 22, 16, $32?$ $\frac{1}{2} \times 10$, 20, 30, 150, 200, 360?

4. Împărțirea, a) aplicată. 1 Chg de carne de porc costă $\frac{1}{2}$ fl.; câți Chg s'eu vor put' cump'era cu $5\frac{1}{2}$ fl.? Un ȃiler cap'etă pentru 25 ȃile de lucru $15\frac{1}{2}$ fl.; cât i s'eu vine pe ȃi? — Un osp'etar cump'eră 12 Hl de vin cu $150\frac{1}{2}$ fl.; cât de scump i s'eu vine Hl?

b) Împărțirea curată. $1 : \frac{1}{2} = ?$ — $8 : \frac{1}{2} = ?$ — $15 : \frac{1}{2} = ?$ $2\frac{1}{2} : \frac{1}{2} = ?$ — $7\frac{1}{2} : \frac{1}{2} = ?$ — $19\frac{1}{2} : \frac{1}{2} = ?$

d) Teme mestecate.

Din care număr este $\frac{1}{2}$ jumătatea? 1 e dublul căruia număr? Care e diferența între $\frac{1}{2}$ și 1? Ce e mai mult: $\frac{2}{2}$ séu $\frac{3}{2}$? Care e diferența între acești numerî? Cât trebuie să luăm din 16, ca să ne rămână $9\frac{1}{2}$? Care doi numerî dau diferența $6\frac{1}{2}$? De câte ori trebuie să luăm $4\frac{1}{2}$, ca să căpătăm 9? Care număr trebuie să-l luăm de 2 ori, ca să căpătăm 29? — 15 e dublul căruia număr? Care număr trebuie luat de $\frac{1}{2}$ ori, ca să avem $15\frac{1}{2}$? etc. (Va urma).

Pentru primul învățământ din istorie.

În anii precedenți am tractat în „Școala Română“ mai multe biografii din istoria străbunilor și din istoria noastră; acum vom face o excursiune în istoria grecă. Grube, carele este o autoritate în materia acésta, după ce a arătat, că primul învățământ din istorie are să fie biografic, să esprimă relativ la materia acestui învățământ în modul următor: „Atâta cu privire la întrebarea: cum să se propună istoria? Acum puține cuvinte relativ la întrebarea: Că ce să se propună din istorie? Elada, Roma și Patria ecă cei trei sori, cari nu numai la primul învățământ din istorie, ci la învățarea istoriei preste tot trebuie să strălucescă luminos, pentru ca la rațele lor să se încăldescă și deștepte simțul național. Cine cugetă a începe îndată cu istoria națională și a amâna istoria Grecilor și Romanilor pe mai târziu, lucră în contra interesului național și pedagogic tot odată; căci dela Grecia și dela Roma învață junimea a-și cunósce propria sa naționalitate. Mai încolo: Pentru primul învățământ din istorie să cere mai ântăiu de tóte, ca mitul să se considere mai mult, decât s'a întemplat acésta până acum. Cu mitul începe istoria, cu mitul să se începă și cursul de istorie. În mit viețuesce spiritul poporal în naivitatea sa pruncăscă, în mit să oglindeză istoria așa, precum ea să presêntă inimei și vederilor încă lipsite de reflecșiune a poporului; de aceea în mit poporul își reproduce însuși firea sa internă, simburele séu național. Prin urmare dacă este, ca învățământul din istorie să-și împlinescă mai sigur chemarea sa: de a deștepta și desvoltă în scolarii simțul național, atunci să ne întórcem privirile, mai mult decât până aici,

asupra mitului, și cu deosebire asupra mitului grecesc și național. Într'un manual pentru primul învățământ din istorie un Teseu și Hercule nu are mai puțină valoare decât un Alesandru și Carol Marele; ba privind lucrul mai de-aprópe, vom afla, că în istoria tuturor eroilor mari mitul jăcă un rol considerabil, în istoria Romanilor până în jos la resbóiele punice, în istoria noastră (a Germanilor) până la Vilhelm Tell (noi am puté adauge: în istoria română până la Stefan cel Mare, și chiar până la Mihaiu Eroul). Lumea mitică trebuie să fie pórtă, prin care scolarul se introduce în lumea istorică; istoria miturilor trebuie să fie overtura, primul concert, ale cărui tonuri să cuprindă puternic simțiméntul scolarului și să escite în el plăcerea și iubirea pentru studiul istoriei. Acésta însă să se întemple la timpul său, în etatea dela 9—12 ani, pe când rațiunea este învălită încă cu fantasia, dar aprópe de a sbugni din mugur.“ Așa Grube.

Din motivele acestea și pentru cuvéntul, că limba și literatura noastră este plină de alusiuni la mitologia antică, ne-am propus a reproduce unele din miturile cele mai frumoase, dar nu comunicându-le simplu, ci tractându-le metodice, ca astfel învățătorii nostri să aibă cu atât mai multe esemple practice pentru propunerea istoriei.

I. Teseu.

1. a) Espunerea învățătorului. Cei mai vechi locuitori ai Greciei au fost Pelasgii. Ei să trăgeau din Asia, aveau óre care cultură, venerau séu cinstiau Deii și să pricepeau a săpa canaluri și a clădi case. Mai târđiú Pelasgii fură subjugați de către alt popor, venit din spre Nord în Grecia. Acest popor să numia Eleni (Elini séu Heleni). Pelasgii să contopiră cu Elenii și formară un singur popor.

Elenii — séu cum îi numim de comun, Grecii — aveau aceeași limbă și religiune; cu tóte acestea ei n'au format nici când o singură împărăție, din contră Grecia să compunea din mai multe state mici, dar independente (séu neatêrnătore). Fie care din statele acestea să governa încă din timpurile cele mai vechi prin regi, cari dimpreună cu fii lor își țineau de datorință și onóre a sevîrși

fapte eroice (său de vitejie) pentru fericirea poporului lor; de aceea poporul credea, că ei se trag, de pe tată său de pe mamă, dela Ței și că după moarte vor fi primiți în Olimp — locuința Țeilor. Acești bărbați se numiau eroi. Unul din ei s'a chiebat Teseu (Teseus).

b) Însemnări pe tablă. Grecia. Pelasgii. Asia. Elenii. Stătulețe. Eroii. Teseu.

c) Întrebări. De ce țără v'am vorbit acum? (Grecia; scolarii însă trebuie să răspundă tot de-auna în propozițiunii întregi). În care parte a lumii se află Grecia? (Europa). Încotro dela noi? (Sud). Cum se numiau locuitorii cei mai vechi ai Greciei? (Pelasgi). De unde se trăgeau ei? (Asia). Ce aveau Pelasgii? (ore care cultură). Pre cine venerau ei? (Țeii). Ce însemnă acesta? (a cinsti). La ce se pricepeau ei? (canaluri, case). Cine i-a subjugat în urmă? (Elenii). Cum se numesc Elenii de comun? (Greci). Ce aveau Grecii comun? (limba și religiunea). Din ce se compunea Grecia? (stătulețe independente). Prin cine se guvernau stătulețele acestea încă din timpurile cele mai vechi? (regi). Ce țineau regii de datorința și onorea lor? (a sevârși fapte eroice). Ce credea poporul despre ei? (se trag dela Ței și merg la Ței). Cum se numiau bărbații, cari sevârșau fapte eroice? (eroi). Cum s'a chiebat unul din ei? (Teseu).

2. a) Espunerea învățătorului. Cea mai de frunte dintre cetățile Greciei a fost Atena. În Atena domnia regele Egeu (Aegeus). El fusese de două ori căsătorit, dar n'avu copii nici cu o soție. Acesta îl supără foarte; de aceea întrebă oraclul de svat. Oraclul se spune, că era svatul Țeilor, împărțășit prin gura preoților. Oraclul i-a svătuit să călătorască. Egeu călători preste mare la amicul său Piteu, (Pittheus), rege în cetatea grecăscă Troțene, și să căsători aici cu ficia acestuia Etra (Aethra). Întorcându-se la Atena, Egeu lăsă pre Etra acasă la părinți; înainte însă de a pleca, o conduse la țermurul mării, rădică o piétră mare și punându-și sub dinsa sandalele (opincile) și spada, și se soției: „De vei căpéta un copil, creșce-l bine, dar nu-i spune, că eu îi sunt tată; când însă va fi în stare a rădica această piétră și a-și lua de sub ea sandalele și spada, trimite-l la mine în Atena. Voiu să-l cunosc pe spadă și pe sandale.“

După plecarea lui Egeu, Etra căpéta un fiu. Moșul îi puse nume Teseu și-i dete o creșcere din cele mai bune. Și fiind că

Egeu veni la Troțene preste mare, ómenii ȃdiceau, cã Teseu e fiul lui Neptun (Deul mãrii). Devenind june, Teseu strãlucea între soții sei prin înțelepciune, îndemãnare și curagiũ. Atunci mama sa îl duse la piãtra, sub care sã aflau sandalele și spada, și fãcẽdu-l sã o rãstórne, îi spuse cine e tatãl lui. Teseu plecã îndatã spre a-l cerceta.

b) Însemnãri pe tablã. Atena. Egeu. Oraclu. Piteu. Etra. Teseu.

c) Întrebãri. Care era cetatea cea mai de frunte din Grecia? (Atena). Cine domnia în Atena? (Egeu). Ce îl supãra pre el fõrte? (cã nu avea fii). Pre cine întrebã el de svat? (oraclu). Unde cãlãtori el? (la Piteu). Cu cine s'a cãsãtorit aici? (cu fca lui Piteu). Cum sã chieama ea? (Etra). La cine rãmase ea, cãnd Egeu sã întõrse acasã? (la pãrinți). Unde o conduse Egeu înainte de a pleca? (la țermurul mãrii). Ce a fãcut acolo? (și-a pus sandalele și spada sub o piãtrã). Ce îi ȃdise aici? (sã crãscã copilul bine etc.) Ce nume a pus Piteu nepotului sãu? (Teseu). Ce creștere i-a dat? (fõrte bunã). Ce credeau ómenii despre el? (cã e fiul lui Neptun). Prin ce strãlucea Teseu ca june? (prin înțelepciune, îndemãnare și curagiũ). Unde îl conduse atunci mama sa? (la piãtrã). Ce aflã el acolo dela ea? (cine e tatãl sãu). Ce fãcu Teseu în urmã? (plecã la Atena etc.)

3. Espunerea învãțãtorului. Teseu putea sã cãlãtõrãscã la Atena pe douã cãi: pe mare și pe uscat. Moșul și mama sa îl svãtuirã sã cãlãtõrãscã pe mare, fiind cã drumul pe uscat era nesigur, ținẽdu-sã mulți hoți pe acolo. Teseu tocmai din cauza acãsta alese drumul pe uscat. El doria a da piept cu periculele, ca astfel sã põtã pãși cu onõre înainteã tãtãne-sãu. Nicĩ cã-i lipsi ocasiunea, pentru a-și arãta curagiul încã în prima ȃi de cãlãtorie. El trebuiã adecã sã trecã printr'o pãdure, în carea locuia un uriaș, anume Perifete (Periphetes). Acesta avea o ghiõgã de fier, cu carea ucidea pre toți cãți treceau pe acolo. El sãri și la Teseu sã-l ucidã, dar de astã datã își gãsi omul; cãci Teseu sprigini lovitura cu amẽndouã mãnile și smulgẽnd uriașului ghiõga, îl ucise cu însași arma lui. Teseu luã ghiõga cu sine și o purtã întru aducerea aminte de prima sa invingere.

Adoua aventurã (sãu întẽmplare) o avu cu uriașul Sineis. Acesta avea un mod deosebit de a ucide pre cãlãtori. El adecã

încovăia vîrfurile a doi moliđi, lega pre străin cu câte un picior de fie care vîrf și lăsând apoi moliđii éráși de-a mână, nefericitul se sfirtica în două. Așa voia el să facă și cu Teseu; dar această încercare i-a fost cea de pe urmă; căci Teseu învingându-l pre uriaș, îl legă acum pre dînsul între vîrfurile celor doi moliđi, cari îl sfirticară pe dată.

A treia aventură o avu cu uriașul Schiron, carele arunca pre călători din vîrfurile unui cățim într'o prăpastie afundă. Teseu îl trânti pre dînsul în abis.

Cea din urmă aventură în călătoria acesta i-a fost cu uriașul Procruste (Prokrustes), carele ucidea pre călători într'un mod și mai crud. El adecă învita pre fie care străin prietinesce la casa sa, îl ospéta cât se póte mai bine și séra îl conducea într'o cameră de durmit, unde se aflau două paturî, unul fórte lung, celalalt fórte scurt. Dacă óspele era om mic, Procruste îl culca în patul cel lung și-i đicea: „O, cât de mic ești! O să te fac mai mare.“ Atunci uriașul începea a-l întinde până îl rupea. Dacă însă străinul era om mare, uriașul îl culca în patul cel mic și-i đicea: „Î-mi pare réu, că patul meu e prea mic pentru tine; dar o să ne ajutăm noi cum-va.“ Și đicénd acestea, îi tăia picioarele. Teseu auđise de datina acestui uriaș; totuși se abătu de bună voie pe la dînsul. După cină mergénd în camera de durmit, uriașul îi arătă patul cel mic. Atunci Teseu îl prinse fără veste, și trântindu-l în pat, îi tăia nu numai picioarele, ci și capul.

În chipul acesta mântuî Teseu lumca de acești monstri séu neómenî, făcéndu-i să móră de mórtea, ce ei meniră altora.

b) Însemnări pe tablă. Drum pe mare. Drum pe uscat. Perifete. Sineis. Schiron. Procruste.

c) Întrebări: Ce drumuri putea apuca Teseu cătră Atena? (pe mare și pe uscat). Care din aceste două îi recomandă moșul și mama sa? (pe mare). Pentru ce? (mai puțin periculos). Dar de ce Teseu alese calea pe uscat? (doria să aibă aventuri). Cum voia el să se arate înaintea tătâne-séu? (cu onóre). Cu câți uriași avu a să lupta? (4). Care a fost cel de ântăiú? (Perifete). Cum ucidea el pre călători? (cu ghióga). Dar ce a făcut Teseu cu dînsul? (il ucise). Ce a luat Teseu dela Perifete? (ghióga). Pentru ce? (ca semn de învingere).

Care a fost uriașul al doile? (Sineis). Cum ucidea el pre călători? (fi lega etc.) Ce se întâmpla cu ómenii legați astfel? (să sfirticau) Cu cine a voit el a urma tot astfel? (Teseu). Ce a făcut Teseu cu el? (l'a legat etc.)

Cum s'a chemat uriașul al treile? (Schiron). În ce mod ucidea el pre străini? (prăpastie). Ce i-s'a întâmplat cu Teseu? (a fost însuși aruncat în abis).

Cine a fost al patrilea uriaș? (Procruste). Cum primia el pre călători? (prietinesce). Ce făcea mai întâi cu ei? (fi ospeta). Unde-i conducea séra? (în camera de durmit). Ce se afla acolo? (2 paturí). În care pat culca pre ómenii mici? (în cel lung). Ce dicea Procruste cătră ei? (O, cât . . .). Și ce făcea cu ei? (fi întindea). Unde însă culca pre ómenii mari? (în patul cel scurt). Ce dicea cătră ei? (i-mí pare réu . . .). Ce făcea apoi cu ei? (le tăia picióarele). Ce a făcut Teseu cu el? (i-a tăiat picióarele și capul).

4. a) Espunerea învătătorului. Sevirișind încă și alte fapte de mai puțină însemnătate, Teseu ajunse în fine în Atena. La curtea tatălui seu se ținea pe atunci o vrăjitoare cu numele Medeia. Ea promise, că cu farmecele ei va face, ca regele să aibă copii. Acesta supără mult pre cei 50 feciori rămași dela un frate al regelui, pentru că ei de-abia așteptau să trecă domniea la dînșii. Cetățenii Atenei din cauza acesta erau în mare discordie și nemulțămire, ținend unii cu regele, alții cu nepoții săi. Teseu de o cam dată nu se descoperi, ca astfel cu atât mai bine se pótă afla cele ce se petrec în cetate; dar Medeia prin farmecele ei, il recunoscú îndată, și svătuí pre rege să-l învenineze la cină, ȕicându-i, că străinul a venit să-i ia tronul. De aceea la cină se puse înaintea lui Teseu un păhar cu venin. Teseu nu bănuia periclul, ce-l amenința, și Medeia pândia cu nerăbdare să-l vadă odată bënd din vinul otrăvit. Junele erou, spre a se descoperi acum tatălui său, își tăia friptura cu spada sa cea scurtă. Regele, vedënd spada, o recunoscú îndată pe mánunchiul ei de os de elefant. Numai de cât resturnă, ca prin nebăgare de sémă, păharul înveninat, și încredințându-se prin mai multe întrebări, că străinul în adevér e fiul său, il strînse în brațe și-l recomandă óspeților ca pre al său fiu și moștenitor. Medeia trebui să ésa din țéră, ér nepoții regelui, ámblád să ucidă pre Teseu, fură învinși cu ajutorul poporului,

carele trecuse pe partea eroului, îndată ce aflase de aventurile sale cu uriașii.

b) Însemnări pe tablă. Medeia. Împărechierea Atenianilor. Recunoșcerea lui Teseu.

c) Întrebări. Unde ajunsese în fine Teseu? (Atena). Cine se ținea pe atunci la curtea tatălui său? (Medeia). Ce era Medeia? (vrăjitoare). Ce promise ea regelui? (copii). Cine s'a supărat de acesta? (nepoții regelui). Ce doriau ei? (domniea). Cum era Atenianii din cauza acesta? (nemulțămii, împărechiați). Cine observa în ascuns celea ce se întâmpla în cetate? (Teseu). Dar cine l'a recunoscut totuși? (Medeia). Ce voia dînsa să facă cu el? (să-l omóre). La ce a îndemnat ea pre rege? (să învenineze pre Teseu). Ce dîcea dînsa de Teseu? (că vré să-i ia tronul). Ce i-a pus lui Teseu la cină de beut? (vin otrăvit). Ce nu bănuia Teseu? (periclul). Cine aștepta cu nerăbdare să móră Teseu? (Medeia). Cum se descoperi Teseu tatălui său? (tăind friptura cu spada). Pe ce ș'a cunoscut regele spada sa? (pe mănunchiul . . .). Ce a făcut atunci regele? (a răsturnat păharul). Ce a făcut mai departe? (a îmbrățișat pre Teseu și l'a recomandat ca fiu și moștenitor). Ce a trebuit să facă Medeia? (să éasă din țéră). Cine âmbra acum să ucidă pre Teseu? (nepoții regelui). Ce s'a întâmplat cu ei? (fură învinși). Cu al cui ajutor? (cu al poporului). Prin ce își câștigase Teseu încrederea poporului? (fapte eroice).

5. Espunerea învêțătorului. Nu mult după aceea i-sê dete lui Teseu ocasiune, de a se arăta mulțămitor Atenianilor pentru ajutorul lor. Un taur mare sêlbatec făcea multă stricăciune Atenianilor, prădând nu numai bucatele de pe câmp, ci omorînd încă și vite, ba chiar și ómenî. Teseu își propuse a prinde taurul, ceea ce după o luptă îndelungată îi și succese. Mulțime de Atenianî priviau de pe zidul cetății, cu câtă îndemânare se apêra fiul regelui de împungăturile animalului turbat și cum în fine îi succese a-l lega. Întorcându-sê Teseu în cetate și purtând taurul pe tóte stradele, poporul îl salută cu strigări de bucurie ca pe mântuitorul său.

Dar un serviciu cu mult mai mare făcu Teseu Atenianilor, scăpându-i de tributul, ce trebuiau a-l plăti tot la 9 ani regelui Minos din Creta. Insula Creta este aceeași, dela care, pre cum v'am spus deja la istoria naturală, își are numirea creta de scris;

er cu tributul sta lucrul așa: Odinióră Androgeu, fiul regelui Minos, călători la Atena, pentru a lua parte la jocurile de luptă ale Grecilor. Prin tăria și dibăcia sa, el câștigă mai multe premii. Luptătorii ateniani, pismuindu-l pentru acesta, îl omorîră mișeșesce. Atunci regele Minos își adună îndată óstea și plecă în contra Atenianilor, și învingându-i cu deseveřșire, îi sili sê-i trimită tot la 9 ani câte 7 feciori și 7 fete la Creta, spre a fi aici închiși în labirint. Labirintul era un edificiu (clădire) mare cu o mulțime de ambiturî încurcate astfel, încât cine intra odată în lăuntru, nu mai găsia de sine eșirea. În labirint era un bălaur, anume Minotaurul, jumătate om, jumătate taur, care sê nutria cu carne de om. Pentru el erau meniti junii și junele din Atena.

Când Teseu ajunsse la Atena, un nou transport de junî și june stătea gata de plecare; era al treile dela punerea păcii. Naea, în semn de doliu, purta vintrele negre; jertfele sortate și familiile lor plângeau și sê tânguiau. Atunci Teseu, pētruns de jele, sê imbiă a merge și el la Creta, sperând a scăpa odată patria sa de această plagă. Tatăl seu sê opuse din tóte puterile, convins fiind, că unicul sêu fiu, abia intrat în casa părintescă, sê duce la mórte sigură; în urmă însă vedēnd propusul firm al lui Teseu, sê învoi cu inimă frântă de durere. Înainte de a pleca naea, sê aduse jertfă Ţeilor, rugându-i sê le dea întórcere fericită. La despărțire Egeu đise cătră fiul sêu: „Đeii sê-ți dăruescă învingere! Pierđdu-te pre tine, mi-s'ar stînge singura mea bucurie din viēța acesta. Diuanóptea voiu fi la țermure, așteptând reintórcerea ta.“ Teseu rēspunse: „De voiu scăpa în pace, naea va purta vintrele albe, cari vor prevesti din depărtare întórcerea mea; dacă însă vei vedé, că naea ține și la întórcere vintrele negre, atunci plânge sórtea fiiului tēu și te supune voei Đeilor!“

Ajuns în Creta, Teseu sê duse la regele Minos și-l rugă sê erte Atenianilor tributul. Minos rēspunse: „Voiu face acesta, dacă vei fi în stare a ucide pre Minotaur.“ Atenianii sê supērare fórte, cređēnd, că acum perirea lor e ca și sigură; căci chiar sê omóre Teseu pre Minotaur, cum va sci el găsi eșirea din Labirint?

Minos avea o fică, anume Ariadne, căreia îi păru rēu, ca un

june voinic și frumos ca Teseu, se móră ucis de o bală spurcată, și de aceea își propuse a-l scăpa fără scirea tatălui ei. Spre scopul acesta ea dete lui Teseu în ascuns un ghem de tort și-i șopti încet: „Légă capétul la intrare, și apoi pe fir vei găsi érašî eșirea!“

Teseu intră fără frică în Labirint. Minotaurul vedéndu-l, se răpeđi la el răcnind infricoșat. Se începu o luptă lungă și înverșunată; în fine bélaurul căđu ucis de ghióga eroului.

Eșind din labirint, cu ajutorul firului, Teseu mulțami Ariadnei pentru spriginul ce i-a dat, și o înduplecă a fugi cu dînsul la Atena. Ariadne se invoí de frica tatălui ei. Innoptându-se, Atenianii se suiră pe nae și plecară voiși cătră casă, de împreună cu fica regelui.

În cale se opriră pe insula Nacsos, unde petrecea Țeul Bachus. Acesta vedénd pre Ariadne și plácéndu-i de dînsa, se hotărî a o lua șie-și de soție; de aceea nóptea se arată în vis lui Teseu, đicéndu-i: „De nu Ț'ai urít đilele, fugi cu ai tēi de pe insulă, dar fără a lua pre Ariadne cu tine!“ Teseu nu s'ar fi despărțit bucuros de Ariadne; sciind însă, cu cât dor îl așteptă tatăl seu acasă, el părăsi insula până a nu se face încă điuă. Într'aceea Bachus se duse la Ariadne și spre a o convinge, că el este un Țeu, îi luă coróna de pe cap și o aruncă la cer, unde ea străluce până în điuă de astăđi, avend numirea de „coróna seu zodia Ariadnei.“ După aceea Bachus se căsători în adevér cu fica lui Minos.

b) Insemnări pe tablă. Taurul dela Atena. Insula Creta. Androgeu. Minos. Labirintul și Minotaurul. Tributul. Ariadne. Insula Nacsos. Bachus.

c) Intrebări. (Se lasă învățătorilor a le formula înșii după esemplele de mai sus.)

6. Espunerea învățătorului. Într'aceea Egeu aștepta cu nerăbdare întórcerea năii. Ți de đí el urca o stâncă înaltă de lângă mare și privia neclintit într'acolo, de unde avea se vie naea. De odată écă se ivesce în depártare un punct negru. Punctul se apropie iute, regele privesce și — încremenesc, căci naea avea vintrele negre. Teseu adecă, cuprins de durere pentru pierderea

Ariadnei, ér soții lui de cale împărtaşind și dînșii durerea sa, uitără cu toții a schimba vintrelele, precum sê înțeleseră la plecare. Desperat de mórtea închipuită a fiului sêu, Egeu sê aruncă de pe stâncă în mare. De atunci acea parte a mării se chiamă până în ziua de astăzi marea egeică.

Ajuns în Atena, Teseu grăbi mai ântâiu în templu, pentru a aduce Țeilor jertfă de mulțămită, căci i-au ajutat a sê întorce în pace; totodată trimise soli la tatăl sêu, pentru a-l însciința de sosirea dînsului. Odată jertfa îndeplinită, Teseu eși vesel din templu spre a îmbrățișa acum pre iubitul sêu tată; atunci însă i-sê aduse scirea, că tatăl sêu de durere sê aruncase în mare. Teseu sê întristă fórte și plânse cu amar după bunul sêu părinte. Atenianii încă plângeau împreună cu dînsul. După aceea sê suí pe tronul părintelui sêu și domni cu multă înțelepciune, iubit de toți supușii sêi și, după mórte, venerat întocmai ca un Țeu.

b) Însemnări pe tablă. Marea egeică. Teseu rege. Domnirea sa.

c) Întrebări. (Ca mai sus.)

7. Sê mai întreabă odată lucrurile de căpetenie. Scolarii enaréză capitlu de capitlu. La finea propunerei scolarii transcriu însemnările de pe tablă în Țiuar sêu într'un caet special.

Câte-va observațiuni relative la orele de lectură în scóla poporală.

Era un timp, când orele de lectură în scólele poporale sê considerau drept ore de răpaus, firesce mai mult pentru învățători, de cât pentru scolari. Î-mi mai aduc încă bine amînte de Țilele din copilărie, când âmbLAM la scóla în sat. De câte ori era rëndul cetitului, tot de-auna bunul (!) meu învățator sêu că coregea ocupațiunile nóstre scripturistice, sêu că cetia în vre-o carte, ori în Țiuarul „Concordia“, în timp ce noi cetiam în manualul de lectură pe rënd, începënd dela scolarul cel de ântâi până la cel din urmă. Din timp în timp învățatorul ne înterupea câte prin un: „Destul! Mai încolo — N!“

Mai sunt, pôte, încă și astăzi învățători, cari în loc să grîjescă, ca elevii lor să cetescă bine și să pricêpă chiar ceea ce au cetit, cu alte cuvinte, în loc să se întrebe, care este scopul cetirei în scôlă și care modul de a-l realiza, ei lasă pre scolarii a ceti ore întregi de capul lor, ér domniile sale să preâmbălă în sus și în jos prin scôlă, mărginindu-se a face când și când câte o observare, de multe ori chiar necuviinciosă, d. e. „Nu-i bine, prostule! Cetesce mai tare, neghiobule!“ Un asemenea mod de cetire degenerază în fine la o simplă jucărie, dela care elevii nu au alt folos, de cât că în cazul cel mai bun se deprind a ceti mecanice, ca papagalul, ér ce privesce pronunțierea corectă și precisă, observarea interpunțiilor, modularea voci și înțelegerea celor cetite — nici vorbă.

Cetirea este pentru scolarii o ocupațiune destul de seriôsă și încordătoare, mai încordătoare de cât multe altele, căci ea ocupă în același timp organele vorbirii, sensul vederii și audirii, inteligența, simțimentul și voia. De aceea cetirea se numără între lucrurile cele mai cultivătoare din scôlă. Nu este însă destul, ca scolarul să cetescă numai tare, să pronuncie corect și să accentueze cuvintele și silabele, cari sunt a să accentua, ci să mai cere, ca ei să înțelegă bine cuprinsul lecturii; numai astfel lectorul întocmai ca și auditorul își va înavuți spiritul cu cunoscințele cuprinse în lectură. Așa înțeleg eu scopul principal al cetirei în scôla poporală.

Dar pentru ca cetirea să atingă scopul acesta, lecturele, va să dică piesele séu bucățile de lectură, trebuiesc esplicate. Negreșit, în primul stadiu al acestei deprinderi, pe când adecă elevii au încă a să lupta cu greutățile cetirei mecanice, esplicarea lecturilor este anevoiôsă și să va mărgini la ce este mai necesar; cu tôte acestea ea nu pôte lipsi de tot nici în stadiul acesta, pentru că sub nici o împregiurare nu este permis a să degrada cetitul la o deprindere pur mecanică. Adevêrat, că memoria să pôte esercita și fără a esplica cuprinsul lecturilor; dar cultivarea memoriei este numai unul din scopurile lecturii, și încă unul secundar. Însă chiar și numai cu privire la memorie, lecturele totuși trebuiesc esplicate, fie cât de pe scurt, pentru că atunci scolarii le vor me-

morisa cu atât mai ușor. Pre lângă acesta învățătorul va stăruii și în stadiul acesta, ca scolarii să pronuncie cât se poate mai clar și mai precis fiecare sunet și fie care cuvânt, și să întoneze propozițiunile corect, după firea limbei noastre; acesta pregătesce mult priceperea lecturilor. Dacă scolarul la întrebările, ce i-să pun, răspunde nimerit, e semn, că el pricepe cuprinsul lecturii.

Tractarea unei piese de lectură se reduce la următoarele 4 momente principale:

1. Piesa se cetesce de către învățător și de către unii scolarii mai bunii, cu scop, ca elevii să aibă o idee aprocsimativă despre cuprinsul ei.

2. După aceea se esplică cuprinsul piesei, analisându-se amăsurat naturei sale și preceperei scolarilor.

3. Piesa esplicată se cetesce de către scolarii de repetite ori, până când adecă ei sunt în stare a o ceti cum se cuvine.

4. În fine urmază deprinderii din ortografie, gramatică și stii-
listică.*)

E. Pop.

BCU Cluj / Central University Library Cluj

Regule scolare de tôte dillele pentru învățătorii incipientii.

1. Nu uita nicii pe un moment, că apartii statului învățătoresc, în mâna căruia este depus viitorul junimei, viitorul națiunii și al patriei! Fă-ți datoria astfel, ca și când realisarea acestui scop ar mai depinde singur numai dela conlucrarea ta!

2. Tôtă fapta ta, tot cuvântul teu este un factor, care multiplică la productul educațiunii, este un fir de sēmēnță, care după cum va fi bună ori rea, va resări spre fericirea ori nefericirea junimei. „Vai celora ce dau scandal!“

3. Pregătesce-te de cu timp pentru fie care oră de propunere! Atunci vei merge limiscit la scólă, propunerea ta va fi precisă și clară, scolarii te vor înțelege ușor și vor învăța cu plăcere.

4. Afară de acesta aprópe fie care oră de propunere mai cere încă

*) La dorința mai multor învățătorii voiú incepe, în făscióra următoare, a publica esemple practice relative la tractarea metodică a Abecedarului și Legendarului meu. De astă dată am creșut a face loc unor tractate, ce mi-au venit din afară.

Petri.

și alte pregătiri mai mici, pre cum: a să curăți și linia tabla, a să pune la îndemână mape, globuri, obiecte pentru intuițiune séu demonstrațiune etc. Sevârșește și lucrul acesta înainte de a să începe ora de propunere, ca astfel din timpul merit pentru învățatură să nu să piérdă nici un minut.

5. Începe propunerea punctual cu baterea orei! Nu neglige nici un minut, nici o oră, nici o ȃi de scólă! Cum e învățatorul, așa e și scolarul!

6. Limba scólei este limba literară. Evită deci toți provincialismii réi, tóte cuvintele neromâne, tóte formele corupte și necorecte.

7. Pretinde dela scolarî, ca să răspundă în propozițiuni întregi. Când scolarul nu nimeresce îndată terminul corespunđetor, nu-i sări numai decât într'ajutor, ci lasă-i timp pentru a-și încerca puterea. „Dacă este, ca scolarul să învețe a vorbi, învățatorul trebuie să scie a tăcé“. Limba să învață numai prin deprindere multă.

8. Nu pretinde necondiționat, ca scolarî să răspundă tot de-auna cu cuvintele tale séu cu ale manualului, cere însă, ca ei să-și exprime cugetele corect și clar!

9. Nu face multă vorbă. „Vorbă multă-i sêrăcie.“ Nu vorbi prea tare! Cu cât învățatorul vorbește mai tare, cu atât scolarîi săi vorbesc mai încet.

10. În timpul propunerii să domnescă în scólă liniscea cea mai completă și atențiunea cea mai încordată. Observând cea mai mică conturbare, încetă momentan de a propune!

11. Scrie în decursul propunerii cuvintele și numirile mai noue pe tablă, ca astfel scolarî nu numai să le audă, ci să le și vadă! Două sensuri produc un efect mai mare.

12. Propunerea neîntreruptă obosese pre scolarî; de aceea variază, întretesând întrebări potrivite și ocupațiuni scripturistice! Variațiunea delecteză.

13. Dă ocașiune și scolarilor mai slăbuți a să arăta cu ce sciu! Îndestulesce-te față de ei și cu prestațiuni mai puțin mulțămitoare, ca să nu piérdă credința în puterile proprii. Unele naturi să desvóltă încet.

14. Scóla să fie pentru scolarî un model de curățenie și ordine. Grijește deci, ca ea să să curățescă, să să măture, să să aerisescă și să să încăldescă la timpul prescris! Tóte lucrurile din scólă să-și aibă locul séu. Ține strict, ca și scolarî să vie la scólă tot de-auna curățiți, spălați și pieptenați! Visitéză-i în privința acésta adese ori, visitéză și cărțile lor, și nu permite să le vateme séu să scrie în ele!

15. Tractéză-ți scolarîi uman! Fi cu cea mai mare cruțare și luare aminte întru aplicarea pedepselor! Pedepsele multe sunt proba cea mai evidentă, că învățatorul nu este la înălțimea chemării sale.

Ortografia cu semne.

Adoptând și noi, în locul ortografiei „etimologice“ de până acum, ortografia „cu semne“, ne simțim deobligați a indica motivele, cari ne-au îndemnat a face acésta. Ele sunt pe scurt următoarele :

1. Ortografia etimologică nu este destul de precisă, în ceea ce privește mai ales scrierea sunetelor derivate; de unde urmază, că multe cuvinte nici nu se pot ceti îndată corect. Cum se va scrie, după ortografia etimologică d. e. „mușcă“, ca se nu se cetescă nici muscă, nici musică? Tot așa e cu cuvintele: pișcă și piscică, moșic și mósă, pasiune și pășune, mană și mână, paturî și pături, satul și sătul, urđiau și urdiau (a urdi, a face urdlă), cosiau (érba) și se coșiau (pânile în cuptor), mințiau și amintiau etc. Cum se vor scrie, tot cu acea ortografie, cuvinte ca: ești, foști, aștept, deștept, pușcă, trișcă, știucă, șder etc.? — Și mai rău stăm cu numele proprii, în privința cărora nu putem consulta nici legătura cuvintelor, nici simțul nostru limbistic. Am pățitu-o înși-ne nu odată, că asistând la esamenele publice și chiamând scolarii să răspundă, am fost coreși de cătră preot séu învățator séu de cătră amêndoi odată, fiind că cetisem fals numele cutare. Acésta s'a întêmplat însă și se întêmplă și altora. D-l canonic Șerban din Gherla d. e. cetia, la un examen în Năsăud, numele „Titieni“ când Țîteni, când Țîteni, numai nu așa, cum trebuia să-l cetescă: Ti-ti-e-ni. În adevăr, cum se se scrie fără semne nume ca Roșca, Bosian, Candian, Cătiu, Mintiū etc. ca se nu se cetescă Rosca, Boșan, Câmșan, Caț, Mint?

2. Lângă acest neajuns se mai adăuge unul cu mult mai greu în consecințele sale, căci privește frumseța și chiar unitatea limbei române, înțelegem neajunsul, că ortografia etimologică, după natura ei, nu reguléază întru nimic pronunțierea limbei. Astfel noi Românii „ungureni“ ne-am deprins a pronunția: năciune, educăciune, enărăciune, comișune etc., în credință negreșit, că tot astfel pronunție și ceialaltî Români fără escepțiune. După ce însă am început a ceti cărți și foi din România, scrise cu semne, am aflat spre surprinderea noastră, că ei urméză alt mod de pronunțiere, și adecă: națiune, educațiune, enarațiune, comisiune etc. Ei mai pronunție: Țeu, țî, țic, și, eșire, singur etc., ér nu ca noi: Țeu, țî, țic, și, eșire, singur etc.; în un cuvânt: la ei nu se aud atâtea sunete guturale ca la noi. Va admite ori și cine, că al lor mod de pronunțiere este mai frumos, mai fin, mai elegant. — —

Una din problemele scólelor nóstre, cu privire la limba maternă, este, de a face, ca se dispară din limbă cu desevîrșire tóte formele corupte, barbare și neestetice, și în locul lor a întroduce forme corecte și frumoșe. Acésta însă nu se póte decât pe lângă ortografia cu semne,

căci ortografia etimologică, lăsând pronuncierea în voia fie cărui lector, departe de a ne sprigini întru rezolvirea acestei probleme, mai virtos ne încurcă. Am auzit cu urechile noastre, cum elevi și învățători pronunțiau; timpuriu, în loc de timpuriu, amiceție, în loc de amiceță (?) etc., pentru că sta scris: timpuriu, amicetia. Unii mai pronunțiau: gerunđ, alții gerundiu, unii concórđă, alții concordie, și așa mai departe.

Ce se va alege de limba noastră, urmând mai încolo pe calea acesta?

3 Majoritatea precumpenitoare a Românilor perhorează ortografia etimologică, și nu sunt presemne, că această majoritate se va supune minorității; din contră ortografia etimologică pierde pe ți ce merge tot mai mult din terenul avut. Nici că este mirare, de oră ce:

4. Ortografia cu semne este neasemnat mai precisă, prin urmare și mai simplă și mai ușoară. Înșuși d-l Bariț, etimologist pronunțiat, recunoște, că „*pentru începători este greu a ceti fără semne*“ („Observatoriul“ Nr. 8). Odată acest adevăr recunoscut, pentru noi ceștiunea ortografică este definitiv decisă; căci doră nu vom îndroduce, ca vechii Egipteni, trei moduri de scriere, unul pentru începători și popor, altul pentru învățați și al treilea pentru monumente?

Ecă motivele, pentru cari am primit noi ortografia cu semne!

BCU Cluj / [Central University Library Cluj](#)

Pentru „Scóla Română“.

Dispozițiunea presidiului „Reuniunii învățătorilor români gr.-or. din diecesa Caransebeșului“ către președinții despărțemintelor pentru prenumerarea foiei pedagogice „Scóla Română“.

Nr. 223 — R. I. 1878.

Mult onorate domnule președinte!

Scopul Reuniunii noastre a învățătorilor români gr. or. din diecesa Caransebeșului este, pe lângă înaintarea școlilor și a culturii poporului nostru român, promovarea culturii generale și înmulțirea cunoștințelor științifice pedagogice și didactice ale membrilor ei. Cine voesce promovarea acestui scop înalt, trebuie să voască, să susțină și să părtinască mijlocele conducătoare la acesta.

Mijlocul cel mai secur și folositor, pe lângă noul organism al Reuniunii, este susținerea și părtinirea unei foi bune pedagogice și didactice.

O astfel de fôie pedagogică și didactică a fost „Scóla Română“, care a apărut în anul 1876 și 1877 sub redacțiunea fie ertatului fost profesor Ioan Candrea și a bine-meritatului cunoscut pedagog Vasile Petri, fôie care din lipsa spriginului recerut a încetat cu finea anului 1877.

Problemele acelei foi au fost: înmulțirea scólelor române; organizarea lor internă și esternă după principiile pedagogiei moderne, încetând odată de a călca pururea în urme deja părăsitate de alții; educațiune și instrucțiune rațională, prin urmare combaterea mecanismului orb; învățatori cualificați și asecurați în esistența lor materială, ca astfel să pótă lucra cu devotament și efect, cunoscut fiind, că „învățătorul e scóla“; concentrarea pe lângă scóla a tuturor factorilor interesați de prosperarea ei.“

Aceste probleme ale foiei „Scóla Română“ validitându-se cu demnitate în decurs de doi ani, au făcut, ca numita fóie didactică să fie apreciată, recunoscută și recomandată ca una din cele mai bune foi de asemenea natură, de mai multe foi, până chiar și de cele neromâne, precum: „Bucovinaer Pädagogische Blätter“, Schul- und Kirchen-Bote für das Sachsen-Land“ de Fr. Obert, „Trompeta Carpaților“, „Revista pedagogică“, etc.

Fiind susținerea și popularizarea unor asemenea foi la noi una din primele recerințe pedagogice, adunarea generală a Reuniunii nóstre învățătorești din diecesa Caransebeșului, ținută în anul acesta în Biserica albă, a dispus, ca redactorul numitei foi, cunoscutul nostru pedagog Vasile Petri, să fie rugat, în interesul scólelor, al învățământului și al învățătorilor poporali, să reîncépă edarea foiei „Scóla Română.“

Deci dară cu provocare la decisiunea adunării generale a Reuniunii nóstre de sub Nr. 38 (lit. f). din anul curinte, subsemnatul presidiu, aflându-se în plăcuta pozițiune de a aduce la cunoscința tuturor membrilor, cumcă lăudata fóie „Scóla Română“ este anunțată, că va reapăre în 25 Octobree a. c., tot de odată dispune prin acésta și vă recercă, pre toți membrii Reuniunii nóstre din despărțemântul mult on. DTale pe calea cea mai urgentă și secură, să-i îndemnați cu tótă căldura, a prenumera desnumita fóie pedagogică-didactică, care apare în Sábiiu în făscióre lunare de câte trei cóle și învălítórea cu prețul de **4 fl.** pe un an întreg și de **2 fl.** pe o jumătate, sub redacțiunea de până acuma a D. Vasile Petri — membru onorar la Reuniunea nóstră și tot cu aceeași programă, numai cât tractatele practice vor ocupa pe viitor un loc mai estins.

Prenumeratiunile se pot face de-adreptul prin fiecare membru la Redacțiunea „Scóla Română“ în Sábiiu (Nagy-Szeben, Hermannstadt) cu anticiparea prețului de jumătate, séu pe un an întreg, orî prin mult on. DTa pe calea colecțiunei pentru întreg despărțemântul, care modali-

tate Vi se și recomandă cu totă căldura, ca cea mai secură și conducătoare la scop.

Despre efectuarea acestei dispozițiuni, precum și despre rezultat, Veți binevoi a relaționa încôce cel mult până la finea lui Decembre a. c.

Nutrind cea mai frumoasă și firmă speranță, că M. O. D.Ta vei întreprinde numai de cât pașii cei mai serioși și energioși întru cât mai favorabila efectuare a acestei dispozițiuni, suntem —

Bogșsa-montană 14/26 Octomvre 1878.

Stefan Antonescu m. p.,
președinte.

Ioan Marcu m. p.,
notariu.

Varietăți.

(Esposițiune pedagogică). La 31 Dec. va avé loc în Agram séu Zagrab a VIII-a adunare generală a „Reuniunii croate pedagogico-literare“, cu carea se va împreuna și o esposițiune a tuturor foilor pedagogice, ce apar în monarchia austro-ungară, precum și a foilor pentru junime, gimnastică și musică bisericească, apoi a programelor dela toate scólele [poporale civile] și normale [séu] pedagogice, publicate pentru anul 1878.

Pentru ca esposițiunea se fie cât se póte mai completă, comitetul administrativ al „Reuniunii croate pedagogico-literare“ învită pre toți proprietarii foilor amintite, pre cum și pre directorii institutelor respective a-i trimite până în 15 Decembre 1878 la Agram (în Croația) câte un număr, resp. câte un exemplar din publicațiunile lor. — Noi încă am trimis primul număr din „Scóla Română.“

(Contra scólelor civile). Comisiunea financiară a cetății Buda-pesta, deliberând asupra bugetului pentru anul 1879, la postul „scóle civile“ a ventilat și de astă dată, ca și în anul trecut, întrebarea despre valórea séu nevalórea scólelor civile. S'a susținut, că după cum arată praesa de până aici, scólele civile pot fi de mare folos pentru copile, pentru copii însă ele sunt într'o privință chiar stricăcióse. Scólele civile adecă nu corespund nici decât scopului lor. Ele s'au înființat pentru a forma, cu ajutorul lor, un stat de meseriași mai culti. Acum însă se vede, că copii, cari au absolvit clasele superióre ale scólei civile, nu sunt buní de meseriași. Atât ei, cât și părinții lor, nu mai vor nici se audă de vre-o meserie, pre când de altă parte copii posed prea puține cunoscințe spre a îmbrățișa vre-o specialitate scientifică. Urmarea e, că se forméză de timpuriu un proletariat periculos societății omenesci. Din aceste

considerante comisiunea financiară a decis a recomanda comitetului municipal schimbarea scólelor civile în scóle industriale, va să ȃică în scóle, carí prin organizațiunea lor internă să deștepte în copii chemarea pentru industrie și meserii.

(Reccvisite necesare pentru fiecare scólă poporală).

Fără instrumente bune și destule nici maestrul cel mai iscusit nu póte produce nimic. Așa e și cu învățătorul. De aceea „Dispozițiunile generale dela 15 Octomvre 1872“, prin carí se întroduc în scólele populare și normale din Prusia nouă planurí de învățământ, stătoresc în privința acésta următóarele: „Pentru o mai bună predare a învățământului să cer: 1. câte unu esemplar din fiecare manual întrodus în scólă; 2. globul terestru; 3. charta parietală a provinciei respective; 4. charta parietală a Germaniei; 5. charta parietală a Palestinei; 6. icóne pentru predarea disciplinelor naturale; 7. alfabete pentru prima învățare a cetitului, va să ȃică litere destul de mari, ca să se póta vedé și din depărtare, întinse pe lemn séu carton; 8. o violină; 9. un lineal și un circiniu („șercălam“); 10. o mașină de comput; apoi în scólele evanghelice: 11. o biblie; 12. un esemplar din cartea de cântarí întrodusă în acea comună. În scólele cu mai multe clase recvisitele acestea să vor spori în mod potrivit.“ Ministrul Falk termină ȃicénd: „Écă mijlócele de învățământ, ce să cer la predarea învățământului în scóla poporală, mijlóce, fără de carí învățătorul nu-și va puté ímplini chemarea sa din scólă. La stătórirea lor am avut în vedere starea lipsită a multor scóle; astfel mijlócele s'au redus la ce este mai necesar“.

Reproducem dispozițiunea acésta, pentru ca învățătoríi nostri, în cas de lipsă, să se póta provoca la ea ca la una, ce provine dela o autoritate scolară supremă, deși străină. Eu însu-mí am făcut în privința acésta esperințe prea ínteresante, ca să nu ȃic chiar triste. Așa d. e. la anul 1872 am propus a să provedé scólele grănițerescí din fostul regiment I. între altele și cu câte un circiniu; președintele comitetului scolaric însă ținu una, că circiniul nu este de nici o trébă. Mai târđiú d-sa porunci a să provedé 5 din 22 de scóle cu — scoice, tuș, colorí, penelurí și cu câte un manual german: „Anleitung für die graphische Darstellung des Terrains, von Ios. Zaffauk, Hauptmann im 38. Infanterie-Regiment“, lucrurí acestea în adevěr fără de nici o trébă pentru scóle ca cele grănițerescí. Singur numai manualul costă 2 fl. esemplarul, pe când un circiniu mare de lemn costă numai 1 fl. 50 xr.

(Date statistice relative la provincia metropolitană gr.-or. din Ungaria și Transilvania). Numérul sufletelor în provincia metropolitană a fost cu finea anului 1877: în archidieceasă 674,526;

în diecesa Aradului 327,060; în diecesa Caransebeşului 342,376; în districtul Oradei mari 150,471. Suma 1.494,433. — În archidieceasă 965 matre, 209 filie, 103 vacante; în diecesa Aradului 303 matre, 72 filie, 26 vacante; în diecesa Caransebeşului 411 matre, 81 filie; în districtul Oradei mari 288 matre, 169 filie, 48 vacante. Suma 1867 matre, 481 filie, 177 vacante.

Biserici au fost cu totul 2136 şi adică: în archidieceasă 1192, în diecesa Aradului 326; în diecesa Caransebeşului 323; în districtul Oradei mari 296. Suma 2137. S'au născut în archidieceasă 22,789; în diecesa Aradului 13,934; în diecesa Caransebeşului 15,124; în districtul Oradei mari 6380. Suma 58,236. — Numărul morţilor a fost în archidieceasă 20,381; în diecesa Aradului 13,941; în diecesa Caransebeşului 15,136; în districtul Oradei mari 7045. Suma 56,502. — S'au cuminat în archidieceasă 4302; în diecesa Aradului 3055; în diecesa Caransebeşului 3301; în districtul Oradei mari 1063. Suma 11,721.

În comparaţiune cu anul premergător 1876 rezultă: *a)* la numărul sufletelor un crescământ de 583 suflete, însă cu privire la singuraticile eparchii, afară de archidieceasă, unde se arată un plus de 6497 suflete, în toate celelalte eparchii au decrescut numărul sufletelor şi anume: în diecesa Aradului cu 5204; în diecesa Caransebeşului cu 635; în districtul Oradei mari cu 75 suflete; — *b)* la numărul născuţilor un minus de 4703; — *c)* la al morţilor un plus de 1637 şi *d)* la al cununaţilor un minus de 933.

Numărul protopopiatelor şi statul personal clerical în metropolie se cuprinde în următoarele: în archidieceasă sunt 41 protopresbiterate; în diecesa Aradului 11; în diecesa Caransebeşului 10; în districtul Oradei mari 7; de tot 69 protopresbiterate. Protopresbiteri actuali sunt 49, administratori protopresbiterali 20, capelanii 153, diaconii 6. Afară de acestia mai sunt 3 archimandriţi şi 4 protosinceli.

Copii datorii a cerceta scôla au fost 171,466 şi anume: 81,465 în archidieceasă; 48,077 în diec. Aradului; 19,672 în diec. Caransebeşului; 22,252 în distr. Oradei mari. Din acestia au fost dela 6—12 ani: în archidieceasă 27,013; în diec. Aradului 32,966; în distr. Oradei mari 15,261. — Dela diec. Caransebeşului lipsesc datele în această privinţă.

În etatea dela 12—15 ani au fost în archidieceasă 24,352; în diec. Aradului 15,471; în diec. Oradei mari 6991 — preste tot 46,814. Din diec. Caransebeşului lipsesc în raport datele respective. Causa, de cifrele de sub 2 şi 3 nu sunt în conformitate, provine de acolo, că din diecesa Caransebeşului nu s'au făcut împărţelă după etate, ci numai după secs.

După secs copii datorii a cerceta scôla au fost: în diecesa Aradului 24,210 copii, 23,361 copile, în diec. Caransebeşului 16,402 copii şi 9,270

copile, în distr. Oradei mari 11,831 copii și 10,421 copile. Din archidieceasă lipsesc datele respective.

Din cei datorți a cerceta scôla, au cercetatu-o în realitate 80,392 copii și anume 54,459 în archidieceasă, 11,020 în diec. Aradului, 9,304 în diec. Caransebeșului, 5,609 în distr. Oradei mari.

După secs au frecventat scôla în diec. Aradului 9668 copii, 2352 copile, în diec. Caransebeșului, 6734 copii, 2371 copile. Dela archidieceasă lipsesce specificarea în acéstă privință.

Scôle elementare și capitale a avut archidieceasa 733; diec. Aradului 359; diec. Caransebeșului 234; distr. Oradei mari 315. În comparație cu anii precedenți a crescut numărul scôlelor cu 16, în diec. Caransebeșului cu 15. Dela archidieceasă lipsesc datele comparative.

Învătători au fost în archidieceasă 827; în diec. Aradului 359; în diec. Caransebeșului 234; în distr. Oradei mari 208. În archidieceasă s'a constatat un decrescământ de 95 învățători față de anii trecuți, în diec. Caransebeșului un sporiu de 8, în diec. Aradului de 15 învățători.

Gimnasiile sunt 2, în Brașov și Brad; cel d'ântăiu cu 171, cel din urmă cu 52 elevi. Scôla reală împreună cu gimnasiul din Brașov are 73, cea comercială 17 elevi. Scôla primară tot de acolo 272 băieți, 177 băiete, scôla de meseriași 50 elevi.

Institutul pedagogic-teologic archidieceșan are 101 clerici, 20 pedagogi; cea din Arad 81 clerici, 96 pedagogi; cea din Caransebeș 31 teologi și 28 pedagogi.

La institutele însemnate mai în urmă sunt aplicați 52 profesori.

Considerând, că datele statistice sunt foarte defectuouse, comisiunea respectivă propune: a se îndruma consistoriul metropolitan, a aduna pe viitor datele mai esact. Spre acest scop se va introduce în tôte 3 diecesele conspecte tipărite anume.

(Tel. rom.)

(Populațiunea pământului). După cele mai nouă date statistice populațiunea pământului este mai mare decât s'a arătat până acum. Și adecă, în loc de 1424 de milioane sunt 1439. Acéstă creștere rezultă parte din înmulțirea populațiunei în statele europene și în unele neeuropene, parte din computarea mai esactă a populațiunei în unele state asiatice și africane, unde se cređuse mai mică. Următorea tabelă ne dă o idee clară:

| Continente | Chilometri pătrați | mile g. pătrate | locuitori | locuitori pe □ Chm ml. ggr. □ |
|------------------------|-----------------------|------------------------|--------------|-----------------------------------------|
| Europa | 9.896,197 | 179,725, ₃₃ | 312.398,480 | 31, ₃₆ 1738 |
| Asia | 44.828,000 | 814,124 | 831.000,000 | 18, ₃₅ 1021 |
| Africa | 29.932,448 | 543,604, ₃₆ | 205.219,500 | 6, ₃₉ 378 |
| Australia și Polynesia | 8.865,627 | 161,009 | 4.411,300 | 0, ₇₅ 27 |
| America | 40.938,500 | 743,484 | 86.116,000 | 2, ₃₁ 146 |
| Suma . | 134.938,500 | 2.441,947 | 1439.145,300 | 10, ₃₇ 598 („Alb. Carp.“) |

(„*Albina Carpaților*“) a reapărut sub redacțiunea d-lui Iosif Popescu. N-rul 1 aduce: O excursiune în infinit, novelă de Popescu. — Mărióra, poesie de Bolintinean. — Jocurile publice la Greci și Români, de Popescu. — Armonia colorilor, de * * — Mitologia daco-română: Bălaurii, de S. Fl. Marian. — Higiena: Întărirea trupului. — Un șef de insurgenți. — La intrarea triumfală a trupelor române în capitala României, poesie. — Varietăți. — Ilustrațiuni: Femei române mergând la târg. Luptele cu tauri la Romani anticî. Hagi Loja.

Numerul 2: O excursiune în infinit (continuare). — Armatei române, poesie de Bădescu. — Juvenal Vegezzi Ruscala, de N. Densușian. — Mitologia daco-română: Bălaurii (fine). Higiena: Întărirea trupului (fine). Vinul, de Popescu. Conversațiune: La ce vîrstă se căsătorească omul? — Iosif baron de Filipoviçi. — Poet, poesie de N. Baboean. — Cucóna Nastasia (tip de Bucuresci) de N. Baboean. — Varietăți. — Ilustrațiuni: I. V. Ruscala. Filipoviçi primind o deputațiune de Begi. bosniaci. Momente de distracțiune.

Bibliografie.

Nou Abcdar românesc. De Vasile Petri. Săbiu. Editura autorului. Tipografia lui Iosif Drotleff & Comp. 1878. Prețul unui exemplar legat 25 cr.

Legendar séu Carte de cetire pentru scólele poporale. De Vasile Petri. Partea I, pentru al 3-le și al 4-le an de scólă. Săbiu. Editura autorului. Tipariul tipografiei archidiececane. 1878. Prețul unui exemplar legat 45 cr.

Instrucțiune pentru învățătorii la tractarea cărților scolare. De Vasile Petri. Editura autorului. Săbiu. Tipografia lui S. Filtsch (W. Krafft). 1872. Prețul unui exemplar 40 cr.

Metodul calculului în scóla poporală. Manual pentru învățătorii și preparanđi. De V. Gr. Borgovan, profesor preparandial. Gherla. Cu literile tipografiei diecesane. 1878. Prețul 35 cr.

Chemia anorganică. Lucrată pe basa teoriilor mai noué și întocmită pentru scólele medie de Iulian Filipescu, profesor la scólele centrale române gr. or. din Brașov. Cu figurî în text. Brașov. 1878. Editura librăriei H. Zeidner. Prețul 1 fl. 50 cr.

Fisica esperimentală. Manual pentru scolarii despărțementului al V-lea și al VI-lea din scóla poporală, de Emeric Andreescu, învățător român la clasa II din Beregeu, comit. Timișórei. Tipografia diecesană în Timișora. Prețul 30 cr.

Fisica în scóla poporală. De Georgiu Popa. Arad. În tipografia lui Réthy. 1878. Prețul 40 cr.

Pädagogium. Monatsschrift für Erziehung und Unterricht. Herausgegeben unter Mitwirkung hervorragender Pädagogen v. Dr. Friedrich Dittes, Director des Pädagogiums in Wien. Verlag von Julius Klinghardt, Wien. 4 cóle pe lună. Prețul pe an 7 fl 20 cr.