

# Ofirmarea

al II. — No. 6-8.

Iulie-August 1937.



Vedere din Bala-Mare

C. Schelp



Cluj

In acest număr semnează:

CONST. GH. POPESCU: Gânduri răslețe adăpostitoare de realități.

D. HINOVEANU: Intorși în timp, Apus în amintire (versuri).

MIHAI FĂLAJ: Figuri reprezentative din viața culturală a Sătmărulei: Iustin Popfiu.

OCTAVIAN RULEANU: Din însemnările unui om inutil.

ION ȘIUGARIU: Lena a împlinit șasesprezece ani (versuri).

TIUCRA P. PRIBEAGUL: Terminologie comparativă poporiana.

ION ȘIUGARIU: Nicu Gane.

GH. CRIȘAN: Jurământ (versuri).

LUCIAN BRETAN: Pinteza Viteazul, eroul legendar.

LIVIU SELEȘ: Mortul viu.

DIVERSE CRONICI la Incestări, Dări de seamă și Răboj de: G. T. Niculescu-Varone, C. Gh. Popescu, S. Florea, Oct. Ruleanu.



# GRUPUL „AFIRMAREA“

## SPRIJINITORI :

ȘTEFAN ANDERCO  
AUGUSTIN BACIU  
LUCIAN BRETAN  
IOAN LUCA  
ALEXE NAN  
ALEXANDRU NICORESCU  
CONST. GH. POPESCU  
OCTAVIAN RULEANU  
ZENO SPARCHEZ  
PETRE ȘTEȚIU  
PETRU ȚIUCRA-PRIBEAGUL

## COLABORATORI

CORNELIA A. BACIU  
MIHAI BALAJ  
LUCIAN BRETAN  
VALERIU CĂRDU  
GH. CRĂȘAN  
D. HINOVEANU  
ION LUCA  
MIHAIL LUNGIANU  
ION MAIOREANU  
P. MURGEANU  
ALEXANDRU NICORESCU  
CONST. GH. POPESCU  
IOAN RENTEA  
OCTAVIAN RULEANU  
LIVIU SELES  
IONEL SIUGARIU  
GAVRIL STĂNESCU  
TH. I. ȚUCANOVICI  
PETRU ȚIUCRA-PRIBEAGUL  
FELICIAN GH. ZACIU

- 
- Rugăm stăruitor pe toți cititorii noștri să binevoiască a ne achita abonamentele.
  - Colecția anului întâiu frumos compactată se găsește de vânzare, într'un număr redus, la administrația revistei.
  - Manuscrisele nesemnate de autor nu se iau în considerare.

## ABONAMENTE :

Particulari	— — —	Lei 100
De sprijin	— — —	" 300
Pentru instituții	— — —	" 400
Exemplarul	— — —	" 10

# Afirmarea

Anul II. — No. 6-8.

Literară — Socială

Iulie — Aug. 1937.

REDACTORI: CONST. GH. POPESCU și OCTAVIAN RULEANU.

## Gânduri răslețe adăpostitoare de realități

de Const. Gh. Popescu

Pe-o stradă lăturalnică din Sătmarul nostru aproape românesc, atât de îndepărtat de binefacerile oricărei înțelegeri, purtam în sufletu-mi răvășit de mulțimea nemulțumirilor, decepția unei zile irosite fără de nici o ispravă.

Mintea-mi frământată de-o lume de idei ostenitoare, ajunsese robită de sfaturile unor gânduri amăgitoare.

Torentele de iluzii, ivite pentru a ispiti un entusiasm aproape înăbușit de ipocrizia și superficialitatea unei societăți dichisite, une' titoare și vindicative, ademeniră, pentru câteva momente, fiindă-mi încrezătoare și o transportă, pe nesimțite, în cu totul alte locuri decât acelea pe unde eram de fapt.

Nostalgia unor vremi, a altor vremi mai pline de tihnă și de sinceritate, mă depășise.

Gândurile, acești indispensabili sfetnici mai mult distrugători decât consolatori cari, pentru mine, în raporturile cu semenii, n'au constituit nici când secrete, ci doar cel mult unele rezerve de conveniență, mi-au fost împrăștiate brusc de ivirea unei guralive cunoștințe.

Nemai având timp a mă înduioșa de sbuciumul lăuntric de până atunci,

am intrat în vârtoarea unei realități, a unei discuții, desorientat, nepregătit, gata pentru orice destăinuire, pentru orice gafă. Noroc că mi-am dat seama numai decât că trăiesc pe pământ, printre oameni, unde vorbirea e o acoperire nu o destăinuire, unde nesinceritatea e un paravan nelipsit fiecăruia de după care te poți apăra și lovi, din dosul căruia te poți pricopsi și menține, te poți aranja pentru a impresiona naivii.

Cunoscător al acestor amănunte din lecțiile pe care viața mi li-a oferit, cu destulă mărinimie, prin unii oameni, prin reprezentanții ei, apărători și'n acelaș timp corupători ai moravurilor, reprezentanți cari, neînțelegându-mi modestia, nu s'au sfiit a-mi exploata munca ori intențiile, și doritor de a trăi în pace pentru a-mi putea vedea liniștit de treburi, m'am lăsat predominant de diverse mentalități.

Predominat, nu subjugat. Și zic predominant fiindcă sunt un om care-mi dau seama, care vreau să-mi dau seama, în orice împrejurare, de ceiace pot, de ceiace simt, de ceiace știu și mai ales de ceiace vreau, conștient fiind și de valoarea omului, de valoarea

rea nu de eticheta lui, cu care stau de vorbă, dar și de valoarea ce-o reprezintă ori aș putea s'o reprezint. E un orgoliu al meu pe care m'am ferit a-l afișa cuiva și pe care nu am dorit să-l bănuiască vreodată prostul. Din calcul.

Societatea de azi se bucură și-așa de prea mulți deștepți, încrezuți. Se bucură de-așa de mu'ți încât printre muncitorii de orice fel, dar mai cu seamă printre breslașii intelectuali și-a făcut loc, și confirmată de multe întâmplări a prins și prinde mereu, mentalitatea că lumea de azi, de aci și de peste tot, e mai mult a smecherilor, a mediocrităților, a lichelelor. Că modestia e în adevăr rezervată proștilor și că idioți sunt toți acei cari muncesc cu râvnă, cu desinteres, până și macină nervii, până și distrug sănătatea, până dau în brânci.

E, aceasta, o atmosferă semnificativă și până la un anumit timp și loc, justificată.

E semnificativă fiindcă în multe, în foarte multe împrejurări dreptatea iese la suprafață ori datorită întâmplărilor ori prin intermediul unor neadevăruri, prin lingușiri, în nici un caz prin situația ei de dreptate. Și e justificată pentru că umblând după dreptate fiecare ins ar vrea să cunoască mai întâi adevăr, acel adevăr care odată spus suferă și creiază răsbunări, dușmăanii.

În astfel de împrejurări, cu astfel de mentalități și'n mijlocul unor asemenea moravuri, e firesc ca'n raporturile dintre ei oamenii să fie neîncrezători, să vadă, unul în celălalt, un dușman, un uzurpator, să apeleze pentru orice necesitate la intermediari.

Lichelismul și ipocrizia, monopolizatoare de vanități, zdruncină societatea. O sguđuie cu ajutorul egoiștilor și-al lașilor, pentru a-i înăbuși tendințele consolidatoare. Cei puși să vegheze, să educe, încurajează, ajută.

Dece mă vor fi necăjind oare asemenea gânduri?

-----⊙-----

## CICLUL: RĂSĂRIT DE LUCEAFĂR

Omagiu lui EMINESCU

### Intorși în timp

*Intorși în anul cântec o mie patru sute,  
Trăim în noi de-avalma privești cunoscut.  
Pe toamne lungi de visuri cu brumă de gândire  
Se văd, plecându-și pleoape, vechi liniști de safiu.*

*De sus, din ceruri triste, Diana plutitoare  
Intinde peste lume podoaibe șoptitoare...  
Vin stele noi din zare, în unde să se-adape;  
Duh alb pornește 'n țărături plutind mereu pe ape*

*Bătrânul codru 'n seară, sunând din corn încet,  
Adulecă prin aer dulci vânturi de regret.  
Căutând suișuri line prin veacuri azurii  
Stau lebedele 'n neguri cătind melancolii...*

*Un basm cu feți frumoși se culcă lângă ulmi,  
Pe când aștern crăiese vâl de plecări pe culmi  
Și undeva, prin rariști, pe brațe de poteci,  
Dorm somnuri dulci de moarte priviri de timpuri reci...*

### Apus în amintire

*Prin noaptea care fulguc în noi  
Tăceri de întâlniri cu reci scâlpiri de gheață,  
Arare, ne adducem amân doi  
Aminte de cărări apuse 'n ceață.*

*Cireși în floare, lângă culți stinse,  
Vor fi albind tristeți ce cad din noul an  
Și cântecele noastre de văzduhuri ninse  
Vor fi suit jelind prin cerul diafan....*

*Pe lângă plopii fără soți, dumineci  
Sărbătorec cu flori iviri regești,  
Când tu călcând pe moarte, mai cumineci  
În ritmuri noi plecări copilărești...*

*Nehotărâte doruri, tot mai sus,  
Duc fără reazem câmpuri de gândire  
Și din imperii de zăbavă nouă, spre apus,  
Luceferi se întorc, zâmbind, în nemurire....*

## FIGURI REPREZENTATIVE DIN VIAȚA CULTURALĂ A SĂTMARULUI

## IUSTIN POPFIU

de MIHAI BĂLAJ

Poate nici un ținut n'a fost mai neglijat, din punct de vedere al cercetării și al arătării trecutului său, ca Sătmarul nostru. Tocmai de aceea el n'a fost cunoscut în restul țării ca un ținut distinct, cu viața lui culturală românească proprie; ci greșit, era înglobat, când Maramureșului, când Crișanei, după bunul plăc al geografului, cu toate că nu are nimic comun cu aceste ținuturi.. Această afirmare mi-a recunoscut-o însuși dl. prof. N. Iorga, când în urma unei conferințe, ce ținuse la Universitatea Populară din Văleni, despre »Ținuturile istorice ale României«, se încinsese o discuție între curșiști și d-sa, pe aceasta temă. Sătmarul dispune de părți atât de caracteristice și de compacte românești, încât îmbie un material demn de cercetat pentru oricare sociolog. Chiar și unitatea geografică a Sătmarului se poate, aproape cu exactitate distinge, prin hotarele naturale ce le are: la Mizăci noapte, Mizăzi și Răsărit, lanț de munți, iar spre Apus acea deschidere largă a luncii Someșului, spre întinsa câmpie a Tisei.

Urme de viață veche românească se pot vedea aici peste tot. Folklorul, arta bisericească veche, arta casnică a Sătmarului, n'au fost cercetate amănunțit de nimeni până azi. Doar prin Țara Oașului s'au făcut câteva investigații, de către dl. Dr. Eugen Barbu, fost dir. al Bibliotecii Univ. din Cluj, care a tipărit o lucrare filologică privind limba Țării Oașului: »*Avas vidéki nyelv járás...*» Anoi dl. Ion Muslea a scris: »*Cercetări folklorice în Țara Oașului*«, iar dl. C. Brăiloiu a făcut câteva cercetări, la fața locului, asupra muzicii, foarte primitive de altfel, a Oșenilor. Bine, dar Țara Oașului a fost

privită întotdeauna ca o curiozitate unică a pământului românesc.

O mare contribuție, la cunoașterea Sătmarului, o va face »Afirmarea« prin arătarea figurilor reprezentative, în viața neamului, pe cari le-a dat acest ținut. Nu vom greși, cred, dacă vom spune că dintre sătmăreni numai Vasile Lucaci și mai puțin, episcopul Mihail Pavel, sunt cunoscuți de către Românii de pretutindeni. Iată de ce credem că facem un serviciu culturii românești când desgropăm din uitarea trecutului câteva figuri sătmărene, cari prin activitatea ce au dezvoltat, acolo unde soarta și împrejurările le-a pus, au făcut cinste ținutului lor de băștină. Cunoașterea oamenilor de seamă ai sătmarului, are un mare rol educativ asupra generației actuale, un rol de ambiționare la muncă.

Foarte puțini dintre oamenii aleși ai Sătmarului au putut să-și desvolte activitatea aici. Și aceasta se explică dela sine: Sătmarul a fost lipsit de centre culturale românești, cum bunăoară a avut Bihorul la Oradea și Beiuș. De aceea, tinerii sătmăreni, distinși, care mergeau la studii în institutele Episcopiei din Oradea, arareori, erau lăsați să se reîntoarcă aici după ce isprăviau școala. Satele românești erau legate sufletește de Oradea și Gherla, unde erau reședințele celor două episcopii, cărora aparțineau.

Orașul de reședință Satu-Mare era prea înstrăinat, ca Românii să aibă vreo atracție față de el. Când Vasile Lucaci, ca profesor de religie la liceul din Satu-Mare, a voit să creeze puțină atmosferă românească în acest oraș, toată ura și persecuția ungurească s'a întors asupra lui. Și nu putem spune

că Românii sătmăreni n'au avut intenția de a-și crea un centru propriu de cultură. În capul preotului sătmărean Moise Soara Noac, distins publicist, colaborator la »Foaia pentru minte...« și la »Gazeta Transilvaniei«, s'a născut ideea înființării unei eparhii românești, cu rosturi mari pentru periferiile românismului, având scaunul la Baia-Mare. Mai pe urmă s'a încercat a se deschide o școală secundară în orașul Seini, centru curat românesc. Dacă acest plan reușea, Seini ar fi jucat acelaș rol în viața culturală a acestor părți, ca și Beiușul ori Gherla. Dar Ungurii nici n'au voit să audă de așa ceva.

Deci Oradea a rămas și pe mai departe centrul de cultură românească pentru sătmăreni. La curtea episcopilor Orăzii era o atmosferă foarte prielnică pentru preocupări de ordin cultural românesc. Ei au patronat atâtea inițiative frumoase și au adăpostit la curtea lor oameni de talia lui Sam. Micu și Gh. Șincăi..

Din atmosfera pregătită și îmbibată de spiritul scânteietor al episcopului Vasile baron de Erdeli s'a desprins figura eroică a sătmăreanului *Iustin Popfiu* profesor erudit, scriitor, poet și mare orator bisericesc, de care ne vom ocupa de astăzi dată, încercând a-l face cunoscut cititorilor:

Nu ne interesează biografia amănunțită a lui, ci mai mult mediul în care s'a format și valoarea muncii lui. Studiile secundare și le face la liceul ortodoxului călugăresc Premonstratens din Oradea, fiind intern al Seminarului Tinerimei grădat., în care și-au mai făcut educația atâția bărbați de seamă din această parte a țării.

În anul 1863 îl găsim student a teolog în Seminarul gr. cat. sf. Barbara din Viena, fondat la anul 1775 de către Maria Terezia. Aici este în plină activitate scriitoricească. Și ceea ce îi dădea posibilitate să activeze pe acest teren era societatea literară pe care o înființară clericii români, din seminarul sf. Barbara, în 1863, după ce înaintea cu doi ani, la 1861, își formaseră o prețioasă bibliotecă. În cadrele societății s'au tradus în românește două lucrări valoroase: »Fabiola«, cartea cardinalului Wissemann și »Catechismul«-lui Deharbes. Se spune că, cei mai activi membri ai societății erau Iustin Popfii și un alt sătmărean Gavril Lazari de Purcăreț, care ajunge profesor la Beiuș și mai târziu protopop al Sanislăului.

Cu toată siguranța însă, putem afirma că Iustin Popfii începuse a scrie de pe vremea când era încă elev seminarist la Oradea, deoarece prima lui poezie din volumul pe care l-a publicat, este datată din Oradea în 1859. Și în Oradea funcționa o societate de lectură a tineretului, înființată în anul 1851 cu ajutorul Episcopului Baron Vasile Erdeli. Aceasta societate își ținea ședințele în seminar.

După reîntoarcerea dela Viena, ajungând duhovnicul seminarului și profesor de religie și limba română la liceul Premonstratens, Iustin Popfii, devine sufletul societății de lectură și conducătorul ei, fiind un vrednic urmaș, în aceasta calitate, al prof. Alex. Roman, care trece titular al catedrei de l. română dela Universitatea din Budapesta.

Statutele societății de lectură din Oradea au servit de model tuturor societăților literare, cari s'au format ulterior, pe lângă toate școlile românești din Ardeal. Societatea aceasta are o însemnătate covârșitoare în cultivarea limbii românești în părțile ungurene. Și are și meritul de a fi fost cea mai veche societate de acest fel. Și chiar dacă Titu Maiorescu

contestat orice valoare literară celor trei volume ȕparite de această societate: *Diavolul Băhorului, Versuții români și Fenicele*, totuși trebuie să i se recunoască serviciile, pe care le-a adus neamului, prin cultivarea limbii în aceste părți înstrăinate..

Iustin Popfii dădea cu multă competență directivele pe cari trebuia să le urmeze societatea în activitatea ei. Prin stăruința lui, episcopul Iosif Pop-Sălăgean, introduce în normele educative ale seminariștilor următorul pasaj: »*Grijă deosebită vor avea conducătorii Seminarului ca elevii să fie însuflețiți de spirit național. De aceea se vor deprinde în limba și literatura română, vor scrie românește, iar lucrările mai bune, care vor susține proba censurei, se vor recita de autori înaintea celor invitați și a ascultătorilor mai aleși*«.

Mulți tineri s'au însuflețit pentru graiul românesc și multe talente s'au descoperit în cadrele societății din Oradea. Pe tre Bran, cel dintâi profesor de limba română dela liceul din Satu-Mare, scria despre această societate în »Foaia pentru minte«, din 31 Aug. 1855: »*Tinerii studioși în Urbea-Mare, în mijlocul ȕinutului acela, pe unde limba română nu prea de mult era eschisă nu numai din multe biserici — încât se ținea de învățăturile poporului, ca și o maculă, la care nu-i stă bine pe alba hârtie — ci din protocoalele bisericilor românești peste tot era proscrisă, însuflețiti de spiritul timpului și pătrunși de dulceața limbii materne, rupseră sponsaliile ce doară încă părintii lor le încheiaseră pe samă-le cu limba maghiară și făcură pași mai departe decât la numele de »cărturar«... Ei spun ce le este scopul și unii nu vreau a-i înțelege*«.

Dar pe lângă activitatea didactică, pe care Iustin Popfii o desvolta ca profesor, însuflețind pe elevi la cultivarea limbii românești prin societatea

mai bucura de aprecierea unanimă de a fi cel mai mare orator clasic bisericesc al timpului său. Chiar și străinii erau uimiți de măiestria cuvântului său și-și țineau de cea mai rară fericire, când îl puteau asculta: Aurul gândirii lui creștinetști l-a răspândit prin revista »*Amvonul*«, al cărei redactor era. Aceasta a fost cea dintâi revistă bisericească la Români de pretutindeni. Strălucitele lui predici și le-a adunat într'un volum publicându-le sub titlul de »*Cuvântări bisericești*«. Distinsul profesor dela Academia teologică din Oradea dl. Ion Georgescu, istoric consacrat, de ale cărui lucrări m'am folosit, în mare parte, la scrierea acestui articol, spune că ar fi de cel mai mare folos prelucrarea »Cuvântărilor« lui Iustin Popfii și ȕinărirea lor din nou. O admirabilă rugăciune »O bunule Păstor«, compusă de Iustin Popfii, pe când era duhovnicul seminaristilor, se recită până azi, în fiecare seară, atât în internatul Pavelian din Beiuș cât și în Seminarul din Oradea. Acei cari și-au făcut educația în aceste institute, o cunosc.

Iustin Popfii, pe lângă articolele publicate în revistele și ziarele românești de pe acea vreme, a scos și un volum intitulat: »*Poezie și Proză*«, ȕărit în 1870. Volumul cuprinde 26 bucăți de poezii, în partea întâi, iar în a doua: »*O privire fugitivă peste literatura română și lipsa unei istorii critice a literaturii române*«, discurs rostit cu ocaziunea adunării generale a Asociațiunii, ȕinută la Cluj în 26—28 August 1867.

Poeziile lui Iustin Popfii unele sunt cu caracter național, religios, iar altele sunt poezii ocazionale și dedicații. Din discursul ȕinut la Cluj se constată că Iustin Popfii a fost un adevărat cunoscător al literaturii românești. Și nu ne îndoiim despre aceasta, când vedem că se bucura de o așa de bună apreciere, încât i s'a făcut cinstea de a fi ales să conferen-

despre care am amintit, el se ȕieze în capitala Ardealului, a-

vând ca auditor pe întreaga intelectualitate românească de atunci, din Ardeal.

Ne vom permite, ca într'un număr viitor al revistei, să prezentăm cititorilor câteva spicui-ri din opera lui Iustin Popfiu.

Incheiem articolul nostru prin cuvintele dlui prof. Ion Georgescu, care consacră astfel rodnică activitate a lui Iustin Popfiu, prin întrebarea următoare: »In adevăr, ce s'ar fi ales de poporul nostru și unde ar

fi conștiința noastră românească, fără de eroicele eforturi culturale ale unui Iustin Popfiu, Alex. Roman, Iosif Vulcan etc., cari au muncit atât de mult și atât de binefăcător pentru românismul de aci?«

## DIN ÎNSEMNĂRILE UNUI OM INUTIL

de OCTAVIAN RULEANU

Sânt un om inutil. Un om care n'are nimic de îndeplinit ca rost în lume. Ocup un mic loc în spațiu, respir o infimă cantitate de aer și totuși mă simt inutil, deoarece observ că lumea n'ar vrea să am nici atât. Vieța mea este o greutate pentru semenii mei. Ca și cum aș trăi din avutul public și aș produce rău tuturor, prin simpla prezență..

N'am niciun prieten și nici dușmani de moarte. Ci vrășmășie tacită, ranchiunuri manifestate ocult, ușor perceptibile pentru mine. Nu mă iubește nimeni, cu toate că eu iubesc întreaga lume.

Sânt singur, numai cu mine. Rătăcesc prin vieță fără țintă, pentru că așa vreau tot. Imi port gândurile ca trofee și stau de vorbă cu neînsufletirea. Prieten imi este doar vieța din mine. Iar vieța adevărată de alături, asemănare la chip. Unica porțiune de legătură între cele două vieți, o găsesc în sufletul vorbelor ieșite la țărnuț înțelegerii, pe filele însemnărilor ce închid în ele vieți ce nu se pot trăi.

Fără îndoială, sânt un om inutil.

Citiseam undeva vorbele scriitorului francez H. de Montherlant: »niciodată, niciodată nu am găsit adunate la un loc, la o femeie: inteligență și frumusețe«, cu o bucurie nestăpânită. Aveam acum confirmarea în față, sentința mult dorită, care

mă stăpânise multe zile și nopți fără s'o pot preciza. Iată că am găsit ce-mi trebuia. De acum sânt liniștit și fără pic de dorință.

Crezusem la început că sânt prada unei convingeri bizare. Oricui îi împărtășeam ideile mele, rămânea contrariat de sensul ciudat al lucrurilor interpretate de mine. Fiecare imi făcea teoria feminismului, erijându-se în apărător, nu pentru a-și susține păreri ce poate nu-i aparțineau ci pentru liniștirea conștiinței sale de profitor al vieții. Bărbatul se crede un fericit, atunci când a captat o minte de femeie. Devine convins al calităților sale virile. Apă rând femeea, nu face altceva decât să-și mențină intacte, calitățile de seducție.

Veдем din primele cuvinte ale acestor interlocutori, o vanitate orgolioasă ce mă cataloga în șirul misoginilor sau a celorlalți masculi patologi.

Astăzi constat, că am judecat bine, logic, în tiparele unei existențe câștigate cu jertfă. Inteligența și frumusețea sânt pentru femeie două calități care se contrazic. Natura nu și-a blătut întru atâta joc de lume creiând astfel de combinații. (Să fie oare și excepții??) Prta ar merge totul la prăpăd. Frumusețea feminină este un adosoriu mult răspândit. Ea dă drept femeii să profite de vieță, să pară înzestrată cu mult suflet și să lase în urmă admirație, compătimire sau dezastu. Ați observat cum fiecare femeie conștiință de stropul ei

de frumusețe, se crede fatală? Constatați pustiul ei sufletesc și veți vedea cum sutele de bărbați își contrag judecata în floare rară, crescută în locuri simțul primitiv al posesiunii!!!

Inteligența feminină este o neumblate de ochiul omenesc. »Floarea regiunii« nu se dezvoltă în parcurile splendide cu havuzuri, șipote de izvoare subterane și lacuri. Ea crește în creerii sânticilor abrupte, în monumentalitatea sălbatică a frumuseții naturale. Privirea oamenilor n'ajung până acolo, deci »floarea reginei« trăește mult, fără să se ofilească.

Ce-ar putea căuta inteligența, această floare a reginei, într'un boschet de trandafiri parfumați și atrăgători? Ea trăește în trupuri mai colțuroase, mai neslefuite de mondenitate. Pentru ceea ce nu-i expus privirii, nu există entuziasm. Fizicul nu poate sta în corelație cu psihicul, oricât s'ar strădui unii dogmatici să facă perimata teorie a lui »mens sana in corpore sano«. Absurd.

O femeie frumoasă nu poate fi și inteligentă, pentru că tot ce are dansa bun stă în armonia îmbătătoare a formelor. Sufletul altora, al celor puține, se revarsă în vieța interioară, se acumulează în inteligență. La această exteriorul este ca un câmp necultivat, ca o grădini necizelată, din simplul fapt că producătorul sondează adâncul pământului și nu suprafața lui.

Muzica a învăluit totul într-o spusă de sunete amplificate. Acordurile sunau în ritm de dans, iar perechile alunecau în linii nedefinite. Puțină armonie și mișcări de interpretare! Pașii cei mai mulți se târșau plângător, după o cadență interioară proprie fiecărui personaj. Fetele păreau manechine împoțonate cu rochiile de bal cu mânecuțe bufante. Predomina culoarea roz, cam țipătoare pentru un ochiu ce căuta odihnă. Domnișoarele în rochițele bleu-marin deschise erau mai simpatice.

În mulțimea augrănată în mijlocul mișcării, am zărit-o și pe Ea. Am remarcat-o imediat ce s'a așezat la o masă lăturalnică, alături de mama ei modestă și de-o simplitate, contrară eleganței fetei. Ea era suplă, chiar frapantă în toaleta ei de tafta albă. Purta plete lungi, neobișnuite azi, mai mult dintr'un motiv de remarcă. Sau eventual cu scopul de a sublinia valcarea lămâioasă a feței și ochii mari cu pleoape și gene grele de somn și vise.

Invitația la dans i-a făcut-o, în același timp al sosirii, un tânăr oarecare, îmbrăcat în sacou și guler tare cu cravată papilion. M'am examinat rapid și am observat contrastul. Eu eram într'un costum gris-albăstrui, cu semizetă și-o cravata asortată hainei. Eram în doliu și trebuia să stau retras și să îndeplinesc rolul unui post de observare. Prezența mea era o obligație ce n'o putusem depăși cu nicio explicație. Nu m'am simțit diminuat, pentrucă tânărul alături de ceilalți prieteni, păreau caraghioși în finută de seară..

Zăpușeala toridă a nopții de vară pătrundea de-afară prin ușile deschise și se contopea cu atmosfera îmbăcsită de sudoare, acreală de băuturi și fum de țigară. Observai cum te pătrundea pe înțetul, rotocoalele unei beții de vârtejuri, ceți striveau răsullarea găruită.

Totul îmi apărarea ridicol; gesturile, vorbele, mișcările, dansul, totul... O urmăream nu-

mai pe Ea. Dansa e'o odieră de absență, uitându-se întotdeauna spre direcția fixă a capului. Ochii vorbeau de plictiseală, iar ridurile feței încercau să dea expresia unei mulțumiri trecătoare. Mi s'a părut chiar, că mă fixează, uneori. Mă jenam oarecum, deși o doream. Aș fi voit ca ea să mă privească, fără să știu eu. N'am putut surprinde, o asemenea privire. Și ce mult aș fi dat pentru ea!...

M'am hotărât în cele din urmă s'o urmăresc mai scrupulos, să mă vadă, să știe că am ales-o pe dansa, din cele multe prezente.

Când nu dansa și se uita la mine, citeam în apele privirii ei o rugăminte.. »De ce nu mă iei la dans?« »Uite, toate fetele dansează, numai eu stau!« »De ce mă urmărești atunci, dacă mă umilești?« ... De sigur avea dreptate... Dar, Ea nu știa, ea sânt în doliu. Ca răspuns mă uitam în altă parte... Apoi imediat o vedeam dansând cu alte persoane neînsemnate pentru mine.

Încercam în asemenea momente, o serie întreagă de sentimente. Vedeam în acel tânăr, un dusman ascuns, care mă râpus fără să mă cunoscă. Și-l uram cu atât mai mult, cu cât îl simțeam mai bine dotat fiziceste, mai mlădiu în strângerea mijlocului ei subțire, pe care-l râvneam și de care nu îndrăzneau să mă apropie.

Iată mi-a furat-o. O duce pe ape, într'un val de vals unduitor. Plutesc împreună strânsi, înlănțuți. Poate el o și simte a lui; a și posedat-o în gând. Poate mâna lui a pipăit totul și carnea ei trenură de căldură poștei lui. O văd că a uitat de mine. A uitat văpaia ochilor mei și acum trăește în el, în conștiința lui.

Vreau să țip, să stea. Să înceteze muzica! Să se termine, acest joc periculos! Dar nu pot. Mă retrag în mine, într'o suferință invizibilă. Mă absorb cu totul în altă lume mai bună, mai înțeleghătoare. Numai ochii mei trăesc aici, numai ei o urmăresc și poate o blestemă sau o cersesc.

Ce bine însă că nimeni nu-mă dă seama. M'ar durea grozavi să-mi vadă cineva, metalul ascuțit al privirii!

Însemnările continuă... Nu mai pot însă, transcrie. Ele sângerează de nepredis. Povara lor o încerc nedeslipit, de melcul târător al casei sale. Am vizitat uni de totală negație, vizionă ce nu pot fi prinse în pulverizarea acestor însemnări. Continuarea lor ar însemna, o renegare a spiritului meu. Deși nu cred, o aștept totuși pe Ea, pe altă Ea.

Până la întruparea visului celei care va veni, vegetez, într'o apatie maladivă, de-mă demonstrează în permanență, că sânt într'adevăr un om inutil.

## Cena a împlinit șasesprezece ani

Poenele 'nfloresc în gândul de firave  
Și scapără în trup porniri și aprinderi noi.  
Se răsucește dorul setos și verde: priboi,  
În pieptul cu miresme de avânt și slave.

Privirea încălțată cu adulecări de cerb  
Sărută crângul genelor și mâinele, senină;  
Iar jerbiile de viață nouă și lumină  
În câmpul sâni lor îmhohociți, bogate fierb.

Și 'n munți cu aer proaspăt cresc puleri . . .  
Doar zânele și feți-frumoșii: prieteni seculari  
Din țara smeiilor cu umerii stejari,  
Mai plâng neconsolți în cărțile de ieri . . .

Ion Șișgaru.



# Terminologie comparativă poporiană

Culegere din județul Satmare de Țucra P. Pribeagul

Termenele românești, ungurești și nemțești sunt culese din graiul poporului locuitor al județului Satu-Mare, iar cele franțuzești și italienești sunt extrase din dicționar, rusești de Dna Boudarenco și dl. Perci

CARUL

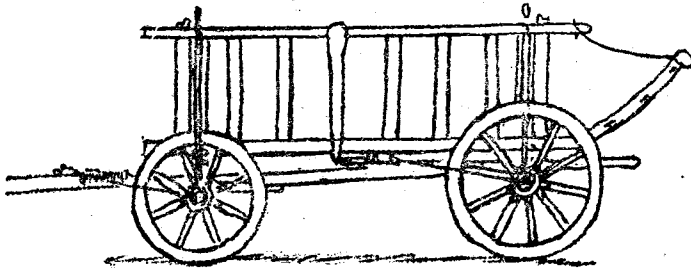

ROATA



Franțuzește	Italienește	Nemțește	Ungurește	Rusește	Franțuzește	Italienește	Nemțește	Ungurește	Rusește
Char	Carro	Wagen	Szekér	Telega	Roue	Ruota	Rad	Kerék	Kolesó

## COMPUNEREA ROTII

Românește	Franțuzește	Italienește	Nemțește	Ungurește	Rusește
1. Obeadă	Jante	quarto di rusta	Rad Felga	Kerékkötő (kerékfal)	Obod
2. Spiță	Rais	rozzo	Speiche	Küllő	Spița
3. Butuc	Moyen	mozzo	Nabe	Kerékágy	Stupița

BUTUCUL

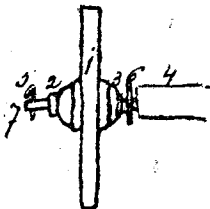

COTIGA

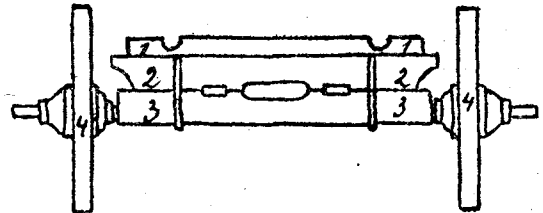

Franțuz.	Italiene	Nemțește	Ungurește	Rusește	Franțuzește	Italienește	Nemțește	Ungurește	Rusește
Moyen	mozzo	Rad Nabe	Kerékágy	Stupița	L'avant train	caetto	Karren	Taliga	Telegă

## PĂRȚILE BUTUCULUI

Românește	Franțuzește	Italienește	Nemțește	Ungurește	Rusește
1. Roata	Roue	ruota	Rad	Kerék	Kolcsó
2. Bucea (din față)	Moyen	mozzo	Nabe (vornere)	Előagy	Vtulca perednia
3. Bucea (din dos)	Moyen	mozzo	Nabe (hintere)	Hátsóagy	Vtulca zadnia
4. Podu osiei	Corps d'essieu	sala	(Wagen) Achse	Tengelyagy	Colidita
5. Cui (cocoșel)	Esse	perno	Hahn. Stift	Kakas (vakszeg)	Stiftic
6. Străgălia (făcălia)	Flotte	gavitello	Raff	Ágyraf (tőkarika)	Kolço
7. Osia	Essien	asse (sala)	Achse	Tengely	Osi

## PĂRȚILE COTIGEI

1. Vârtejul	Pièce mobile	argano	Wagenwinde	Fürgettyű	Vorat
2. Scaunul dinainte	Corps d'essieu	ciocco	Linkscheit	Sémely (melső s.)	Perednia sedenie
3. Osia { fusul osiei podul osiei	Essien { essien corp d'essieu	asse (sala)	Achse	Ástok. Tengelyagy	Osi
4. Roțile (roată)	Roue	ruota	Rad	Kerék	Kolesa

OSIA DINAPOI

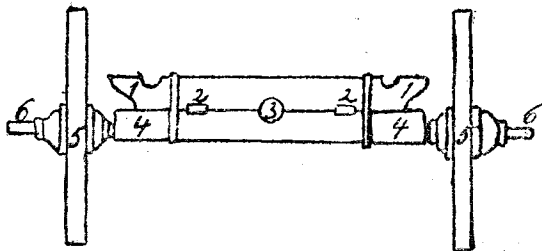

Frantuzește	Italianește	Nemțește	Ungurește	Rusește
Essien	asse (sala)	Achse	Tengely	Zadnea osi

PĂRȚILE OSIEI

Românește	Frantuzește	Italianește	Nemțeștr	Ungurește	Rusește
1. Scaunul dinapoi	Entretoise	traversa	Lepkscheit	Hátsósémely	Zadnie sedenie
2. Crestele craielor	Mostaises	tacca	Gabel-Kerbe	Nyujtószárnnyuk	Vilca
3. Borta inimei	Trou	buco	Wagenbaum-Borte	Nyujtólyuk	Rozvora
4. Podu osiei	Corps d'essieu	asse (sala)	Achse	Tengelyagy	Vnutrenia ceost
5. Roata	Roue	ruota	Rad	Kerék	Koleco [osi]
6. Osia	Essieu	asse (sala)	Achse	Tengely	Osi

DRICURILE

Cheville ouvrière	pinolo	Wagengastell	Derék	Prenadlejnosti-povozki
-------------------	--------	--------------	-------	------------------------

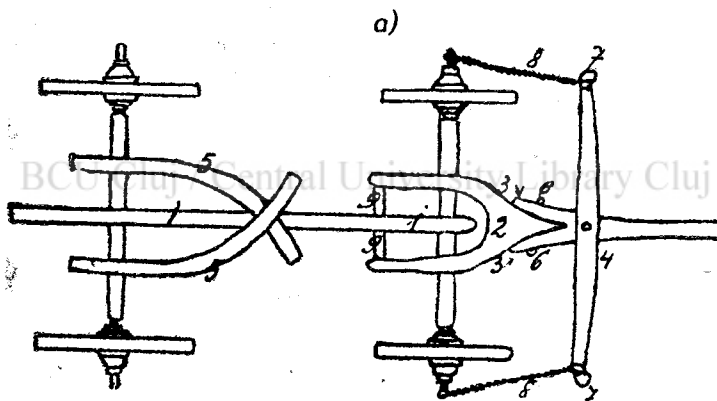

Românește	Frantuzește	Italianește	Nemțește	Ungurește	Rusește
1. Inima	Louge	corda	Wagenbaum	Nyujtó	Rozvoro
2. Piscul	Armon	cosciale	Schnabel	Rudorr. Derékorr	Vilka
3. Urech. proțap.	Oillet	stanghe	Deichsel-Öffnung	Rudág	Dâselnaia rogatka
4. Proțapul	Flèche du charist	timone	Deichsel	Rud	Dâsla
5. Gemănări	Fourches d'armons	stanghe	Gabel	Nyujtószárnny	Vilca (Cglobbi)
6. Cuiul din urechi	Cheville	caviglia	Deichsel-Stift	Rudágszeg	Stiftic
7. Crucea	Volée	mannbrio	Zugwage	Felhécz	Vaga
8. Lambi. Costișuri	Attache	gancio	Kette	Felhécpálca	Tepi
9. Brăcinari	Tirant	tirante	Verbindungsstange	Ju	Sveazi

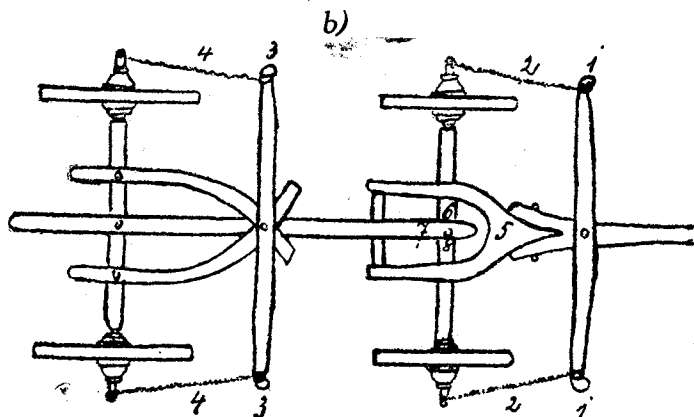

Românește	Franțuzește	Italianește	Nemțește	Ungurește	Rusește
1. Crucea dinainte	Voleé	manubrio	Zugwage	Melső-felhéc	Perednia Vaga
2. Lambile dinainte	Attache	gancio	Kette	Melső-felhéc-pálca	Perednia țepi
3. Crucea de dinapoi	Voleé	mannbrio	Kreuzstange	Hátsó-felhéc	Perecrestnâi drue
4. Lambile dinapoi	Feuillure	incastro	Kette	Hátsó-felhéc-pálca	Zâdnia țepi

LOITRA

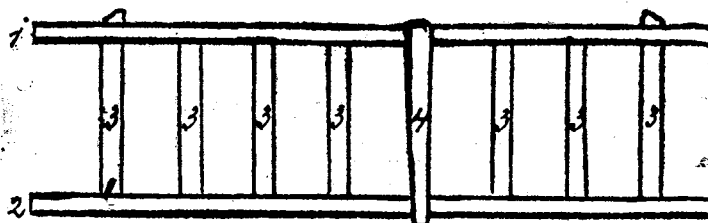

Franțuzește	Italianește	Nemțește	Ungurește	Rusește
Ridelle	Sponda a rastrello	Wagenleiter	Lajtorja	Drabena

PĂRȚILE LOITREI

1. Carângu de sus	Limon de rancher	stanga	Leiterbaum (obere)	Felső bérfanyil	Verhnii druc
2. Carângu de jos	Roulou de ridelle	pinolo	Leiterbaum (untere)	Alsó bérfanyil	Nijnii druc
3. Speteze. Zapi	Traverse	razzo	Speiche f. Wagenleiter	Záp	Sebeci
4. Cercei. Ghermec	Barette de milieu qui soutient le ridelle	razzo	Klammer	Léc	Skobu

CARUL IN SECȚIUNE TRANSVERSALĂ

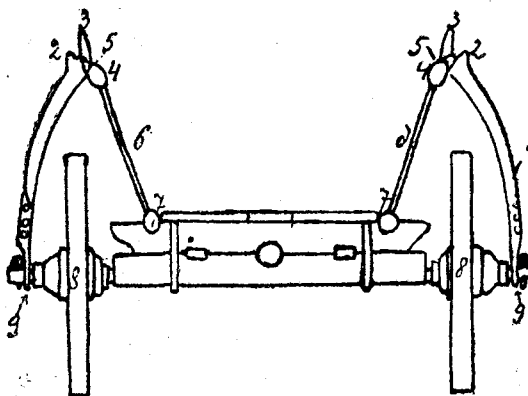

Românește	Franțuzește	Italianește	Nemțește	Ungurește	Rusește
1. Leuca (Leoca)	Pièce de bois courbé qui soutient la ridelle	scalpello	Stemm-Holz	Lőcs	Luşnea
2. Măseauă Clenci	Mentounet	grappa	Haken	Lőcs-káva	Krucek
3. Clobanț	Mentonnet	grappa	Schnabel	Lőcs-fő	Pridjka
4. Carângu de sus	Limon de travers	stanga traversoli	Leiterbaum (obere)	Felső bérfanyil	Verhnia dro-bina
5. Runcul	Partie de la „leucă“	taglio	Schnitt	Lőcs-vésés	Prorez
6. Speteaza loitrei	Traverse	razzo	Speiche	Oldal-záp	Spîța lestniță
7. Carângu de jos	Roulon de ridelle	stanga inferiore	Leiterbaum (untere)	Alsó bér-fanyil	Nasad
8. Roata	Roue	rusta	Rad	Kerék	Koleso
9. Privita	Baguette	pertica	Stanga	Tészli	col



# NICU GANE

»Un lucru însă pot mărturisi în cuget curat. N'am scris niciodată cu intențiunea de a-mi face nume, de-a câștiga laudele publicului sau alte favoruri. Am scris pentru mine, pentru că în această muncă singuratecă și neinteresată u tam de neajunsurile vieții și îmi găsim liniștea către care năzuia sufletul meu«.

Zile trăite. — pag. 179.

de ION ȘIUGARIU.

Nu peste mult se împlinesc 100 de ani dela nașterea liniștitului povestitor moldovean și abia 22 de la moartea lui și uitarea începe tot mai mult și tot mai cețoasă să-i învalue numele. Este duioșia și blânda melancolie care se desprinde din toate paginile lui, se lasă tot mai deasă cenușa zilelor necruțătoare. Atâta farmec și atâta senină mângăere sufletească, care ne-au întovărășit copilăria se înneacă în apele fără fund ale preocupărilor actuale, din ce în ce mai străine sufletului de odineoară... Atâta simțire curată și bună, care altădată ne storcea lacrimi de compătimire, moare azi în noi, odată cu uitarea aceasta care înghite din ce în ce mai avidă tot ce a fost altădată. Alte vremuri, alte simțăminte se sbat în noi, acum. Dar totuși, câteodată, uitându-ne cu oarecare regret înapoi și încercând să retrăim pentru câteva momente, ceea ce constituia viața noastră de atunci, ne cuprind de o înduioșare care ne înalță și care ne doare. Se revarsă atunci în inimile noastre atâtea sete de întoarcere spre trecut și atâtea pornire de cuvânt frumos și ales, încât, dacă loviturile vieții n'au omorât încă în noi darul acela pe care tinerețai lă dă, celor mai mulți, de-așterne pe hârtie duioșile și regretele, caetele noastre intime se umplu cu pagini triste de melancolică aducere aminte.

Gândul acesta mă roade și pe mine acum, recitind după atâția ani de uitare nuvelele și povestirile lui Nicu Gane. Ochii sufletului de acum, deosebiți de cei de atunci, privesc adânc în

tundurie zărilor acestor pagini și caută să cucerească și să înțeleagă numes, ceea ce altădată au simțit și au trăit fără să știe. Atunci ei plangeau și se opreau înduioșaji pe luzile și pe obraji frumoasei *Ruxanara*, cea virogita de soarta, astăzi caută să lege înru povestirilor pentru a le găsi un tanc și o expicarea literară, fiindu-le mult mai aproape *artistul* care le-a împletit decât *omul* care le-a simțit și le-a spus simpji și aitora. Poate că atunci făceau mult mai bine; dar poate că se ascunde și azi mai mult decât o cercetare literară în luminile lor.

Izvorită dintrun suflet liniștit și puțin sbuciumat de patimile vieții și dintr'o inimă care n'a cunoscut niciodată ambția dornică să cucerească lumea și gloria; literatura lui Nicu Gane nu este dintre acele care au făcut epocă la timpul lor, dar nici, dintre acele care nu știu și nu pot să se integreze în spiritul și în idealurile unei epoci. Just apreciată de cei care au trăit în timpurile când a luat ființă, ea s'a înălțat încet și sigur, ca o zidire bine chibzuită și a înfruntat cu fruntea sus toate criticile vremii. Uitarea și vâlul de indiferență care o acoperă și o înstrăinează astăzi, se datorese poate sbuciumului și neliniștei care ne înconjoară, atât de incompatibile cu paginile unor cărți pe care părinții le citesc cu drag și lacrimi în ochi copiilor, iarna la gura sobei. Dar nimeni, absolut nimeni, care a cetit într'o carte pe care i-a dăruit-o bunicul de ziua nașterii, sau într'un manual de cl. II. liceală, pe neuitatul și pu-

rurea simpaticul *Petrea Dascălul*, sau acea strașnică lecție de autohtonism, care este *Astronomul și Doftorul*, nu va putea înăbuși în tundul sufletului său un simțământ de prietenie și de dragoste. Întrun ceas de regasire și de înduioșare, când afară poate plouă și bate vântul, sau poate e prea multă și prea obositoare căldura soarelui, va găsi fiecare în inima lui un suspin de compătimire și de simpatie pentru acea frumoasă și nenorocită *Irina* din *Piatra lui Osman*, care se închină pentru toată viața între zădăurile unei mănăstiri să ispășiască o vină care nu este a ei. Dar *Ion Udrilă*? Dar *Hatmanul Baltag*?

Întâlnim în aceste povestiri un puternic respect al compoziției bune și un neintrecut dar de-a spune simplu și curgător ceea ce ai pe suflet. Ai impresia permanentă că un bunic sfătos îți povestește isprăvi din tinerețele lui trecute și tu îl ascuți cu naivitatea și încrederea unui copil bine crescut și cuminte. Nu voi uita niciodată lacrimile pe care le-am vărsat când eram în cl. II. liceală citind acea prietenoasă și dragă nuvelă *Fluerul lui Ștefan*, pe care, se spune că Gane, dintr'ea prea puternică emoție n'a putut-o citi singur în fața *Juni-meii*, ci a lăsat să i-o citească maestrul Maiorescu, care la sfârșit a exclamat entuziasmat: »Eh bien!... Messieurs, voilà une nouvelle«. Nu voi uita de asemenea niciodată basmul acela simplu dar atât de aproape de sufletul fiecăruia, *Sgărcatul*, pe care Gane îl strecoară în mijlocul nuvelilor sale, ca pe o perlă străină, dar nu mai puțin frumoasă decât celelalte. Dar *Aliuță*, fermecătorul *Aliuță*, pe care nici un suflet de copil nu-l poate uita și pentru moartea căruia nici un cititor nu-și poate opri o lacrimă de părere de rău.

Lumea nuvelilor lui Gane este lumea trecutului. De-acolo își scoate el, ca dintr'un isvor nescecat și pururea limpede, aproape toate subiectele po-

vestirilor sale. Junimist convins, deși în politică nu s'ar amestecat niciodată, el a respectat în opera lui toate credințele neuitatei mișcări dela Iași și a reușit, alături de Creangă, de Eminescu și de ceilalți junimiști să imprimе mișcării, acel flux puternic de regenerare literară și națională pe care istoria ni-l mărturisește cu prisosință.

Câte odată, esti tentat să-l asemeni cu Ion Slavici, alături de mai bună dreptate, cu Mihail Sadoveanu. Niciodată însă nu-ți poți atribui influențe care să-i diminueze valoarea. E necontestat însă faptul că el a influențat puternic pe alții. Pentru a ne da seama de succesul operilor sale, apărute în mai multe ediții sub ochii autorului, e destul să amintim că multe dintre ele au fost traduse și în limbile străine bucurându-se de o primire frumoasă. Toate cele trei volumele de nuvele au fost traduse în limba germană de *Jaroslav Kramerius și Maximilian W. Schroff*. Câteva din povestirile lui au fost traduse în scriitoarea *Mite Kremnitz*, care de-asemenea le-a tradus în germană. Din germană unele au fost traduse și în limba suedeză de către *Mauritz Boheman*. *L'Indépendance Romaine* le-a publicat în traducere franceză.

Astăzi, literatura lui Gane se poate compara cu o mănăstire, în care, obosit de prea multul sbucium din afară, te retragi din când să trăești și să guști liniștea și pacea. Întâlnești acolo ceva din tine cel de altădată, ceva din părinții și strămoșii tăi, pe care, te bucuri că i-ai regăsit și îi privești cu drag. Poate tocmai acest simțământ dă atâtă farmec povestirilor lui Gane. Numai rar, foarte rar, întâlnești printre pagini, câte o imagine sau comparație mai căutată, pe care o savurezi cu bucurie ca pe o glumă bună, plasată la mijlocul unui discurs prea lung. Iată un exemplu: »In sănătatea hătmăneșii Baltag, strigară în cor cei cu ciubote de iuft, și ale lor două-

sprezece gâtlejuri, înghițiră douăsprezece pahare pline ochi) cu un vin busuioc dela Baltag bătrânul, un vin așa de bun, că ei nu mai sfârșeau de a-și linge ale lor douăzeci și patru de buze«. Exemplul citat ne mai spune însă și altceva. Ne arată, în mic bineînțeles, dar totuși suficient, cât de mult și cât de bogat e darul de-a povesti al acestui neîntrecut nuvelist. Regret că spațiul restrâns pe care poate să mi-l ofere această revistă nu-mi permite să citez mai mult, dar pe de altă parte, mă liniștește gândul că cititorii vor căuta singuri să ajungă până unde nu pot să-i duc eu acum, citindu-l așa cum se cuvine pe Nicu Gane. E cel mai potrivit mijloc de-a arăta recunoștința unui scriitor de valoare, care o viață întreagă s'a străduit să culeagă și să împletească vorbele pentru a ni le apropia de suflet cu dragostea unui adevărat misionar. Pentru că, trebuie să știți, iubii cititori, că Nicu Gane a fost

un misionar, așa cum orice scriitor adevărat e un misionar, așa cum fiecare artist, de orice natură ar fi el, trebuie să fie, înainte de toate un convins misionar. Căci, dacă e adevărat că frumosul e cea mai înaltă și cea mai nobilă simțire de care se poate apropia sufletul omului, atunci e tot atât de adevărat că acel care este cheamț să-l propovăduiască e un om căruiua i se încredințează de Dumnezeu și de sine însuși o menire de misionarism și de jertfă. Când cititorii din Țara Românească vor înțelege acest lucru, nu va exista așa cum există astăzi, niciun scriitor de valoare pe care să nu-l cunoască nimeni, sau în cel mai fericit caz, pe care să nu-l cunoască decât o neînsemnată minoritate.

Atunci și Nicu Gane, cel de care am încercat să mă apropiau eu aici, se va bucura de toată gloria și considerația pe care le merită.

## Jurământ

Te-am găsit într'o noapte cu fulgere și ploaie  
Doamne,  
mai mare și mai mareș ca toate gândurile,  
ca toate diminețile,  
serile și vânturile.

Deasupra lor, cărmindu-le destinul,  
Suprem și Blând  
și înfricoșător de tare,  
cu tot seninul Tău  
și cu furtunile ce răvășesc pământ și mare.

Un colț de sat  
bătut de vânturi și de sărăcie  
un bot de glie,  
un țaran plecat  
să ți se nchine Ție:  
m'au jurat,  
în desmierdarea neagră a furtunii  
să te mărturisească neîncetat  
inimei mele și sufletușului lumii.

# PINTEA VITEAZUL, eroul legendar

de LUCIAN BRETAN

Străinul care trece prin partea de Nord a județului Satu-Mare, plecând cu autobus sau mașină de lux, pe jos sau în excursie și va lua drumul dela Baia-Mare spre Maramureș, în spre Țara Oașului, Copalnic-Mănăștiur, ori Târgu Lăpuș, sau pe celalalt versant al muntelui Gutinul în Maramureș, în spre Budești sau Crăcești, va întâmpina în toate locurile păduri, văi, izvoare, stânci sau peșteri, lacuri sau arbori mai însemnați ce-și poartă drept adjectiv, acest nume de persoană: *Pintea*, ce le face și o deosebită faimă.

I se va arăta că, cutare lac este: Lacul Pintea, cutare izvor se numește izvorul lui Pintea Viteazul, Peștera lui Pintea Viteazul, calea de refugiu alui Pintea Grigore și altele, pentru a-ți istorisi imediat legenda dela care-și trage denumirea și spre a arăta și isprava persoanei la care se referă fapta aceia, pe *Pintea Grigore!*

Cine a fost acest Pintea Grigore? A trăit el oare sau este numai un erou creat — ca atâția alții — de bogata imaginație populară? Apoi, dacă a trăit aevă, ce fapte a săvârșit el încât a meritat atâta stimă populară, ca un ținut întreg pe o mare parte geografică să i eternizeze numele? Iată o problemă care, pentru noi români, deși Pintea este ceva specific românesc, specific național, nu este suficient lămurită, ba am putea spune că pentru mulți e aproape necunoscută. Deși, tocmai datorită specificului *național*, cât mai ales și specificului *ținutului*, cuvîne-se ca aceasta chestiune să fie cât mai

pe larg tratată, mai ales de către o revistă care și-a impus ca primul scop scoaterea la iveală a tot ce este național, a tot ce este în funcție de *viața românească* al acestui ținut al Sătmăruului, din trecut sau din prezent, fie chiar și sub aspectul ei de *haiducie*.

Căci, pe drept, cuvânt, — după părerea noastră, — *Pintea Grigore*, cunoscut mai ales sub *colerativul* de »PINTEA VITEAZUL«, pentru noi Sătmărenii și în special pentru partea de Nord a Sătmăruului, este acelaș care e pentru *Olteni* *haiducul Iancu Jianul*.

Din cele ce vor urma, vom putea eventual desprinde cu ușurință, care este asemănarea și care diferențierile între legenda unuia și a celuilalt.

Povestea vieții haiducești a lui Pintea Viteazul — reală sau imaginară — cu tot cortegiul de legende ce s'au țesut în jurul lui pentru noi români băștinași este cu atât mai prețioasă, întrucât din ea se desprinde și un oarecare suflu de *naționalism*, nu numai a unei dragoste neîmpărtășite. Căci aceasta din urmă și »răsbunarea« se dă drept temeiul peregrinărilor sale, care l-au constrâns să ia *calea codrului*, »frate cu românul«. — *Stăpânirea haină*, ce apăsa nemilos poporul și în special nația vecinic iobagă din care făcea parte și *Pintea Grigore*, mai târziu *Pintea Viteazul*, — pare-ni-se a contribuit cu acelaș putere la săvârșirea faptelor legendare ale eroului nostru, întocmai precum și acea femeie, eternă poveste, care de obicei contribuie în primul rând la crearea atâtor destine omenești.

Iată deci subiectul nostru pe care ne angajăm a-l trata. Vom reuși oare să lămurim povestea atât de minunată a vieții unui erou legendar? — Comportă un răspuns ce nu ne aparține. — Suntem sceptici în cel mai înalt grad, mai ales din cauza lipsei de material suficient. A descrie cu folos *viața lui Pintea Viteazul*, țesută fie pe legende, fie pe date ori documente născute din spirit de adevăritate, care să se apropie de realitate, este o lucrare dificilă și în funcție de o muncă asiduă de mai mulți ani. Ea necesită o cercetare amănunțită, din loc, din sat în sat, culegerea tuturor legendelor, cercetarea unor izvoare scrise rămase prin arhivele orașelor Baia-Mare și Baia-Sprie, sau a comunelor învecinate, trierea lor din punct de vedere a adevărului istoric sau romanțios, la ce se cere nu numai timp, dar și priceperea unui istoric consacrat.

Contribuțiunile noastre sunt doar o palidă licărire a unor raze de soare în aurora dimineții cari străpung bezna nopții, pentru ca la noui învârtituri a complicatului cozmis, să apară superbul disc dătător de viață și de lumină. Se vor găsi poate alții, mai destoinici și mai chemați cari, pornind pe aceasta cale, vor da regiunii și neamului o operă completă a vieții unui *haiduc*, devenit totuși *erou* LEGENDAR al acestor ținuturi pentru ca din *viața* acestuia să se inspire și alte talente, precum s'au inspirat unii din povestea vieții lui Iancu Jianu sau a altor asemenea eroi populari.

(Va urma).



# MORTUL VIU

de LIVIU SELEȘ

Pașii gardianului se pierdeau sonori în imensitatea de beton a închisorii.

Era unu din noapte.. Intins pe patul dur al celulei 138, o încăpere cenușie mereu întunecoasă, umedă și tăcută, John Merrill, tânăr cu ochii și părul castaniu, cu statura cândva atletică, astăzi slăbită, cu fața suptă de foame, de mizerii și insomnie, încerca zadarnic să-și închidă ochii obosiți de atâta veghe — de două săptămâni de veghe.

Zadarnic încerca să-și închidă ochii ca se găsește undeva afară, sub bolta înstelată, pe pașiști cu izvoare, că pașii gardianului sunt bătăi de ciocănitore, că aerul mucegăit din celulă, e aer de brad îmbătător, adormitor.....

Din el somnul evadase odată cu ultima sentință omenească ce i-a fost dat s'audă: moartea.

Gândurile îi sburau necontrolate, fără șir, fără înțeles, dela un colț la altul al vieții. Căuta să insiste asupra amintirilor plăcute, dar acestea-și scăpau, îi fugeau din minte și-și făceau loc; sfredelitoare în trebări, chinuitoare remușcări.

În întunericul celulei cineva s'a apropiat încet, imaterial. Nu deschise nici ușa, nu smulse nici zăbrelele dela fereastră, nu dărâmasese nici betonul zidurilor. Și totuși a intrat. Stătea undeva în celulă, într'un loc nedefinit.

John Merrill s'a sculat. A simțit prezența celui ce-a intrat. N'a căutat să dea cu ochii de el. I se părea că este cineva pe care-l cunoaște și, straniu, acest cineva i se părea că-l cunoaște și pe el. A făcut câțiva pași căutând în întuneric corpul celui ce-l cerceta în toată noaptea. I s'a părut că l-a atins, că-și poartă mâinile ușor pe obrazul lui, birăzdat de aceeași cicatrice adâncă ca și a lui, în jos, până la picioarele în ciubote de lemn.

Intr'un târziu a pierdut din mâinile sale omul cu cicatrice și s'a pomenit mângâind betonul zidului. Dar nu plecase vizitatorul.

Nu l-a mai căutat, căci începuse să-i fie teamă.. Nu știa cine e, de unde-l cunoaște pe acest om cu cicatrice ca a lui, înalt ca el, îmbrăcat ca el, tăcut ca el. S'a retras iar pe pat cu capul rezemat de mâini.

A simțit cum acel cineva s'a așezat pe scaun, în fața lui, la un pas depărtare. N'a auzit scârțâitul scaunului hoțorgit, căci inima-i bătea fără astâmpăr. N'a auzit nici pașii gardianului care trecea din cinci în cinci minute prin fața celulei, căci răsuflarea începuse să-i fie torent.. O sudoare rece i-a udat fruntea și pieptul și spatele.

Tăcerea aceasta îl neliniștea. A încercat s'o întrerupă, dar nu a îndrăznit. Nu știa ce vroia acest om care-l scormonea adânc tot mai adânc în măruntaiele lui, în sufletul lui, judecându-l orice mișcare a țepii, a gurii, a inimii, judecându-i orice frământare a creierului cu ochi de invizibilă incandescență.

Dar de ce-i era teamă de acest cineva care se pare că-i cunoaște toate tainele? Și, mai ales, de ce-i era teamă când singurul lucru la gândul căruia s'a înfricoșat vreodată era moartea, care îl așteaptă peste câteva ore în chip de scaun electric? Dacă nu-i era teamă de nimeni, de nici o faptură, de ce tremură de prezența acestui ins inofensiv, care tot timpul tace, dar îi citește gândurile creierului, faptele trecutului, mișcările prezentului, grozavă viitorului?

Chiar de-ar fi el moartea, de-ar însemna o trecere mai de vreme în cealaltă bună, de ce să-i fie teamă, când scaunul electric nu-l mai durea, când moartea nu-l mai importa? Atunci de ce frica aceasta?

Prezența fapturii acesteia îi dată începuse să fie obositoare. Nu vorbea, nu mișca, nu răsu-

fla, n'o vedea. A încercat să pună din nou mâna pe ea, dar n'a reușit. A căutat-o peste tot, în toate ungherele, sub pat, sub masă, pe scaun. Nu era. Și totuși era prezentă. Și totuși îi judeca faptele, relele, crimele ce i le citea pe cutele frunții, pe tremurul buzelor, pe neliniștea mâinilor, pe căutarea haotică a ochilor.

Și-a pipăit fruntea. Il speriau brazdele adânci depe ea.. Și-a închis ochii, sperând că pleoapele o să-l protejeze de privirea aceea hipnotică; și-a șters fața și buzele de urmele febrei apoi s'a aruncat pe pat, acoperindu-se în întregime cu cearceaful.

Cel așezat pe scaun îl cerceta mai departe, mai pătrunzător. Îl observa orice svârcolire, îi cântărea formele ce-i apăreau sub cearceaf. Găsia printre ele chipurile victimelor, fețe crispare, corpuri măcelărite, brațe frânate, râuri de sânge. O întreagă hecatombă vedea acolo sub cearceaful sub care se ascundea John Merrill.

John Merrill știa aceasta și-l cutremura, deși începuse să i se pară că enigmatică faptură e ruptă din el, e una cu el. Și-l neliniștea și mai mult această credință.

Și-a trecut mâinile în chip de ușurare prin păr, peste obraz. A simțit că dă de teasta unui mort, de un hoit de putrefacție. Iar din cicatricea lui i se părea că se prelinge puroiu și gâlgăe sânge.

El era mort.

Ce durere mai putea oare aștepta un mort, ce neplăcere puteau să-i producă ochii disprețuitori ai celor ce vor avea să asiste la execuția lui. Însăși execuția, ce groază ar putea să-i provoace unui mort?

Era mort de două săptămâni, de când l-au închis în strâmtoarea aceasta. De atunci s'ar fi putut ciopârți cu cuțitul, și-ar fi putut scoate ochii, și-ar fi putut reteza membrele fără să simtă durere! Așa cum făcea cu victimele sale, cari ur-

lau în neștire, în agonie, pe când el își scâldea mâinile și-și astâmpăra buzele în cea mai îmbătătoare licoare, în sânge. Căci au trecut de mult ceasurile de chinuri, zilele de agonie și este mort de săptămâni.

S'a simțit slab în fața unei ființe care-l cunoaștea atât de bine — o ființă invizibilă, imperceptibilă, care-i roade creierul prin tăcerea sa întrebătoare. A căutat să pătrundă în întuneric cu vederea până la ea. Era cu neputință. Vroia să roage să-l părăsească până la zi, până în zori măcar, ca să se poată odihni înaintea executiei, dar frica de a întrerupe liniștea apăsătoare din celulă îl oprea.

Pe fereastră luna își arunca fuiorul de raze. John Merrill s'a simțit atras de ele. S'a îndreptat spre fereastră, sorbind cu ochii blândetea lor. S'a simțit purtat de ele spre locuri părăsite, spre drumuri cu lună pe margini de ape și codri. Îl dojeneau și ele, ca și fantoma de pe scaun. Dar cât de blând ele și cât de aspru ea. Îi povestea luna printre gratii, cu pastoral din biserică și învățătorul din sat. Vorbeau de răutatea oamenilor și-a lumii.

Era oare adevărat ceea ce povestea luna? I s'a vorbit și lui vreodată cu atâta blândete? Poate. Dar de mult, de mult. De atunci au trecut ani, o ană grei, cu sudoare și luptă. Apoi foame, cerșit. Și, în sfârșit — în sfârșit noroiul acela adânc care nu lasă, glodul care prinde și trage tot mai adânc în fund, crimele, întâiu pentru pâine, apoi însăși pentru ele, pentru a vedea sânge, a auzi gemete, a simți svârcoliri puternice, apoi slăbite, domolite, până la ultima răsufflare, până la nemișcare.

Pe raze de lună au început să danseze dans macabru toate victimele lui, toate brațele fără trup și capetele retezate, pe un fond roșu, mai roșu ca luna mâncată de vârcolaci. Și-a amintit copilăria, adolescența, prăpădul. Lacrimile l-au învins. Plângea.

Și-a întors capul dela fereastră, îndreptându-se cu pași neșiguri spre pat. Nu îndrăznea să-și arunce privirea spre locul unde stătea fantoma ultimei lui nopți, care l-a chinuit mai mult decât toate greutățile vieții prin prezența sa tăcută și răscolitoare.

Pe perete juca o umbră cenușie și ea ca celula, ca el, ca viața lui, ca insul acesta misterios. Era umbra lui, tot ce i-a mai rămas. A privit-o cu durere și compătimire...

Umbra lui... Singurul lucru ce-i mai aparține. Nici corpul nu-i mai aparține. Nu-i al lui. E al morții. Dar umbra trăește, aduce viață în încăperea aceasta tristă, în camera aceasta mortuară. Ea este singura ființă vie.. Nici musafirul care-l descosea mereu nu e viu, căci e ceva din el, din el John Merrill, mortul.

S'a îndreptat spre peretele cu umbră. A netezit cu palma umezită umbra legănată. Era caldă și tristă. Caldă, fiindcă trăia.. Tristă, căci era ultima noapte în care-l însoția, ultima noapte în care puteau sta de vorbă. Dar n'a vorbit nici el, nici umbra lui.

Umbra și-a luat adio. John Merrill a sărutat-o și-a plâns din nou. Ziua își anunța sosirea. Ființa de pe scaun s'a îndreptat și ea spre ieșirea sa nevăzută spunându-i gazdei, ușor, așa ca s'o audă numai gândul: »La revedere«!

Pașii gardianului iar au început să se audă, — sinistri pași.

Condamnatul a ațipit. L-au trezit preotul și gardianul. N'a vroit să se spovedească. I-au adus o haină albă pe care a îmbrăcat-o. Gândurile i se fărâmițaseră deabinelea. Chinuitoarea vizită de peste noapte îi slăbise și creierul și trupul.

Deabia și-a dat seama cum au apărut în celulă directorul închisorii, însoțit de doi medici, cari l-au examinat, cum apoi a fost condus de gardiani într-o curte în mijlocul căreia se găsea un scaun mare, ca de ope-

rație, de care i-au fost legați și cap și mâini și picioare.

Îl priviau cu dispreț judecători și public. În mijlocul lor era rumoare. Apoi i-au legat ochii, iar alătura de scaun preotul murmura rugăciuni. Nu se gândea la nimic. Nici la viața, nici la moarte, nici la posibilitatea de scăpare. A simțit din nou, alătura de el, ființa care-l strălucise peste noapte. Tremura. Îi dărdăeau dinții, îi era frig, îi, era frică, nu de moarte, ci de apariția acestei ființe.

S'a simțit sguduit cu putere de un trăsnet ce-i curgea în vine și nervi, oprindu-i răsufarea și bătăile inimii, topindu-i viața și gândul care tocmai se întrebă de caută iar insul acesta lângă el.

A voit să se scoale, dar s'a isbit de ceva tare. A pinăit cu mâinile, încercând să ridice obstacolul, dar n'a putut. Nici să se mute mai spre stânga sau spre dreapta n'a putut. Nu știa cum a ajuns în strâmtoarea aceasta, în întunericul ei de nepătruns.

Și-a amintit că se gândea tocmai la insul din noapte, care se găsea alătura de el, de scaunul electric. Apoi nu mai știa de nimic.

— »Esti în mormânt. Trăești încă. Vei muri sufocat ca un câine, te vei svârcoli înghiarele morții care-ți va suge încet, încet ca un vampir viața, care-ți va închide respirația, îți va crispa fața, îți va înholta ochii. Ea este alătura de tine și de mine aici în sicriu. Te-au închis cu ea, ca să ai o moarte meritată, cea mai groaznică moarte«

John Merrill de abia auzea aceste cuvinte. Un vuet prelung și surd îi asalta urachile. Nu auzise încă un sgomot atât de macabru, un urlat atât de apocaliptic. Vuetul se apropia, creștea mereu, tot mai insistent, tot mai amenințător, tot mai sinistru, prelung. Distingea vaete și gemete și șoapte și rugăminți.

În întinerie apăreau groaznice cadavre ce-și cereau în cor răzbunarea. Îl voiau pe el.

Mormântul se cutremura, sub asaltul cohorțelor de morți care chemau în lumea lor pe cel ce le-a trimis acolo.

John Merrill s'a aruncat cu furie în sus, dar n'a putut să sfarme scândura ce-l despărțea de bulgării de pământ aruncați, grei, peste el, să-l ascundă de corbi și de câini și de blestem — să nu-i albească oasele în vâgânuși, să nu-i fie purtată cenușa sub întinderea vânturilor.

A încercat iar și iar să se elibereze de cătușe, să sfarme scândurile, să sape pământul cu unghiile, ca să ajungă la lumină și să-i pedepsească pe cei ce l-au înmormântat de viu. Îl dureau mădulele și carnea. Sudoarea de sânge îi închidea ochii, îi astupa gura și nările. S'a năpustit din nou spre scândurile funebre în spasm de nebun.

— »Zadarnic e orice efort, vorbi din nou cel ce se afla cu el în mormânt și astă noapte în celulă. Lasă moartea să te ia fără dureri. Nu-ți sdrobi trupul de scândurile cosciugului închis pe vecie. Știu că îți place libertatea și urăști cătușele. Nu poți să fii însă nici tu mereu liber: moartea te vrea. Ți-e dat să trăiești ultimele clipe în celula cea mai strâmtă, în sicriu. Resemnează-te și lasă-o să vie«.

John Merrill a căutat atunci să sugrume pe cel ce vorbea. Întra cu unghiile adânc în carne și îmbătat de spuma macră ce-i spăla mâinile, n'a observat că-și mutila capul și gâtul.

Și iar a vorbit ființa de lângă el și a râs. Spuma de sânge și spută curgea caldă peste furia svârcolită a viului îngropat. Era o moarte ce și-o grăbea el singur, chiar acum când credea că poate mai ușor să scape: mai ușor din mormânt decât din închisoare, mai ușor din pământ decât din betonul granitic. Prohodul și-l cânta el singur în strigăte ce se loveau de scânduri și-l plâneau lacrimile lui de sânge. Fiara din el

era deslănțuită. Căuta răzbunare în mormânt, moarte cu mâini strânse în jurul gâtului, cu corpuri în spasm, cu răni ce se deschid și membre ce se despart.

Puterile îl slăbiseră. Nu mai putea să se sugrume. Era mai tare decât el însuși. Supraviețuise nu numai curentului electric, ci și mâinilor sale care până acum nu iertaseră nici un gât în jurul căruia s'au încolăcit.

A căuta să-și pedepsească mâinile, să le distrugă, căci n'au fost în stare să treacă pe cealaltă lume pe cel de alături ce râdea cu hohot. Și-a ros cu dinții carnea mâinilor și-a rupt vinele căutând să ajungă până la oase să și le sdrubească. Apoi a căzut pradă oboselii.

— »Ți-am spus că am să mă mai viu la tine. Nu m'ai crezut. M'auzi. Nu m'ai văzut, nu m'ai simțit, cum nici nu ai putut să mă omori acum, lut spurcat, hoit criminal. Sunt mai tare decât moartea pe care tu nu o poți birui. Am fost alături de tine o viață întreagă, alături de la naștere, prin toate peripețiile. Ți-am trăit toate masacrele și acum îți străjuesc sfârșitul tău blestemat, ultimul tău masacru. Sunt sufletul tău pe care nu l'ai cunoscut niciodată și n'ai voit să-l cunoști. Sunt rațiunea ta de a fi, pe care ai călcat-o în picioare și ai ajuns acolo unde ești. Sunt mustrarea de conștiință care te-a chinuit în ultima ta noapte pământească, — mustrarea de conștiință pe care tu ți-ai imaginat-o materială, căci numai prin prisma materiei ai văzut, trăit și săvârșit totul.

»Lasă-mi măcar câteva clipe de liniște să mă rog și pentru tine și pentru mine. Nu mai căuta degeaba să scapi de mine și de sicriu. Noi suntem legați până la moarte. Apoi te vor mânca viermii și oasele o să ți le scoată la lumină, peste milenii, vreun cataclism«.

Trupul s'a liniștit. Asculta înmărmurit cuvintele sufletului. Erau rostite parcă de vreun înger, ori parcă de lună, în ul-

tima noapte de viață. Alături, sufletul se ruga despărțindu-se încet, pe nesimțite.

Trupul i-a cerut sufletului să mai rămână, iar acesta i-a promis să-l vegheze până când își vor sfârși ruga. Urechile îi văjăiau, sângele încheag deabia-i mai da loc de răsuflare. Stătea răzimat de un perete lateral al sicriului, apoi căzu cu fața la pământ. Mai avem doar câteva clipe de trăit împreună. Amândoi îngânau aceeași rugă: ... »și dacă stăteam vreodată cu mine de vorbă, nu ași fi făcut la ceea ce m'au împins și foamea și suferința și mâinile nevăzute. Nu m'am cunoscut, căci credeam că ceea ce trăiește în mine e corpul acesta, că acest corp este însuși »eu« ca om și nu știam că viața mea este sufletul. Iertare... iertare...«

Într-o clipă și-a văzut John Merrill întreaga viață și i-a părut rău. Vedea pentru prima oară și cu sufletul.

## Despre flecari

Flecăreala-i molipsitoare.

*Primejdia de-a asculta pe flecari cu îngăduință ne-o arată divulgarea simptomelor aîn care îngăduința precede. Și dacă vom bine-voi să ne studiem, vom vedea:*

1. Că faptul de-a ne interesa de nimicuri dovedește o mediocritate de spirit împotriva căreia este bine să reacționăm.

2. Că această mediocritate de spirit se îmbină aproape totdeauna cu o pornire urită: cu plăcerea de-a asculta criticarea cui-va sau plăcerea de-a savura defăimarea pe care ori-ce palavragiu o strecoară fără să vrea.

3. Că timpul petrecut ascultând fleculețe face parte din clipele pe care nu le putem îndestul regreta, fiindcă reprezintă niște lucruri pierdute pe care nimic nu le poate înlocui.

ARTA TACEREI

(Savoir se Taire)

B. Blanchard.



# INCRESTARI

## Valoarea educativă a cronicarilor români

Limba patriei trebuie să aibă totdeauna întâietate față de celelalte materii în învățământul public.

Pe lângă sintaxa limbii materne, care, oricând, trebuie să fie cât mai bine și cât mai de mulți cunoscută, mai necesită o pătrundere adâncă a graiului, ca expresie și frumusețe.

Prin limba vorbită și scrisă, poporul își manifestă gândiri și simțiminte. Numai după ce am cunoscut și asimiliat bine limba în toate formele ei de exprimare, înțelegem literatura, care reprezintă viața intelectuală și sufletească a unui popor.

Pentru aceasta este nevoie mai întâi de o largă, bună și completă cunoaștere a fazelor de dezvoltare culturală, pentru că numai astfel valorificarea produselor sufletești, efectuate în timp, apare mai evidentă.

Pionerii culturii românești, în prima ei fază de dezvoltare (1650—1750), au fost *cronicarii*. Până la această dată, începând încă din secolul XV, scriul românesc consta numai din traduceri, făcute sub influența diferitelor curente religioase ale vremii. Partea de originalitate exista doar în prefețele ce se făceau la acele traduceri.

Alături de acest fel de manifestare intelectuală, a luat naștere istoriografia românească, prin »*Anale*«, alcătuite din însemnări sau povestiri scurte, privitoare la evenimentele principale ce se refereau la viața unor voievozi români.

Aceste timide încercări, erau opera preoților și a călugărilor, singurii cărturari ai timpului.

*Macarie*, (care a fost în anul 1532 episcop la Roman, și a murit în 1557), povestește în

tâmplările dela moartea lui Ștefan cel Mare (Marți 2 Iulie 1504 sau anul 7012) până la a doua întronare a lui Petru Rareș (1541-1546). *Eftimie* a scris, între 1553 și 1556, cronica Moldovei dela 1541 până la 1553, în vechea slavonă, limba literară a timpului, din porunca lui Alexandru Lăpușneanu, domnul Moldovei de două ori: 1552—1561 și 1564—1568; iar ultimul, *Azarie*, căruia i se atribuie cronica Moldovei pentru evenimentele petrecute între 1550 și 1574, a fost istoriograful lui Petru Schiopul, domn al Munteniei (1559—1568) și de trei ori al Moldovei (1574-1577, 1578—1579 și 1582—1591)..

»*Analele*« nu aveau obiectivitate, pentru că erau scrise de călugări, cari, uneori, nu puteau cunoaște succedarea evenimentelor, iar alte ori scriau din îndemnul sau chiar din porunca domnilor.

„*Analele*” erau scrise în limba slavonă și n’au contribuit la redășteptarea conștiinței naționale, de oarece nu erau înțelese de popor.

Din a doua jumătate a secolului XVII. viața culturală românească intră într’o fază de dezvoltare. Luptele politice pentru tronul Principatelor, au silit pe mulți boeri să pribegască prin Occident și Orient.

Unii fii de boeri (Grigore Ureche, Miron Costin), etc. și-au format sufletul și caracterul la școlile umaniste din Polonia, care se găseau sub influența culturii latine, prin legăturile ei cu Italia și curentul Renașterii, ce domina Apusul.

Alții s’au instruit la școala patriarhiei sau în mediul cosmopolit din Constantinopol, unde se suprapuneau trei sta-

dii de civilizație: bizantină, latină-medievală, și turco-arabă. Cronicarii români, prin spiritele lor cultivate, au îsvocit din scrierile străinilor prețioase știri despre originea și trecutul neamului nostru și au continuat și dezvoltat, pe bază de documente, puținele însemnări rămase dela înaintași.

De atunci începe adevărata istorie națională românească. Boerii, prin slujbele ce le exercitau în Divan (trăiau în preajma domnului), cunoșteau bine toate împrejurările istorice și cei mai mulți le-au redat în mod obiectiv.

Cronicarii români sunt scriitorii de *Cronici* (povestiri scurte, în care evenimentele se succed în ordine cronologică) sau *Letopiseși* (scrise pe ani).

Cei mai însemnați cronicarii sunt al Moldovei, datorită apropierii lor de izvoarele de cultură occidentală și a influenței ce au avut acestea asupra lor. În cronicile lor, ei se continuau unul pe altul.

Cronicarii moldoveni sunt: *Grigore Ureche* (1590—1646), *Eustratie* (Istratie) *Logofătul* (mort circa la 1650 și *Simion Dascălul* (sunt adnotatori ai cronicii lui Ureche), *Miron Costin* (1633, Decebrie 1691), *Neculai Costin* (1660—1712), *Ion Necul. de* (1672—1744, *Neculai Mustea* (mort în 1731, *Alecsandru Amiras*, biv-vel sulger, mort în 1730, *Axente Uricarul* (1690—1766), *Spătarul Ion Canta* (1741—1769) și *Ienache (Enaki) Coga*lniceanu, cel din urmă cronicar al Moldovei (1730—1795).

Cronicarii din Muntenia sunt și ei boeri din suita domnilor țării și ca atare cronicari de curte; în plus, ei sunt împărțiți în două tabere, potrivit intereselor de partid pe cari le susțineau.

Cronicari munteni : Mihail Moxa (Moxalie), Constantin Căptanul, Radu Greceanu, Stolnicul Constantin Cantacuzino (1650—1716), Radu Hrizea Popescu (1650—1731), Stolnicul Dionisie Eclesiarcul, Stolnicul Dumitrace, Pitarul Cristache și Zilot Domănu!, pseudonimul scriitorului Ștefan Fănuță Serdarul (1780—1850), care a scris ultima cronică munteană (în proză și versuri) din epoca fanariotă dela 1796 până la 1821.

Cronicarii români sunt primele figuri reprezentative din viața noastră culturală. Aceștia, în nobila lor preocupare, s'au străduit să releve evenimentele mai însemnate din trecutul neamului nostru. Pentru realizarea acestui gând, ei s'au servit de izvoare interne și externe, de tradiție (mai ales cronicarii moldoveni) și de întâmplările petrecute pe vremea lor.

Din viața și opera cronicarilor noștri se pot scoate exemple admirabile și tipice de patriotism și abnegație. Ei pot servi totdeauna de bună călăuză pentru educarea suleștească a tinerelor generații. Din opera lor se desprinde muncă metodică, voință, răbdare, demnitate, modestie și virtute strămoșească ce pot contribui la formarea bunelor caractere morale.

Opera cronicarilor români poate servi de bază în cultura națională a tineretului nostru. Cronicele rămase dela ei, pot da o educație istorică, literară și morală. În ele observăm caractere alese și voinți neștrămutate, cu dorința de afirmare a ființei noastre naționale și etnice.

Cronicele constituesc opera unor spirite alese și cultivate, cari au pus în evidență obârșia, continuitatea și unitatea neamului românesc. În ele se sintetizează gândirea și simțirea poporului român.

Prin străduința și preocupările intelectuale ale cronicarilor s'a afirmat însă mai cu seamă nești și tot dela ei numele de începutul evoluției limbii româ-

român începe să devie un simbol.

Valoarea educativă a cronicarilor români constă și în faptul că, într-o vreme când la noi domnea încă obscurantismul, s'au găsit oameni cu minți luminate de patriotism constant și dezinteresat, cari au dat la iveală prețioase știri despre trecutul nostru.

În cronică se găsesc pasagi caracteristice, redată într-o limbă aleasă, adecvată stărilor sufletești ce le întrupează. În ele găsim concepție (fond), formă, portrete bine conturate, precum și numeroase informațiuni despre starea noastră culturală și socială din trecut.

Cronicele au servit și încă pot fi prețioase modele de scris românesc și de nobilă inspirație creatoare.

Pentru opera lor națională, constructivă și educatoare, cro-

nicarii români au dreptul la admirația și recunoștința constantă a generațiilor prezente și viitoare.

Citind și reflectând asupra operelor cronicarilor români, generațiile tinere găsesc fapte vietești povestite frumos, găsesc iubire de patrie și alte virtuți strămoșești demne de imitat.

Iată motivele pentru care vreau ca rândurile acestea să găsească ecou în sufletele tinerilor, fiindcă acestea se pot forma și perfecționa numai după îndemnul factorilor educativi.

De aceea, dacă fiecare din noi, în clipe de liniște, va citi câteva pagini din scrierile cronicarilor români, scopul urmărit, prin aceste înseilări, va fi deplin atins. Ar fi cea mai pioasă și prețioasă arătată cronicarilor noștri și admirabilei lor opere.

G. T. Niculescu-Varone.

## Fără titlu

Ne învârtim într'un mediu care ni-ar putea oferi conținut, veșnice, subiecte des cris. Natural, subiecte mediocre, subiecte banale, foarte rar interesante. Din acest motiv nu ne folosim de ele.

Ținând însă seama, că sătmăreanul nostru nu prea simte nevoia cărții, ca unul ce nu are preocupări intelectuale, mulțumindu-se cu intrigi și senzații, deci cu subiecte simple, ușoare care să-i omoare plictiseala, vom scoate, din noianul de subiecte, ce ni se oferă, pe unul pe care-l vom împărtași cititorilor.

Era într-o după amiază de zi îmbietoare la viață. Pe-o stradă circulată, în Sătmarul nostru adăpostitor de tot felul de mure, prostia sulemenită și gravă ieșise și ea la plimbare.

Răsturnată, pe perne moi, într-o elegantă trăsură trasă de de două iepe sprintene, proprietatea unui »înalt« personaj, — mai mult slugă decât personaj pentru că 'n Sătmar foarte mulți sunt și slugi și

personalități în același timp, — retribuit cu trei patru mii lei lunar, împărția complimente învidioșilor, sfidând muncitorimea cinstită și modestă.

După ce-a trecut în revistă lumea ieșită pentru... aer, — aerul Sătmarului e ca sufletul amărâtului, — la întâlniri și la cleвете, s'a popoțat, înmănușată și ridicolă, în fruntea unei mese dela un restaurant din centru.

La început singură, degajată, oarecum plictisită.

Anturaj cărui să-i povestească cu amănunte, neînțelegerile din menajul X ori aventura domniței Y a găsit, și-a făcut imediat. Câțiva tineri, gata pentru orice nimăcuri, cheflii și neisprăviți s'au și înființat la masă-i. Smeriți fiindcă erau încă trezi, și aprobatori deoarece erau interesați, ascultau senzațiile zilei în așteptarea — umezirii gâturilor.

Din colțul de unde stăteam auziam »conversațiile«. Mă supăra grozav și importanța ce-și dădea prostia și prefăcătoria

# Colecția Gaster

tinerilor -- de mari speranțe. Mă gândeam. Acești tineri, sireți și desigur, cel puțin, inteligenți în felul lor, își dau seama că proștii, în genere, sunt foarte iritabili. Li înfurie, îi face să-și iasă din fire, din firea de prost natural, îi face să se congestioneze, cea mai neînsemnată contradicție, cea mai nevinovată ironie.. Așa au fost de când lumea, așa-s și azi în secolul al douăzecilea. *Ingâmfați, informați și necrescuți.* De vrei să le fii pe plac, de nu vrei să fii bărit, sfidat, aprobă-le toate negliobiile, arată-le surprins de inteligența și cunoștințele lor nebanuite. În felul acesta, dacă nu ți-i faci prieteni, nu-i ai măcar dușmani.

Cam așa, mi nchipui, trebuiau să judece domnișorii aceea smeriți cari-i țineau, prostiei, companie și cari doritori de câte un sprit, ce-avea să vie, i-aprobau toate năsbățiile.

Intre timp, au mai venit și alții la masă.. Și cucoane. Rasul, veselia, stăruiță de »spiritele« prostiei, umplu grădina: La înfățișare, anturaj delect..

Așa-i prostie: cu tupeu și cu relații. Când e simțită că-i și cu buzunarul plin, de proslăvită și lingușită. Ușile i se deschid peste tot și deoricine, iar ea îndrețută în deșteptăciunea ei, zâmbește mărinos și de testă cu bunăvoință.

Am plecat desgustat de perfidie, de prostie, de lume.

Sărmane intelectual sfios, nu te mai obosi cu slove.. Nu te mai trudești a le descifra înțelesul spre a le pătrunde miezul. Calcă-ți pe inima ta curată și francă, fă-ți curaj și treci alături de prostie, fă-i curte, aprob-o. Vei fi și tu apreciat, vei avea acces în lumea mare, »înalta« societate te va obișnui și pe tine cu fel de fel de josnicii, te va deprinde cu viața. Te vei alege cu sprituri și cu mese gratuite și la nevoie îți ai asigurați și sprijinitori. Fă-ți numai curaj și caută de fii la modă cu îmbrăcămintea.

Altfel vei rămâne tu un prost.

C. GH. POPESCU

Academia Română a intrat în posesiunea colecției de manuscrise și documente literare a dlui M. Gaster.. Darul acesta l-a făcut înaltului așezământ de cultură d. Nic. Titulescu, despre care aflăm astfel că nu face numai acțiune politică pe ste hotare, ci se interesează și de tezaurul cultural al neamului său.

Puțini cunosc valoarea acestei colecții, pe care Academia se grăbește să o inventarieze și să o catalogheze spre a putea fi pusă la dispoziția cercetărilor chiar din toamnă. Cei mulți numai bănuim bogăția ei și așteptăm cu nerăbdare un comunicat mai amănunțit al Academiei, prin care să fie satisfăcută curiozitatea noastră îndreptățită.

M. Gaster este un bun cunosător al literaturii noastre, populare și culte deopotrivă, cu deosebire în perioada veche. Fiindcă nu a putut ajunge la o catedră universitară, pe care a râvnit-o, s'a expatriat și s'a stabilit la Londra. Firește, a dus cu sine întreagă colecția de manuscrise, pe care o strânsese, nu ca simplu amator, ci ca filolog și istoriograf literar. Căci în studiile ce a publicat înainte de a se expatria n'a pu acest material inedit. În afară de lucrarea intitulată *Literatura populară română* (București 1882), Gaster a tipărit, într'adevăr, o prețioasă *Crestomație română* în două volume (Leipzig 1891), care cuprinde texte tipărite și manuscrise din secolul XVI până la XIX, texte dialectale și populare, cu o introducere, gramatică și un glosar român-francez.. Dar în aceste două volume n'a intrat decât o parte din materialul pe care-l strânsese.

După plecarea în străinătate a scris și publicat prea puțin, continuând totuși să strângă. Astfel că astăzi colecția lui o deosebit de bogată, pentru cer-

cetători prezentând un interes la fel de mare și manuscrisele ce au fost odată tipărite în volumele lui.

Se pare că partea cea mai mare a colecției se referă la literatura noastră veche, începând cu perioada când tipăriturile erau o raritate și textele circulau în manuscrise și până la o dată mai recentă, începutul secolului XIX. Toate textele acestea, indiferent de cuprinsul lor, care-i foarte variat, au o dublă valoare.. Valoarea lor principală ne-o dă însuși cuprinsul lor, care interesează istoria noastră culturală în general sau o ramură a ei, în rândul întâi istoria literară. Ele sunt însă aproape tot atât de importante pentru filologie, pentru istoria limbii noastre și a formelor ei gramaticale. Pentru perioada cea mai veche, adeseori primează chiar interesul lingvistic al manuscriselor.

Colecția lui Gaster conține însă și texte de literatură modernă. Poate că partea aceasta va deștepta cea mai mare curiozitate, pentru că ea este, pe cât se pare, cu totul necunoscută. Valoarea ei este cu atât mai mare, cu cât colecționarii de felul lui Gaster nu sunt prea numeroși la noi și nici tradiția conservării în familie a manuscriselor literare nu există decât într'o mică măsură.

D. Titulescu, care a achiziționat »colecția Gaster« pe seama Academiei Române, a făcut un important serviciu culturii naționale.

S. FLOREA.

(România-Nouă)



# DĂRI DE SEAMĂ

## CĂRȚI

G. M. Vlădescu

GOL

roman, editura Cugetarea I. 75.

De obicei pe-o carte pui mâna în două împrejurări: când vrei să-ți omori timpul, să te distrezi, ori când ții să-ți folosești timpul însușindu-ți ceva. O apreciezi în măsura în care te identificezi cu ea.

În provincie, obișnuit, trec cărțile cari omoară timpul, cari distrează. Pe la noi, prin aceste părți, și-acestea trec puține, justificarea netrecerii găsind-o în plictiseala de care se plânge, adesea, foarte multă lume »intelectuală«.

— »Mor dragă de plictiseală«.

— »Nu știu ce să mai fac să nu mă plictisesc«.

Și pe drept cuvânt, lumea se plictisește. Nu moare, dar e o situație penibilă să te crezi și să te admiți intelectual și să n'ai ce să faci, să nu știi cu ce să te ocupi, când timpul ți se oferă.

Pe mulți i-am auzit, căindu-se, cu urechile mele: »Oricât ar fi de bună, o carte — bună după gustul cititorului, firește — nu pot citi mai mult ca 5-10 minute căci pe urmă adorm«.

Și-adoarme, nu se laudă. Adoarme fiindcă nu-i obișnuit cu slova, fiindcă n'a avut ocazie să-i prindă gustul. Frunzărirea informațiilor din ziare e suficientă fiecăruia pentru a angaja discuții și a rezolva chestiuni »dacă ar fi el în locul lui X«.

Pe degete îi poți număra pe acei ce intră în câte-o librărie pentru vreo carte mai serioasă de citit.

Cred că dacă librării ar angaja personal inteligent care să citească orice apare și să și explice, oricui îi intră în pră-

vălie, pe scurt, posibilitățile autorului și conținutul »extraordinar« al lucrării apărute, exact cum fac cei cu plăcile de patefon: ți le cântă, îi cunoști melodia și-o iai, s'ar »trece« și cărțile, s'ar forma, poate, și gusturi de citit. Așa!... Destulă carte e viața! Ce să nveți din cărți?

Se uită, ce se uită?, nici nu le vine multora în minte, că și'n cărți e viață.

De exemplu romanul dlui G. M. Vlădescu »GOL«. Din această admirabilă lucrare se vânduse, la noi în Sătmar, până acum, aproape o lună dela apariție, în afară de exemplarul luat de noi, abia patru bucăți. Și-avem, slava Domnului, la cei șasezeci și ceva de mii de locuitori, vreo patru cinci mii, pe puțin, cărți se vor, cari se pretind, del puțin, intelectuali. Aceasta denotă că publicul »intelectual« nu a avut cunoștință de prestigiul autorului, că n'a auzit, că n'a gustat frumusețea celui alt roman premiat »Moartea fratelui meu«.

De unde să deducă oamenii, surprizele din »GOL« când autorul li-e necunoscut, titlul nu le spune nimic, când nimeni nu presupune că această prescurtare »Gol« e firma unei fabrici la care s'a ajuns printr'o serie de peripetii, și să face parte din numele faimosului golan Golăescu, personaj principal devenit dintr'o greșală a unui tipograf Goleșcu, fost tot ce-și poate închipui cineva, pentru că în cele din urmă să fie bancherul care dispune de-un târg moldovenesc întreg? Cum să deducă cineva că n'această operă ni se înfățișează societatea de dinainte de război,

cu mult dinainte, goală, goluță, cu toate virtuțile și slăbiciunile ei?

Romanul dlui G. M. Vlădescu »Gol«, deși autorul ne afirmă, și urma lecturii constatăm și noi, că nu prea e roman, e o lucrare în care puslează viața, în care ni se prezintă mentalități smulse din toate straturile sociale. Romanul va avea continuare. O așteptăm cu încredere și curiozitate.

Indemnăm publicul cititor a se apropia fără sfială de romanul dlui Vlădescu »Gol«.

— ⊙ —

Mircea Eliade ✓

— ȘARPELE —

roman, editura Naționala Ciornei, lei 60.

»Șarpele« e o poveste fantastică care te nedumerește și te irită, dar care te pasionează, povestire care, se pare, l-ar prezintă mai bine publicului cititor pe misticul ei autor. L-ar prezintă mai bine deoarece scrierile dlui Mircea Eliade au ceva specific, deosebit, de celelalte scrieri ale altor scriitori! Îți face impresia că autorul scrie pentru un public al său, pe care l-a obișnuit, pe care ar vrea să-l obișnuiască cu un fel de a scrie. Noi cari am urmărit și citit tot ce-iace a publicat dl. Mircea Eliade, ne permitem această constatare abia acum după lectura »Șarpelui«.

Scrisă curgător, »Șarpele« e o carte de gust.

Acțiunea începe și se petrece la mănăstirea Căldărușani, mai mult noaptea, și personajul în jurul căruia se învârtă povestirea e Andronic un tânăr simpa-

tie întâlnit întâmplător, în marginea unei păduri, și luat în mașină de o societate care mergea să-și petreacă la acea mânăstire.

»*Sarpele*«, titlul cărții, explică apariția, în urma unor jocuri de societate, în una din camerele mosafirilor a unui șarpe uriaș, venit și îndepărtat prin vrăjitoria lui Andronic.

*Sarpele* e o scriere curioasă care va procura senzații și care va place cititorului.



Mihai Tican Rumano

NOPTI BARCELONEZE

editura Cugetarea, lei 75.

Nimic nu te subțiază, nu te lustruește intelectualmente decât călătoriile, contactul cu lumea, cu viața. Poți citi, poți studia, până îți da în orbul găinilor, poți să te ții la curent cu orice lucrare, dacă n'ai și un mediu la fel, adică un mediu tot citit și la curent cu orice cu care să discuți, să te întreții, nu numai că nu te vei putea valida niciodată, dar nici nu cred că te vei putea menține la vreun nivel intelectual. Din acest motiv, decâte ori aud de nume ce ies peste hotare, ce se învârt între oameni dela cari poți învăța ceva, cu care poți vorbi ceva serios, de-atâtea ori o mare mâhnire mă cuprinde.

De pildă invidiez pe-acest scriitor Mihai Tican Rumano care a cutreerat toate continentele, care a avut posibilitatea acestei cutreerări.

Ce satisfacție poate avea cineva care-a cunoscut localitățile ce ți le pomenește într-o lucrare, care-a trăit viața ce ți-o descrie într-o carte! »*Când ai călătorit timp îndelungat, când te-ai izbit de tot felul de oameni, când ai studiat moravurile strării ale Africii și Americii, când cunoști viața cea mai de jos a Europei și Africii, nu-ți este prea greu să înțelegi și să afli firul — oricărui n. a. — mister*« — cit. pag. 44.

*Nopti Barceloneze* e una din cărțile care-i creiază, care-i va creia, autorului ei, resurse de alte cutreerări fiindcă-i o carte scrisă ușor și înfățișează o temă de care publicul de azi e animat. E un fel de roman polițist.

Descrierea lui »Bario Chino« și întâmplările fantastice atribuite aceluia cartier chinezesc al Barcelonei, cunoscut lumii pentru viața-i destrăbălată, pervertită, senzațională, viața ce tentează și otrăvește, e atât de îndemănatecă dlui Tican Rumano încât te subjugă.

Cartea se va vinde ușor și datorită copertei ademenitoare, copertă care-i explică, în parte, conținutul.

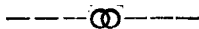

Mareșal Al. Averescu

Notițe zilnice din războiul 1914—1916 — NEUTRALITATEA

editura, Apollo, București, lei 125.

Despre notițele dlui Mareșal Averescu dintre 1916—1918 ni-am ocupat, la timpul lor, prezintându-le într'un număr al revistei noastre. Ne așteptam la alte notițe care să ne prezinte tot cu aceiași franchețe, perioadă de după război și când deloc ni-am pomenit cu notițele din timpul *neutralității*.

Foarte bine venite și-acestea însă nu prea înțelegem scopul intervertirii, nu suntem siguri dacă presupunerile noastre coincid cu adevărul, deoarece la mijloc ni se pare a fi fost un calcul.

Pentru cititor, pentru cititorul care are cunoștință de Notițele 1916—1918, această intervertire nu contează. Pentru cel ce nu a citit acele notițe, însemnările de față sunt un îndemn.

Scrise limpede, cu sinceritatea cunoșcătorului desinteresat, *Neutralitatea* e o lucrare plină de învățăminte. Lecorul se va convinge de multe adevăruri, se va dumiri asupra multor lucruri împrăștiate, de unii in-

teresați, atât de tendențios și exagerat publicului.

E zitățile și oscilațiunile oamenilor politici deasemenea vor lumina lectorul asupra încredințării ce trebuie acordată politicului.

Situația noastră morală și mai ales materială, la intrarea în război și un an după aceasta, ni-e, cum nu se poate mai obiectiv, mai real, înfățișată în discursul ținut la senat de senatorul I. Grădișteanu, discurs pe care autorul *Neutralității* intenționat ni-l publică, după notițe stenografice, la anexe. E un discurs care pe lângă că rezumă întreaga stare dintre 1914—1916, garantează autenticitatea și sinceritatea însemnărilor dlui mareșal Averescu.

*Notițele dintre 1914—1916 — NEUTRALITATEA* — e bine și necesar să fie cunoscute de oricine vrea să cunoască sbuciumul și entuziasmul care a însuflețit această nație pentru întrecirea mândrei României de astăzi.



Profira Sadoveanu

DOMNIILE LOR DOMNII ȘI DOAMNELE

— portrete și convorbiri —

editura »Adevărul« s. a. lei 75.

În această liniștitoare și prețioasă lucrare, scriitoarea Profira Sadoveanu, și-a înmănușat o serie de interviuri, de convorbiri, publicate cândva răsleț sub pseudonimul de Valer Donea.

Ni se desvăluie, nouă cititorilor provinciali, unele amănunte necunoscute despre așii slovelor în frunte cu arbitrii lor N. Iorga.

*Domniile lor Domnii și Doamnele* e cartea pe care luând-o în mână îți vei folosi timpul deoarece vei cunoaște câte ceva din viața particulară, a unor personalități ca *Liviu Rebreanu, Cezar Petrescu, N. N. Tonitza, Ionel Teodoreanu, Tudor Arghezi, Dem. Botez, Otilia Ca-*



zimir, Mihail Sadoveanu, și încă alte vreo nouă celebrități românești.

Insistând asupra vieții serioase ce merită a fi cunoscută, pe e necesar a fi cunoscută, autoarea ne descrie totul într'un stil simplu, plăcut, prietenesc.

Seleționarea bucăților citate încă denotă mult gust, multă simțire și melancolie..

Dl. ex. din versurile lui Dem. Botez:

»Totul e pustiu  
Ca într'o casă  
Din care-a fost scos un mort  
Pe-o zi frumoasă«...

Ori:

»La geamul odăiții prietenului  
meu  
De când s'a dus și nu se știe  
unde,  
Stau stolurile trase 'n jos me-  
reu  
Și după ele cineva s'ascunde...  
Presimt atât că dincolo de sto-  
luri  
Urâtul stă acum stingher print  
goluri  
Și în dulapuri nchis cea mai ră-  
masă,  
Făcerea stă cum ar fi stat un  
ceas«.

Portretul lui Mihail Sadoveanu, scriitorul încontra căruia s'au îndreptat de-un timp, atâtăta patimi și uri, și în care ni se înfățișează opera și personalitatea-i, portret cu care autoarea își încheie cartea, e edificator prin sinceritatea și cunoașterea amănunțimii lucrurilor.

Domniile lor Domnii și Doamnele mai are meritul de a ne desvălui aspirațiile acelor ce ne sunt prezentați, aspirații pe care cititorul provincial n'ar prea fi avut de unde le cunoaște.

Nesiguranța ortografiei o constatăm și aci. Se scrie când *Lar*, când *l'ar*, când *vreo*, când *vre-o* și apoi *Budureșteni* ori *Moldoveni* nu se cu litere mari. Dacă *Valer Donea* n'a observat, ori n'a știut aceste lucruri, ar fi putut foarte bine scriitoarea *Profirița*, când le-a strâns pen-

tru publicitate în volum, să le precizeze. Nu de alta, dar strică o impresie frumoasă.

Oricum însă, cartea fiind scrisă cinstit, ușor și cu intenții frumoase, merita a fi cunoscută de oricine are cătuși de puține preocupări intelectuale.



I. Simionescu

— OAMENI ALEȘI —

Români editura »Cartea Românească« lei —.

Autorul atâtor »Cunoștinți folositoare«, a atâtor diverse scrieri, a adus și aduce însemnate servicii acelor în mijlocul cărora i-a fost dat să trăiască, cinstindu-ne tot odată numele țării. Natural, în urma muncii depuse, își are și dsa satisfacțiile și beneficiile dsale. De exemplu, atât lucrarea de față cât și cealaltă, »străinii«, au fost recomandate învățătorilor din țară pentru examenele de înaintare din anul școlar viitor. E un beneficiu pentru autor, candidații fiind mulți, și o înlesnire celor ce li s'au recomandat, lucrarea fiind scrisă pe nteles.

Scrierea, un fel de antologie, înfățișează, ca și cealaltă, unele figuri, strălucite, deastă dată însă din trecutul nostru, figuri care cu sbuciumul sufletelor lor, cu abnegația ființelor lor au consolidat un neam, azi întregit și insuficient recunoscător.

Oricât de sumare ar fi lucrările de seama celor ce ni le prezintă acum, dl Simionescu, ele sunt necesare. Sunt necesare întrucât piața noastră literară, științifică, e îmbăcsită cu fel de fel de povești, care de care mai departe de adevăruri, care de care mai lipsite de originalitate.

Prin cele ce a știut, dl Simionescu, să aleagă din viața acelor oameni iluștri, »Oameni aleși« e o lucrare merituosă, instructivă, necesară. Natural pt. completa edificare a

anumitor lucruri, cititorii, interesați cum sunt învățătorii că rora li s'a recomandat și obligat pentru examene, vor trebui să mai recurgă și la alte documente spre a-și întregi, spre a-și desăvârși cunoștințele.

»Intellectualilor« de orice fel, și mai cu seamă elevilor de orice categorie, »Oamenii aleși«, străini și români, le vor fi folositoare, îndrumătoare.

Apreciem și recomandăm cu înțelegere »Oameni Aleși« lucrarea dlui prof. univ. I. Simionescu.



Ștefan Zweig

— TREI MAESTRI —

Balzac, Dickens, Dostoievski  
editura Cugetarea lei 60.

Iarăși în fața unei cărți cu miez, în fața unei cărți așteptate, dorite.

Celebrul Zweig, prin traducerea, impecabilă a dlui Eugen Relgis, ne pune în față, după o muncă asiduă de peste zece ani, trei maeștri cunoscuți lumii întregi, romancierii secolului al XIX, aparținători a trei națiuni. Un francez, un rus și un englez: »dare se întregesc unul pe altul tocmai prin contrastul dintre înclinațiile lor și care înaltă viteză, la o formă limbede noțiunea romancierului, a celei care dă lumii o catresle călăie«.

Tipuri deosibite, acești geniali scriitori, acești iluștri romancieri, au fiecare, după cum ni-o spune și însuși autorul, sfera lor, lumea lor: Balzac pe aceea a societății, Dickens pe aceea a familiei, iar Dostoievski lumea individului și-a totului.

Autorul cunoșcător al operilor și împrejurărilor în care au fost, ele create, ne prezintă pe acești giganti în mijlocul marilor evenimente istorice, evenimente cari au contribuit prin influența lor la formarea sușfletului romancierilor. El însuși psihologiei analizează cu perseverență toate substitutivitățile psihologiei romancierului, dăn-

du-ne înțelesul său, atât asupra operilor cât și a autorilor lor.

TREI MAESTRI, *Balzac, Dickens, Dostoievski*, e o lucrare de mare preț, e o lucrare de adâncă analiză, e o carte care se impune în mod categoric în biblioteca fiecărui cărturar. Ar fi păcat ca, pe lângă o asemenea operă, să se treacă nepăsător, ca o asemenea scriere să nu fie cunoscută. Prea sunt categorice, prea sunt impunătoare, numele acelor imprimat pe copertă, prea ni-au împărțit din plin din plăcerile personajilor lor, ca să nu stârnească în sufletul cunoscătorului curiozitatea și îndemnul.

Lucrarea se îmbie singură.



*Maurice Barring*

— DAPHNE ADEANE —

roman editura Naționala Ciornei lei 95.

Tradusă, fără a i se simți traducerea, din englezește de dna Iulia Giurgea, cartea de față e o carte atâtătoare, pasionantă, care va stârui, desigur, în inima cititorului, ceiace place multora, senzația.

Titlul lucrării e numele unei femei, a unei moarte, și face subiectul povestirii, subiect asupra căruia ne impunem a nu mai insista. E prea frumos. Acțiunea limpede, țesută pe un fond moral, e îmbrăcată într'un stil ușor, curgător, care te reține fără a te obosi deși romanul înglobează peste patru sute de pagini.

Se observă însă și-aci, ca'n mai toate romanele traduse din englezește, maniera aceia decosibită, nepotrivită oarecum, nouă, spiritul acela rece împărțat de-al nostru.

Traducătoarea are meritul de a fi înfățișat publicului românesc, necunosător al limbei lui Shakespeare, un roman frumos, interesant, agreabil.

Il menționăm cu plăcere și sperăm că va satisface orice gust deprins cu lectura.



*D. I. Atanasiu*

— NYUSU —

roman editura Cugetarea le 80.

Iubirea e subiectul inepuizabil de care se folosesc în scrierile lor, toți acei cari au cât de cât ușurința frazei, toți acei cărora, o imaginație înfierbântată, le dă ghionți. Intoarsă pe multiplele ei fețe o găsim adăpostită în orice încercare, în orice realizare literară. Numai că puțini dintre acei ce-o trâmbițează, o stăpânesc, puțini dintre acei ce fac caz de ea, o simt. Cred că sentimentul acesta, al iubirii, e singurul sentiment mai apropiat și mai înconșorțat de ipocrizie, de neînțelegere. Și credem aceasta fiindcă nu știm precis, nimeni, — teoretic poate că vom știind ceva — care începe întâi prietenia ori iubirea, unde se termină una și când începe cealaltă, care are preponderență asupra ființei, asupra însului.

E ceva nejustificat, e ceva determinat de instincte. E ceva asupra cărora rațiunea nu prea are influență, și chiar dacă are apelând la voință, e mai mult o înșelătorie, o înșelătorie care diminuează un farmec.

Dar despre aceasta s'ar putea vorbi prea mult. S'ar putea vorbi mult mai mult decât ar vrea să ne spună dl. Atanasiu în lucrarea dsale *Nyusu*.

Romanul acesta cu un subiect obișnuit, real, scos din viața de toate zilele, e tratat înțelegător și viu.

*Nyusu* e numele unei fete îndrăgostite. Indrăgostite de un bărbat pe care nu-l bănuia că-

sătorit și care i-a ascuns această, pe care l-a urmat și îngrijit la boală și căruia îi închină iubirea ei nevinovată în speranța unei căsnicii.

E o povestire duioasă, împărțită, într'un sanator, unui prieten de cameră. Nouă ni-a plăcut.

*Nyusu* poate fi citită de oricine. E un roman de bun simț care te înduioșează și care vă stârni în inimele multor cititoare, un sem de întrebare.



*C. Giurescu*

— ISTORIA ROMANILOR —

vol. II. editura Fundațiilor Regale lei 240.

Volumul al doilea al Istoriei Românilor, apărut în două părți, ne stă încă dinainte și trebuie s'o spunem dela început, nu l-am citit. Nici nu l-am început măcar. L-am răsfoit doar, l-am pregătit însă pentru a sta de vorbă cu el, pentru a ni-l apropia, undeva în livrste, unde ne vom acua pentru recreare, pentru înviorate. Il menționăm pentruca lumea, puțina lume, dornică de astfel de lucruri, să știe de el. Să poată spune măcar și alții că, a apărut vol. II-lea din Istoria Românilor a dlui prof. univ. C. Giurescu, istoria aceia cu boala care a stârnit, la apariție atât de ceartă, atâtă ură, atâtă învidie.

Vom reveni după lectură, după studiere, poate. Până atunci insistăm asupra apariției acestui important studiu.

CONST. GH. POPESCU.

Dintr'o greșală de paginație, poezia „Pe strada amintirei” din numărul trecut, a apărut fără semnătura autorului ei, d. Alexandru Nicorescu.

# RĂBOJ

Vacanța a deschis larg porțile sufletului. Au trecut pe drumul smălțuit, fiorii bucuriilor încercuite luni întregi și hermetice, în preocupările citadine legate de trupul-materie. În urma bucuriilor am rămas noi fără humă, noi în purul contemplanței. Ce importanță mai poate avea faptul, că unii pleacă la munte sau la mare și alții rămân cu zăbrelele neputinții de evadare?

Vacanța trăește din plin, conștient cu ritmul verii. Orice dăruire estivală este un imn închinat odihnei. Vara îți dă vacanța. Și vacanța o simți în fluidul vieții, indiferent dacă în sens real nu o ai. Datoria funcțiunii ce-o îndeplinești nu te poate opri nici când dela visare.

E deajuns atât... Ai deja vacanța. Ai ieșit spre azur și ți-ai deschis pleoapele la seninul ti-neresc. Nu mai simți trebuința plecării! Visul ți-e suficient. Și în plus, un dram de viață orășenească, cu o grădină de vară și o orchestră oarecare. Ești mai fericit. Pentru că visul n'are regrete, nu te poate înșela. Escapoda vacanței pline aduce cu sine regretul despărțirii. Și despărțirea e grozavă și insuportabilă. Cu atât mai greu o suferi, cu cât știi bine că ești alături de imperiul nimicității.

În urma suferinții vine de grabă toamna și-ți strivește bruma oricărei trăiri în amintire...



Aș vrea să înmoi penița în aurul lunii sau în argintul stelilor, să pot scrie înrouat și atrăgător. Poate astfel aș atrage atențiunea intelectualului preocupat mai mult de mușchi și emoții puternice, decât de substanțialitatea unui gând ce se vrea disecat. Numai un miracol ar putea să întoarcă privirea grăbitului sportman, care aleargă la arenă să contribuie la sprijinirea elementului național (se face naționalism și la picioare), spre o glorie a patriei, trântită pretutundeni.

Acest miracol l-ar putea da singur condeii sculptor, de proveniență ultraterestră, în scrisul căruia domnul îndrăgostit de primatul forței și-ar aduce aminte că peste trupul său planează mîntea.

De ce să acuzăm indivizii, când iureșul lumii a înnebunit din temelii? La ce ne-ar folosi o denegare ce ne-ar clasifica pe noi, întârziți și incapabili de pătrunderea în actual? Ar fi ridicol! De aceea nu acuzăm. Constatăm. Și sântem liberi să credem ce vrem.

Nimeni nu ne poate opri să fim alături de scriitorul francez Georges Duhamel care a ridicat steagul împotriva dărămătorilor înconștienți ai progresului de carte. S'a pornit o luptă de mucenicie, dar nu credem în izbânda ei. Nu credem, fiindcă lumea, n'are putința adaptării la primatul unui (desiderat, fluturat de o infimă cantitate de oameni »inactuali« oameni ce mai cred încă în poezie.

Și dacă mania sportului exagerat, n'ar avea urmări atingătoare direct în viața cărții, n'am zice nimic! Însă, instinctele tari, declanșate în fața spectacolului footballistic, poartă pecetea efemerului. Cu alte

cuvînte, rapiditatea emoțiilor constituie însăși intensitatea lor. De aici acea goană maniacă după scurțime. Sentimentele trebuie dozate în spațiu și timp condensat și deci cu atât mai puternice. Civilizația a răspuns prompt cerințelor... Ne-a dat radio-ul, cinematograful sonor, teatrul, etc., toate manifestări limitate, de interpretare (nu de creiere) și mult cuprinzătoare de senzații.

Cine e nebunul care să întarzie ceasuri nenumărate, asupra fiilor unei cărți, să prindă miezul farmecului ce dăinue dincolo de litere, în rațiunea cititorilor? Unde este acel întârziat al epocii care să mai ofteze la evocările de vis și poezie? Nu sânt... Deci nu sânt nici cititori de cărți. Împotriva cui, dar, să ridicăm cruciada?

Cu toate acestea... nu disperăm. Nu înlăturăm gândul că dacă am putea cobori bolta cerească în scris, s'ar putea spera încă la o redresare mult dorită.



Zadarnic ne-am străduit să localizăm micile noastre creionări dela acest »răboj«. Satu-Mare nu ne poate oferi, în acest moment, absolut nimic, să ne reție atenția. O spunem cu durere, să nu tăcem... Este nevoie de o enormă depășire a câmpului de activitate culturală, pentruca să găsim câteceva vrednic de evidențiat. Acest lucru (am anunțat) ni l-am propus într'o cercetare, ce nu va întârzia prea mult să justifice o muncă tăcută și mai modestă decât însăși neînsemnatele noastre persoane.

Toate acestea însă, în judecata multora nu valorează, nici cât o slabă aruncătură de ochi după un obiect îndezirabil... Ei și?...

OCT. RULEANU



Sunt de câteva zile în Baia-Mare pentru odihnă, pentru uitare, pentru reconfortare. Clișeul de pe copertă ar putea explica și el într-o măsură aceasta. Sunt cu alte cuvinte în cetatea Rivulusului Dominarum de pe vremuri, în orașul inspirațiilor și-al prafului, în târgul minerilor și-al exploataților.

Stau rezimat de pervazul ferestrei locuinței mele și privesc așa... totul. Nu văd mai nimic. Nimic ce-ar interesa.

Descopăr totuși undeva, în minte, o nedumerire.

În una din plimbările mele, nu prea de mult, un colonel, un om serios, cu revoltă în glas și în gesturi, îmi povestea că'n „Turnul lui Ștefan” din acest oraș, din centrul acestui oraș, jos cum întri, e un fel de capelă romano-catolică unde există încă de pe vremuri, statuia regelui Ștefan al Ungariei cu sceptra și cu tricolorul unghuresc în mână. Că a încercat multe pentru înlăturarea acestei sfidări dar n'a isbutit încă. Va persevera însă. Preoții unguri, în unele zile, deschid ușa, sfântul e adăpostit de-o ușă grea de fier, iar credincioșii, amestecați, unguri și uneori și români nebănuitori, viu de se ro-gă și depun ofrande pentru îndeplinirea visurilor...

Nu îți vine să crezi! Faptul totuși există în ciuda oricărei autorități, spre ironizarea oricăror ifose de ale noastre.

Nimeni nu se mai sesizează. A! fleacuri, vezi-ți de treabă!

Indolența românului e exploatată însă cu multă obrăznicie, cu revoltătoare nesimțire. Așa ne trebuie!

Sunt oameni cari pentru generația lor au fost socotiți, și poate că pe drept cuvânt, inteligenți, culți, instruiți. Ca temelii acestor calități s'au afirmat, s'au evidențiat, au ajuns la situația. Acești oameni, n'au dreptul să se prea supere, dacă generațiile prezente, în ciuda oricăror merite trecute îi cam neglijează, îi socotese retrograzi, mediocrități, închipuiți. Dacă pretențiile lor, neavând, pentru cei de azi, o temeinică justificare, nu-s luate în serios. Am

evoluat între timp. Altele ni-s vederile, altele pretențiile.

Sunt sigur că prea puțini sunt aceia cari ajunși pe prispa unei situații își mai iau osteneala privirii îndărăt spre a vedea de unde au plecat, ce au făcut pentru a ajunge unde sunt și de ce-s capabili în situația în care se găesc. Sunt puțini pentru că parvenirea la o situație e însoțită de îngâmfare, de aerele atotștiutorului.

Cu dascălul de oricând și de oriunde, cel sec și străin de el, cel cu blazon și cu fumuri, a fost totdeauna sever și pretențios. E și acesta un fel de a te pune, de a crede că te impui.

CONST. GH. POPESCU

În curând dl.

**D. HINOVEANU**

autorul volumului de versuri: „LUMI-  
NIȘURI ÎN SOMN”, va tipări un nou  
volum de duiioase poezii intitulat:

**AZUR PENTRU  
PLOPUL CU INGERI**

**D. HINOVEANU**

este un subtil și talentat poet sătmă-  
rean, care s'a impus dela primul volum