

487439

Anul I.

No. 2.

20^e Pagini

CROITORUL

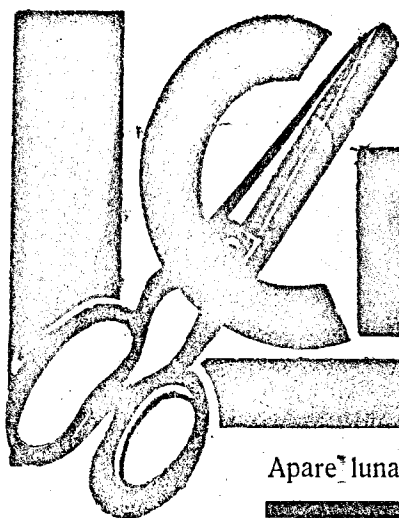

Apare lunar în ziua de 15.

Director-redactor:
ALEXANDRU BALOSU

Braşov, 15. Februarie 1933

Redacţia şi administraţia: Str. Sf. Ioan 1.

Conţinut:

Val de încredere.

Congresul dela Breslau.

Sărbătorile D. I. Olteanu.

Despre viaţa sindicală şi a somajului, de I. V.

Croitoria în provincie.

Al doilea pas, de V. Bota.

Istoria colecţiei de mostre şi efectul ei pe lume.

Spre organizarea patronilor croitori.

Tabela măsurilor.

Pantaloni pentru călărit.

Ultimele noutăţi ale modei, ale pieţii, Ştiri,

Informaţiuni, etc.

Abonamente:

1 an lei 240.

1/2 an . . . lei 120.

Costul abonamentului se primeşte şi în mărci.

Societate pentru Industria Textilă
Fabrica de Postav - Buhuși

B u h u ș i

Cea mai mare fabrică de postav din țară

3500 lucrători.



CU Cluj / Central University Library Cluj

Produce:

Kamgarn, Streichgarn, Druck, Loden,
stofe de bumbac (Zeug) și stofe de
modă pentru dame, etc.

Depozite în toate centrele mai mari ale Țării.

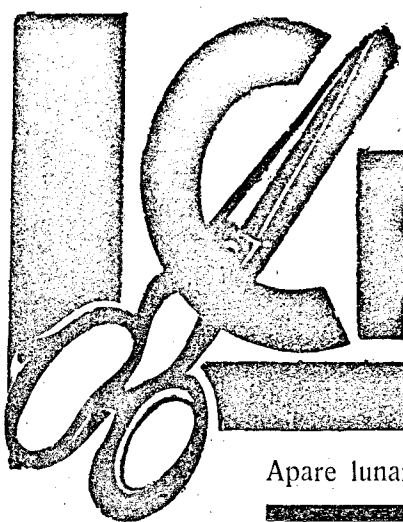

CROITORUL

Apare lunar în ziua de 15.

Director-redactor:
ALEXANDRU BALOSU**Braşov, 15. Februarie 1933**
Redacţia şi administraţia: Str. Sf. Ioan 1.

Val de încredere.

Iosif Schäffer, în deceniul întâiu al veacului nostru, era şeful primei case de croitorie din Berlin. Calităţile sale superioare îl făceau ca nu numai în breasla lui, ci în faţa tuturor meseriaşilor — cari în adevăr sunt stâlpii societăţii noastre — să fie o autoritate recunoscută. Dânsul spunea odată în faţa alor 10 mii de auditori.

Progresul economic şi siguranţa existenţei este posibilă numai pe baza de încredere reciprocă.

Trebue să ştim că, războiul balcanic (în anul 1912—13) a fost primul microb, care a atacat mai întâiu organismul economic mondial. Criza de bani, încetarea creditului, lipsa comenzilor, impozitele majorate şi diferite sarcini sociale apăsau societatea muncitoare de atunci. Sub apăsarea aceasta, multe existenţe au sucombat, iar alte multe au decăzut îngrozitor. Consecinţa naturală a haosului economic de atunci a fost că, meseriaşii din toată lumea nu stăteau cu mâinile în sân, ci pericolul ce îi ameninţa, ia îndemnat la o activitate mai intensă, manifestată prin diferite congrese: intenţionând crearea unui front solidar de apărare.

La acest memorabil congres din Berlin, atmosfera era foarte apăsătoare, întrucât majoritatea o formau disperajii. Şi în atmosferă încărcată, cu discuţiuni arzătoare şi pătimaşe, calmul Iosif Schäffer, reprezentantul caracteristic al croitorimei de artă, pretindea — optimism. În mijlocul grijilor posomorâte, el sfătuia şi sugera încredere, speranţa şi năzuinţa spre un viitor mai fericit.

De atunci au trecut numai douăzeci de ani. Inşă ne face impresia că, suntem mai încercaţi, experimentaţi şi mai bătrâni cu o sută de ani. Meseriaşii de azi sunt iarăşi agitaţi. Din nou se aud glasuri pesimiste. Nevoile economice iarăşi par insuportabile. Orizontul e întunecat de nori ameninţători. Cu toate acestea totuşi cuvintele lui Iosif Schäffer, rămân cuvintele adevărului, adică:

„Încredere şi iarăşi încredere“.

Trebue să credem cu toată energia noastră în avântul economic şi în viitorul mai fericit al societăţii de meseriaşi.

Oare pe ce se bazează această încredere? Răspunsul ni-l dă însuşi viaţa şi capetele cu experienţă. Omenirea s'a plictisit, s'a lepădat de lozinca mincinoasă

că: pretenţiunile trebuiesc reduse. Ba ceva mai mult, la adăpostul acesteia s'a ascuns şi o altă lozină brutală şi necivilizată că, omenirea muncitoare trebuie să se reîntoarcă la o viaţă rustică, modestă şi împrerenţioasă de acum o sută de ani. Nu este adevărat. Omenirea doreşte: progres, mai mult confort, o cultură mai înaltă, o viaţă mai igienică, mai frumoasă şi demnă de viaţa omenească.

Omenirea nu doreşte să umble în haine de pănură, să locuiască în case nepreţinoase şi să trăiască într'un exclusivism posac şi deprimat, ci doreşte în mod imperios:

Ca să poarte haine bune şi elegante, să trăiască în case curate şi confortabile şi posibilitatea de a se distra în mod demn de un om cult.

Cât mai multă muncă, produse de artă şi consumul în raport cu acestea. Omenirea a alungat pe falşii profeţii, cari propagau sărăcia, ca pe o idee salvatoare, şi peste tot locul economişti politici, au înagurat în programul lor un traiu, care cere o consumaţie regulată, bună şi corespunzătoare la demnitatea omenească.

Să se termine odată cu viaţa caracterizată prin capete plecate şi gânduri disperate! Să vie credinţa fermecătoare a nădejdi şi încrederii.

Mai ales tinerimea va avea multe probleme de rezolvat. Va trebui să refacă, să reclădească existenţele. Va trebui să ofere clienţilor simţ estetic şi forme artistice. Faţă de produsele amăgitoare ale vitrinelor de confecţiuni trebuie să opunem admirabila artă individuală, a meseriei noastre.

Dintre toate categoriile industriale — şi aceasta trebuie stabilită odată pentru totdeauna — a noastră este singura pe care tehnica maşinilor nu o va nimici niciodată. Până când va exista omenire dornică de viaţă individualistă, cu iubire de tot ceace este frumos şi cu pretenţiuni de eleganţă, existenţa croitorimei este asigurată.

Valul de încredere se apropie! Sus cu capetele! Înainte colegi pe calea muncii creatoare!



Al V-lea mare congres al croitorilor la Breslau (Germania).

Cea mai puternică organizație din Europa Centrală a măștrilor croitori: *Federația Măștrilor Croitori din Germania* își va ține în primăvară al cincilea congres general în orașul Breslau. La acest mare eveniment, care interesează pe măștri croitori din întreaga lume, vor participa toate organizațiile industriei de croitorie din Germania cu cincimii de reprezentanți delegați, precum și delegații federațiilor de croitori din Statele Unite, Brazilia, Canada, Australia, Anglia, Franța, Polonia, Suedia, Norvegia, Spania, Italia, Ungaria, Elveția, Olanda, Danemarca, Austria și România.

Congresul demonstrativ internațional din Breslau va dura patru zile și vor fi dezbătute toate dezideratele sociale și economice ale industriei de croitorie. În primul rând congresul va aduce hotărâri în privința *educației muncitorilor*. Este în de obște cunoscut și fapt stabilit în lumea întreagă că, generația de muncitori din ultimii 20 de ani nu întrunește cerințele unei adevărate dezvoltări moderne. Educația profesională muncitorimei de astăzi, lasă mult de dorit.

Congresul va constata că, Statul susține Universități și face sacrificii enorme pentru pregătirea și educația superioară a advocaților, medicilor, profesorilor, inginerilor, funcționarilor etc. și în consecință va pretinde prin hotărârea sa ca,

de acum înainte să fie o obligațiune de stat: educația superioară profesională a meseriașilor și întreținerea de școli superioare profesionale, considerând că, aceasta este cel puțin tot atât de important pentru viața publică a unui stat, ca și întreținerea celorlalte școli superioare.

Al V-lea congres din Breslau va pretinde că, chiar în cursul anului 1933 să fie înființate universitățile de meserii, unde generația tânără de meseriași și muncitori să câștige o educație de perfecționare complet gratuită.

Universități de croitori și de croit.

În Germania și Franța, iar în ultimul timp și în Anglia funcționează mari institute de croitori și croit a căror influență asupra modei și a dezvoltării tehnice de croitorie este foarte mare. Multe astfel de instituții academice sunt susținute de organizațiile industriei de croitorie. Sacrificiile aduse în acest scop sunt grele și susținerea lor numai așa este posibilă că, se încasează taxe enorme dela cei ce le cercetează. Nici numai vorbim de cursurile academiilor particulare, unde

taxa cursului este aproape egală cu câștigul muncii pe o jumătate de an a lucrătorului, sau tânărului meseriaș.

În ziua de astăzi, tineretul dornic de învățătură — afară de cazul când părinții săi posedă ceva avere — numai prin lipsuri și suferințe poate ajunge să-și însușească cunoștințe mai înalte. Și de azi pe mâine, tot mai mic devine numărul acelor care se pot instrui cu banii părinților lor. Multe academii s'au despopulat și în astfel de împrejurări tineretul setos de învățătură, tot mai mult se scufundă la un nivel complet inferior spre imensa pagubă a meseriei și progresului.

În condițiunile economice mizerabile de astăzi, numărul celor înscriși la universitățile, cari scot indivizi cu muncă neproductivă, s'a înzecit. Pentru că statele își cheltuesc milioanele bugetului instrucției publice, cu universitățile. Însă cu cât ar fi mai necesar și mai util, dacă Statul ar cheltui aceste multe milioane cu universități pentru meseriași și școli superioare practice și artistice.

La Breslau, al V-lea congres al croitorilor va pretinde înființarea de universități gratuite pentru meseriași și în primul rând: deschiderea unei universități de croitorie. Statul se angajeze distinși profesori practici și teoretici și să deschidă cursul anului întâiu pentru un număr de 2000 auditori. Proiectul ar fi ca universitatea de croitorie deocamdată să aibă facultăți de Croit, Mode, Anatomie etc. iar mai târziu să fie completată cu secții de Confecțiuni, Industria Casnică etc. La universitate de croitorie se poate înscrie orice lucrător sau lucrător care a împlinit etatea de 18 ani, are practica lucrului de atelier și dovedește o inteligență corespunzătoare. Nu va exista nici un fel de taxă școlară, însă în timpul studiilor universitare, fiecare va fi obligat la o jumătate zi muncă de atelier, însă natural, în baza salariului colectiv. Pe lângă scutirea de taxe școlare, universitate va împiumuta cărți de studii și rechizite în mod gratuit.

Natural congresul dela Breslau va extinde această mișcare asupra lumii întregi.

Asigurarea în caz de moarte.

Congresul dela Breslau mai intenționează să înființeze o instituție de asigurare extinsă asupra tuturor țărilor din Europa, care se asigure cheltuelile de înmormântare, precum și ocrotirea văduvelor și orfanilor membrilor ei: Societăți particulare, formate în acest scop există cu miile, dar mii și mii de astfel de societăți au falimentat, înghițând economiile meseriașilor strânse în decurs de decenii. Congresul este condus de principiul că, în cadrul instituțiilor mondiale de asigurare, să înființeze un fond special pentru asigurarea meseriașilor, unde cotizațiile să fie mai mici, iar

avantajele să fie mai mari decât la instituțiile mărunte de acest fel.

Furnizarea uniformelor pentru stat.

Una din doleanțele tuturor meseriașilor croitori din toate lumea este și aceea că, furnizarea uniformelor angajaților de Stat: armată pompieri, servitor etc. este încredințată fabricelor mari. În realitate însă aceste fabrici de îmbrăcăminte sunt numai niște intermediari, cari înghițit o mare parte din prețul muncii și din câștigul milioanele de croitori meseriași.

Abstragând dela faptul că, dispun de mașinile de de croit și capitalul necesar, munca adevărată a furnizării o efectuează milioanele de meseriași croitori. Congresul voește că pună capăt acestei stări de lucruri și credem că, va și reuși. Vrea ca să forțeze Statul ca aceste furnizări să fie încredințate cooperativelor formate din sânul sindicatelor de croitori, iar fabricile de postav și stofe, cari furnizează materialul, numai în acel caz să primească comenzi pentru livrarea materialului dacă nu se angajează la furnizarea uniformelor nici direct, nici indirect.

Titlu și autoritate de maestru.

S-ar putea crede că, acel punct din programul congresului dela Breslau, care va fi desbătut cu ocaziunea acestui eveniment mondial, adevă

titlul de maestru, trebuie meritat și

numai croitori meseriași, bine pregătiți și merituosi pot reflecta la autoritate,

ar fi o dorință a cărei îndeplinire necesită mijloace medievale și demodate. Nu este adevărat. Congresul este condus de principiul că, libertatea profesională a meseriei trebuie dezvoltată, nu străvilită. Dar în schimb, nu se poate tolera nici acea situație imposibilă, ca fiecare cârpaci și ignorant să aibă posibilitatea de a obține brevetul pe cale administrativă și să fie considerat apoi de maestru. Această selecționare trebuie să între în cadrul atribuțiilor sindicatelor respective. Organizațiunile acestea morale și economice, ca adevărate cluburi de muncă, vor primi în sânul lor numai croitori meseriași, bine pregătiți, merituosi, pătrunși de simțul solidarității. Inzadar își va afișa deci afară firma aurită oricine, însă, calitatea de *membru al sindicatului* numai acel meseriaș croitori va putea-o folosi, care e membru al sindicatului mondial și a cărui știință și pricepere e recunoscute de sindicatul profesional. După înființarea universităților de croit, titlul și autoritate de meșter o va da terminarea acestor universități.

Sindicatul croitorilor din București, la sfârșitul lunii Februarie va designa pe delegații, cari urmează să fie trimiși la congresul din Breslau și cari desigur vor reprezintă în mod demn și distins interesele vitale ale croitorilor meseriași din România.

—o—

O impunătoare manifestație meșeșugărească de croitorie

Agapa colegială dată în onoarea d-lui I Olteanu, președintele Sindicatului croitorilor.

Colectivitatea a știut totdeauna să răsplătească munca depusă în folosul ei; iar activitatea prodigioasă pusă în slujba unei cauze, a fost un imbold de respect, consfințind ideea, că recunoștința deși este o floare rară, se găsește totuși și în sufletul celor mulți, cari așteaptă să fie ajutați în multele lor nevoi.

Membrii sindicatului croitori, admirând munca depusă de președintele sindicatului d. Ioachim Olteanu, care în timp de un an dela înființarea acestui sindicat, a depus o activitate intensă, în folosul membrilor, a ținut să sărbătorească, într'un mod colegial, pe președinte, dând o agapă în sala „Eintrach“.

La această manifestare colegială, au luat parte un număr mare de membri ai sindicatului printre cari numărăm:

D-nii Carol Czaneck, Balea Păun, L. Pa-

naitescu, G. Sorescu, Neagoe, avocat Boicescu, Popescu Gh, d-na și d-șoara Olteanu, d-na și d. Elias Drucker, d-na Euf. Popescu, G. Georgescu, I. Vancea, Taufer, Goldenberg, Gănescu, M. Cohn etc.

Activitatea președintelui, fiind în legătură cu ministerul muncii și Casa Centrală a Asigurărilor sociale, au luat parte la această agapă din partea oficialității, d. ministru D. R. Ioanițescu, prof. dr. Gheorghiu, ing. Stavri Cunesco etc.

Discursurile.

Frin coloritul sentimentelor exprimate de colegii președintelui, adunarea a putut simți dragostea ce au cu toții către cel ce și-a luat sarcina de a conduce acest sindicat, luptând pentru rezolvirea doleanțelor și satisfacerea tu-

turor nevoilor, cu care s'a născut această asociație.

Cel dintâi a vorbit d. Neagoe care a spus :

Sărbătorim pe d. Olteanu, în calitate de președinte al Corporației Croitori și tot odată împlinirea unui an dela înființarea sindicatului,

Cuvântarea d-lui Czanek.

Sunt foarte fericit — spune d-sa — când după ani de muncă, am ajuns la frumoasa situație de a ne găsi împreună, toți colegii, pentru a sărbători pe vrednicul nostru președinte, care în calitate de reprezentant al breslei croitori, a știut să armonizeze interesele noastre de breaslă.

*

În aplauzele adunării, d. Ghiță Georgescu-Scăraru, ca cel mai bătrân meșteșugar, feliicită pe inițiatorii acestei agape, arătând mulțumirea ce-a simțit-o și el, când a fost sărbătorit pentru activitatea sa.

Cuvântarea d-lui ministru D. R. Ioanișescu

D. ministru al muncii, primit cu ovații și aplauze de întreaga sală spune :

Am ținut să particip la această agapă, pentru a sărbători o idee — formarea sindicatului — și un om, pe d. Olteanu, președintele corporației croitori.

Omul sărbătorit azi, reprezintă o energie și un caracter, având multe calități sufletești.

De 20 ani spun mereu că meseria nu va dispărea, ea trebuie să trăiască și acest lucru se adevărește azi când deși breslele s'au desființat, totuși ele au locul de întăetate. Unii m'au crezut, iar alții au fost neîncredători, în tot ceiace am propovăduit.

În Corporație sunteți constrânși și aveți datoria să desprindeți rolul d-v., în societate și singurul organ care vă poate ajuta la acest lucru, este sindicatul.

De aceia, sărbătorind pe inițiator, confirmăm totodată și utilitatea acestui organ de luptă.

Numai solidaritatea bine înțeleasă în aceste lupte, poate va da garanția de reușită.

Nu este de ajuns numai atât. Vă trebuiește o armură nouă în jurul acestui sindicat. Această armură, va fi școala unirei și a solidarității sociale, care va da posibilitate să luptați pentru un ideal, reușind în revindicările ce le veți susține cu tărie.

al cărui președinte a știut să-și îndeplinească mandatul cu prisosință și cu folos.

Luând cuvântul d. Balea Paul directorul Academiei de Croitorie, arată activitatea președintelui.

În continuare ia cuvântul d. Goldenberg, arătând firea blajină și bună a președintelui.

Cere unirea tuturor meseriașilor căci nu mai prin această unire, se pot învinge greutățile de azi și aducând omagiu sărbătoritului, îi do-rește să aibă aceiaș voință ca până acum, pentru a putea realiza scopul cu care s'a înființat sindicatul.

Din partea Uniunii generale a meseriașilor a vorbit d. Popescu Gheorghe, iar mai departe d-nii: Lica Panaitescu și Elias Drucker.

În calitate de vice președintele corporației d. Toma declară că este o datorie de a se arăta frumoasele calități ale sărbătoritului.

Dacă la această școală veți adăuga și spiritul de cooperatie — înființându-se o mare cooperativă de aprovizionare, veți reuși iarăși să nu mai fiți speculați.

Se poate întâmpla ca eu, să nu-l cunosc așa de bine pe sărbătorit, dar judecătorii fi-rești, cari sunteți dv., în această seară — având vederi mai largi, fiind legați de el prin meseria dv., veți recunoaște în el, un suflet de elită, serviabil și gata de ajutor pentru cei în suferință. Deci îl pot califica bine pregătit pentru nevoile societății.

O calitate trebuie să-i recunosc și care a fost verificată și de mine.

Persistent în orice activitate, duce la bun sfârșit, tot ce a început. Ca dovadă, existența și înflorirea acestui sindicat.

Prin prezența mea în mijlocul dv. și alături de Sâmbătă, am ținut să aduc și omagiile oficialității.

Îmi permit să vă dau un sfat: fiți solidari și răzimați-vă în orice activitate, pe o unitate de acțiune.

Trbuie să recunosc că nu se găsesc mulți oameni de talia lui Olteanu.

Spun aceasta din experiența făcută cu el, atunci când a fost vorba de desființarea cifrei de afaceri. Interesul depus, energia întrebui-

țată și perseverența cu care a luptat, mi-a făcut dovada, că știe ce vrea și de aceea l-am ajutat.

Nu a fost puțin să pot reduce din veniturile ministerului de finanțe, o sumă considerabilă, reducând acest impozit. Am stăruit la acest lucru, deoarece dovezi e aduse de Olteanu, m'au convins că este o necesitate satisfacerea acestor revendicări.

Cu concursul Consiliului de Miniștri, am putut reduce acest impozit. Mulțumindu-i pentru acest lucru, trebuie să-i recunosc meritul de a mă fi ajutat la această operă.

N'am făcut decât să consfințesc opera începută de d-ta d-le Olteanu.

Cu această ocazie, țin să vă arăt și dorința mea de a încuraja industria românească, și în acest scop am luat toate măsurile, ca meseriașii străini să fie expulzați din țară și cred că v'am făcut dovada acestui lucru, plecând din țară până în prezent circa 6000 de lucrători.

Incheind, îl rog pe d. Olteanu să fie mai departe conducătorul acestui sindicat, iar pe colegii săi, să facă zid împrejurul lui, pentru a putea izbândi în ceiace va dori ei, pentru ei.

Li doresc sănătate și mulți ani.

Răspunsul sărbătoritului.

Sunt obligat să vă răspund tuturor și să vă mulțumesc pentru frumoasa primire ce mi-ați făcut-o în astă seară. Totuși, mă veți erta că nu o voi face, pentru a nu vă răpi timpul, rezumându-mă a vă fi recunoscător tuturor, pentru aceste simțăminte colegiale.



Ioachim Olteanu

Înainte de toate, ca un cetățean devotat, ridic paharul în sănătatea M. S. Regelui Carol al II-lea și pentru întreaga Dinastie.

M'am sbătut pentru clasa meșteșugară și'n special pentru colegii din breasla mea. Am dus o luptă dărză contra impozitului pe cifra de afaceri un impozit greoiu și nejustificat pentru

clasa meșteșugară. Lupta a fost grea și'n intervalul de 5 ani, nu am găsit la ministerul muncii, înțelegere decât atunci când a venit în capul departamentului, stegarul meșteșugărimi, d. ministru D. R. Ioanițescu.

Sunt de acord cu d-sa că sindicatul trebuie să ia locul breslelor. Ideia este admirabilă, dar trebuie întovărășită și de credit și bine s'a precizat înființarea unei cooperative, dar în același timp și înființarea unui credit al meseriașilor, lipsiți mai ales în aceste vremuri, de această încurajare. De aceea, rugăm pe d. ministru, să ne dea tot sprijinul, de oarece în programul nostru exista și această idee.

O altă chestie ce mă va interesa în lupta ce voi duce va fi și luarea de măsuri contra clandestinismului, care creiază o situație dificilă meseriașilor.

Se vor face și alte legiuiri cu caracter muncitoresc, de aceea socot că este bine a se consulta și clasa meșteșugară, care poate folosi, exprimându-și doleanțele ei.

*

Exprimând mulțumiri d-lui ministru, cred că sunt în asentimentul d-sale, dacă îi spun că noi cu toți îl considerăm părintele meșteșugarilor, alături de d. M. Enescu directorul general al asigurărilor sociale, constructorul Casei Centrale.

Roagă pe d. prof. E. Gheorghiu de a-i transmite mulțumirile sale, colegilor, le mulțumesc pentru dragostea arătată, spunându-le că se va gândi mereu la această frumoasă sărbătoare.



Despre viața sindicală și a șomajului

de Iosif Vancea

(Continuare.)

De multe ori vedem că un asigurat care a cotizat 15 ani de zile și pe urmă din cauza șomajului ne mai putând munci și bine înțeles a întrerupt cotizațiile timp de un an de zile, a pierdut toate drepturile și avantajele la care se bucura înainte la Asigurările Sociale.

Dacă leguitorii împreună cu reprezentantul Casei Centrale al Asig. Sociale și al Meseriașilor de toate categoriile ar modifica câte un articol din organizarea asigurărilor sociale din România și care să corespundă vremii, ar putea să realizeze un beneficiu mai bun după care și asiguratul ar plăti cu ori și ce sacrificiu cotizațiile de către Casa-Centrală.

Problema a doua ar fi: combaterea șomajului în bransa noastră, care de un timp a luat proporții îngrijorătoare. De fapt și bugetul statului ne-ar putea permite ameliorarea șomajului, dar rezolvarea problemei ar necesita câteva măsuri din partea statului. Prima soluție ar fi deschiderea unui credit cu dobânzile legale cu care micii meseriași, patroni, ar putea să înființeze câte o cooperativă în orașul lor unde ar putea concura cu marea industrie de confecțiuni. Acest credit ar trebui repartizat prin sindicatele patronilor, care la rândul lor ar controla și ar îndruma activitatea cooperativelor și cu o astfel de metodă mulți dintre micii meseriași șomeri ar găsi lucru. Iar, ca șomajul să nu fie alimentat

în centrele cunoscute de Ministerul Muncii ar trebui exercita un control mai sever chiar la prima apariție a acestui flagel social dela centrele necunoscute. Incepând chiar dela sate, unde Primarul cunoaște situația fiecărui lucrător și meseriași, comerciant sau agricultor. Și atunci el este cel mai indicat, ba chiar și obligat prin legea administrativă, ca să se intereseze și să fie responsabil de felul cum își gospoderește existența fiecare locuitor în comuna sa. Primarul mai este obligat să se intereseze de nevoile fiecărui cetățean și dacă comuna sa este o comună agricolă de unde țărănimea vine în oraș dela munca câmpului, Primarul să interviev cu toată energie, să oprească pe cetățeni să mai vie în orașe după lucru și de așa căuta ocupație înmulțind rândurile șomerilor.

Prin aceasta și țărănul ar fi în totdeauna la munca câmpului căci primarul nu-l va mai lăsa să hornărească pe la orașe mărind astfel numărul șomerilor. La fel se va ocupa și de soarta meșterșugarilor din comuna sa și va raporta la rândul său disponibilul de meseriași la Prefectura Jud. respectiv care — la rândul său — va aviza Ministerul Muncii, iar Ministerul Muncii va lua măsura ca acest surplus de muncitori să fie trimis acolo unde se va simți nevoie de mână de meseriași.

(va urma)

BCU Cluj / Central University Library Cluj

Croitoria în provincie.

Croitorul din provincie are cu totul alte griji, decât colegul său din capitalele și orașele mari din lume. El are de luptat mult contra neînțelegerii și totuși și totuși el trebuie să confecționeze lucrări cu mult mai grele, decât cel din orașele mari. Clientul provincial nu este mai puțin pretentios ca orășanul: el se interesează cu mult mai mult de toate chitibușurile și totuși nu se poate decide, să facă o comandă.

Clientul provincial necesită o garderobă, care se potrivește cu chemarea sa ca țărăn, negustor și meseriaș și care va fi în primele timpuri ale purtării, de duminicit. Este fapt cert că, în provincie și în orașelele mici e foarte greu a se menține meseria de croitor la suprafață.

Cu toate acestea îi succede aceluși croitor, care se pricepe să-și fie clienții în mână. El n'are voie să impună finețea și să știe toate mai bine decât clienții săi. Fiindcă provincialul pricepe totdeauna toate mai bine, încât însuși meseriașul. Se va preface că admite observațiunile clientului, totuși încearcă la ocaziuni

oportune să introducă neobservat propria sa părere. Aceasta se întâmplă la alegerea stofelor, la forma paltonului sau hainei, la alegerea furniturilor etc.

Clientul provincial își aduce de obicei cu el o parte din familie sau din prietenii săi la alegerea stofelor. Croitorul provincial trebuie să aibă o cunoștință intensă de starea socială din împrejurimea sa. Clientului îi place de cele mai multe ori, dacă croitorul îi cunoaște cât de puțin grijile și nevoile sale. Vasăzică tocmai contrarul, cece într'un oraș mare este de testabil.

Observăm pe această cale că, în provincii și în orașele va avea succes mai ales acel croitor, care e de naștere din împrejurimi sau locuiește deja de mult acolo. O schimbare a locuinței dintr'un orașel într'altul, este pentru croitorul provincial mult mai greu, ca pentru un muncitor de mână care se schimbă dintr'un oraș într'altul după plăcere.

Natural că, croitorul provincial are și conveniențele stabilite. El nu trebuie să supoarte

concurența atelierelor noi, afară de aceasta debușeurul confecționarilor la târgurile din orașele nu este atât de important, ca în orașele mari. Ca atare, croitorul provincial are timp să se intereseze de fiecare client, ceace pentru cel din orașele mari nu prea este posibil. El știe așadar ceace necesită cutare sau cutare client, deoarece îl cunoaște în acțiunea sa și îl are mereu sub ochi în zilele libere. El cunoaște și starea financiară a clientului și este adăpostit de neplăceri.

Incasarea datoriilor sunt mai ușoare pen-

tru croitorul provincial dacă — el știe de ce — a debitat. În orice caz, trebuie să se ferească să întrebuințeze mijloace drastice, când clientul îi cere să respecte vaza sa. Însfârșit trebuie să fie indulgent cu clienții săi, ca să nu fie considerat prea rău. Mai bine să trateze în bune condiții și sfătuind pe clienții. Chiar asupra croitorului clientul își îndreaptă o deosebită atenție cum își conduce meseria și cum se poartă el însuși.

— Continuarea va urma în N-rul viitor. —

Al doilea pas.

De abia a apărut N-rul 1 al „Croitorul“-ui, ne-a și sosit un teanc de scrisori de felicitare din toate unghiurile țării. Una dintre ele o reproducem aci, iar pentru ceilalți felicitatori — cari prin rândurile lor încurajătoare ne-au strâns mâinile, restrângându-le mâinile — răspundem:

— Așa este. Pas cu pas, cot la cot vom lucra împreună și mai departe urmând cu strictețe parola noastră: interesul cititorilor noștri mai presus de toate.

Ziua de 15 Ianuarie a. c, fără nici o presimțire ne-a transportat cu gând, cu suflet în sfera unui trecut de acum șapte ani.

Ziua susmenționată — în contra crizei financiare — trebuie să recunoaștem, ne redeschide din nou drumul larg de cunoștințe profesionale, pe care — nu vom uita — ni la deschis de prima dată D-l D. Theodorescu, directorul Academiei Superioare de Croit din București, care prin fondarea și redactarea revistei „Croitorie și Artă“ a făcut primul pas de cultură și civilizație profesională în România.

Revista „Croitorie și Artă“ a fost un adevărat focar de lumină, dela care s'a încălzit și luminat dela femea gospodină până la cel mai mare maestru croitor. Această primă și unică revistă în limba românească a umplut un gol în rândul meseriașilor croitori români, pe care nu l'ar fi putut umplea toți filozofii trecutului.

Schițând în linii și trăsături generale era nouă dela anul 1926 incoace, putem trece cu mai multă ușurință în câmpul primăvăratec a anului 1933.

Anul acesta a fost într'adevăr o surpriză pentru toți acei dornici de cultură și progres profesional; a adus o surpriză plăcută, când factorul poștal s'a prezentat cu „Croitorul“. Eu, l-am primit cu brațul și inima deschisă și l-am sărutat ca semn de iubire, dragoste și supunere înaltului scop ce-l urmărește această revistă „Croitorul“.

Croitorul... Este emblema revistei profesionale ce s'a născut în timpuri grele, critice, într'o atmosferă necompletă și într'o sferă de vid, totuși — și sunt ferm convins — în curând va fi fala generației de azi va fi fala anului 1933.

Scoaterea acestei reviste, cu gânduri înalte, de binefacere, trebuie să-și aibă ecoul rezonanței în sufletele profesioniștilor croitori.

Nu știu ce număr de exemplare s'au distribuit, nu știu ce impresii și-a făcut fiecare aparte și cu atât mai mult nu știu câți dintre ce-i cari au primit Nrul 1, o să-l primească și pe al doilea.

Nu știu, dar știu un proverb bine zis și la locul lui: „Scumpul mai mult păgubește și leneșul mai mult aleargă“.

Se vor găsi cu siguranță printre noi cari vor găsi mult costul abonamentului, dar vor fi în schimb și suflete mari, alese cari vor știe aprecia foloasele, munca, sacrificiul, talentul etc. după justa lor valoare. Și aceștia vor face din cărămizile păreților sticlă transparentă prin care „Croitorul“ își va putea extinde razele sale de lumină în întunerecul, ce — cu regret trebuie să spun — mai există în rândurile noastre profesionale.

Din numărul 1, m'am convins că, „Croitorul“ fiind condus de înaltul scop: de-a creia unitatea spirituală și sufletească a industriei îmbrăcămînții din țară; de-a procura cunoștințele necesare dezvoltării artistice a acestei meserii și fără nici un interes personal. În consecință consider că: este datoria noastră sfântă ca, să contribuim la susținerea, răspândirea și propășirea acestei reviste, care este un adevărat tezaur al acestei bresle.

Din partea mea și din partea acelor ce simt la fel, îi doresc din suflet: curaj de muncă fondatorilor și colaboratorilor ei și îi felicit sincer, fiind-că în criza de azi au putut face „Al doilea pas“ în România Mare.

Vasile Bota
maestru croitor
în com. Domin, jud. Sălaj.

Istoria colecției de mostre și efectul ei pe lume.

— U r m a r e —

După terminarea războiului mondial și legea mondială a tratatelor de pace s'a înfăptuit puternicul stat de 18 milioane locuitori: România Mare, prin unirea alor 5 părți de țară. Prin ani de muncă constructivă și fără întreruperi, a reușit să unifice provinciile cari au trăit atâta timp sub imperii, legi, prin obiceiuri și tradiții comerciale diferite. Astăzi deja, dela Constanța până la Decebal și dela Ghica Vodă până la Orșova, viața decurge cu transporturi, circulația monetară, schimb de mărfuri și sisteme industriale solide și unitare.

Trebue să se facă bilanțul evenimentelor din ultimii patruzeci de ani, ca să se poată forma o critică obiectivă despre împrejurările vieții de astăzi și despre nizuințele continue a progresului. Trebuie să ne reamintim de ceea ce a fost și constatând ceea ce este astăzi, atunci și numai atunci se poate scrie o cronică obiectivă. Aceste articole sunt menite ca să fixeze cea mai interesantă parte din cronica vieții industriei de croitorie din România și anume: efectul comercial și industrial al colecțiilor de mostre.

Milioanele de bărbați, cari purtau uniformă, cu grabă febrilă au procedat la transformarea civilă a îmbrăcămintei. În anul următor războiului mondial n'a existat însă materia primă necesară acestei transformări. Din cauza producției materialului de războiu, mulțimea fabricilor numai cu încetul au putut să se transforme și acomodeze fineței și culorilor cerute de gustul civil. Cantități enorme de material de războiu, revopsit au inundat și piața românească. Au prelucrat materialul de loden, strux și puțin camgarn din depozitele de războiu și aceste cantități au fost lansate pe piață. Cea mai mică prăvălie textilă din provincie era supraîncărcată cu aceste materiale, aproape imposibil de prelucrat.

Croitorimea era la discreția agenților cari importau din străinătate și cari în mizerabile condițiuni de comunicație și transport de atunci, au importat din occident stoffe moderne și materiale pentru haine, paltoane și pardesiuri, cu prețuri fantastice. În timpul acela, cea mai importantă grijă a industriei îmbrăcăminții era procurarea materialului. Confecționarea hainelor rămăsese pe al doilea plan.

Numai prin lupte și sacrificii mari și-a putut procura croitorimea materiale pentru căptușeală, mătăsuri și nasturi. Pregătirile pentru confecționarea unei haine, consta mai ales din procurarea materialelor potrivite, ceea ce constituia o adevărată problemă eroică. În câte un oraș mai mare au început să se înființeze magazine de stoffe și de confecțiuni. Fără nici o cunoștință profesională și în lipsă de orice pricepere comercială, prăvăliile acestea de stoffe și confecțiuni au immagazinat enorme cantități de mărfuri necorespunzătoare (bovli).

Dacă croitorul, împreună cu clientul său era silit să intre într-o astfel de prăvălie, unde se găseau cincisute bucăți și valuri de diferite mărfuri, numai după ore întregi de căutare a găsit o mostră sau calitate eventual corespunzătoare.

Aceasta a fost cauza, pentru care atunci, când conjunctura a produs venituri enorme tuturor ramurilor de meserii, croitorii n'au avut nici un fel de conjunctură de afaceri. În zadar a plătit clientul prețuri foarte ridicate, industria de croitorie a beneficiat prea puțin din aceasta. Despre confecțiuni complete nici nu putea fi vorba. Materialul de confecțiune necesară unei haine, era aproape mai scump, decât însăși stoffa sau postavul. Prețurile de fasonare erau consumate de salariile în continuu crescând a muncitorilor, și de timpul scump pierdut cu alergătură pentru procurarea materialului.

Croitorii independenți, cari lucrau după comandă, cu concursul împrejurărilor favorabile de credit de atunci, și-au înființat și aranjat magazine proprii. Natural că, banii i-au împrumutat fie dela bancă, fie dela creditori particulari, iar marfa au plătit-o cu bani gata.

În zadar a avut croitorul gust, experiență și prudență la cumpărarea marfei, pentru că marfa mai bună, mai modernă a putut-o prelucra, dar, cea mai mare parte a depozitului său de mărfuri, a rămas nevalorificată și astfel de multe ori a fost silit să vândă și să lucreze sub prețul de cost, ca nu cumva stoffele rămase din două-trei sezoane precedente să se distrugă, iar el să se prăbușească materialicește. Nu putea să țină un depozit de confecțiuni care să corespundă câtuși de puțin, deoarece, era la discreția comercianților de confecțiuni, cari pretindeau prețuri nelimitate.

În aceste vremuri grele s'a generalizat dorința și nizuința croitorilor de a se reîntoarce la comerțul colecțiilor de mostre, dinainte de războiu, bine cunoscut și bine probat de ei.

O parte a croitorilor din Vechiul-Regat s'au adresat la firmele de colecțiuni din Viena, altă parte celor din Budapesta, iar croitorii din Ardeal și Banat au încercat reluarea legăturilor comerciale cu vechile case de comerț. Aceasta însă n'a reușit. Și n'a putut reuși, pentru că relațiile economice și comerciale cu aceste state erau întrerupte. Iar în anul 1924, când contractele provizorii au intrat în vigoare, comanda după colecțiuni nu s'a putut realiza din cauza transportului defectuos al poștei și a procedurii complicate de vamă.

În aceste timpuri proletarizarea industriei de croitorie din România s'a desvoltat în proporții uriașe. În București au rămas abia șaiszeci croitori de sine stătă-

tori, cari și-au putut menține depozitele, iar sute și sute de croitori independenți, plictisindu-se de lupta zadarnică pentru procurarea materialelor, au renunțat la independența lor, în Timișoara patruzeci, în Iași o sută-treizeci, în Cluj douăzeci și cinci de distinși meșteri croitori de sine stătători au fost nevoiți să devie proprietari de ateliere de croitorie în cari lucrau pentru firmele mari de modă și de confecțiuni.

O veche firmă de colecțiuni din Budapesta, Schwarz Ludovic, care era condusă de ambițiosul Szasz Edmund, fiul fondatorului firmei și un specialist profesional perfect, în anul 1925 a înființat în Cluj prima prăvălie de colecțiuni de mostre din România. Fabricile indigene mai importante: Fabrică de Postav Buhuși, Wilhelm Scherg et Cie., Wilhelm Tellmann et Comp și Henry Klinger, cari în acel timp erau deja aranjate în stil mare pentru produsele de mode, înțelegând intențiunile firmei, cu multă ambiție și bunăvoință au început să producă materialul necesar comerțului colecțiilor de mostre. Fabricile indigene de stofe și de postav împreună cu Firma Schwarz Ludovic — Szasz Edmund — care firmă a importat și mari cantități de mărfuri moderne din străinătate,

dintr'o lovitură a transformat posibilitățile de existență a industriei croitoriei, aducând colecțiuni de mostre în mii de exemplare și cu cele mai estetice deseriuri pe seama fiecărui atelier de croitorie.

Proletarizarea meșterilor croitori a încetat dintr'odată. S'a constatat prin statistici exacte și sigure că, colecțiunile de mostre nu numai că au putut salva dela faliment existența multor mii de croitori, dar a dat posibilitatea miilor de tineri croitori din generația nouă, ca să-și înființeze prăvălie, familie, viitor, și în orașele mici de provincie. Pentru că clientului din oraș, cu pretențiuni de haine elegante, i-a putut oferi astfel de asortimente, pe cari nici o prăvălie din oraș, ba nici chiar un mare comerciant nu-i le-ar fi putut oferi.

Croitorului izolat din provincie, colecțiunea i-a adus moda modernă, practică, în ilustrații și explicațiuni, precum și eleganță și gust artistic și afară de aceasta ia adus adevărate minuni în ceea ce privește materialul de confecțiuni. Fiecare bucată de material pentru confecțiuni se potrivea la perfecție cu stofa comandată, atât calitativ, cât și în privința culorilor. Nasturii, papiotele, căptușală de mâneci, vestă, buzunare și tot materialul pentru confecțiuni au fost furnizate într'o armonie desăvârșită.

Comerțul colecțiunei de mostre, cu vechile metode probate a asigurat croitorului și un anumit câștig la stofe, ceea ce este și just. Comerțul colecțiunei de mostre a pornit dela principiul că,

clientul trebuie să plătească croitorului timpul pierdut cu alegerea stofei, aceasta fiind o acțiune comercială destul de grea și de lungă durată.

Firma Szasz Edmund din Cluj a adus servicii considerabile croitorimei din Ardeal și Banat. Organizația ei însă n'a putut asigura un serviciu desăvârșit croitorimei din această țară cu un diametru de peste 1000 de Kilometri. Necesitatea economică a provocat înființarea unei a doua firme de colecțiuni de mostre, Soc. An. „VESTIS“ din Brașov, care fiind situată în centrul geografic al țării a putut efectua furnizările cu mai multă ușurință, mai ales în Vechiul Regat și Basarabia. Acele două firme n'au devenit adversare, ci s'a silit fiecare printr'o concurență comercială leală și nobilă, să producă cât mai multe lucruri folositoare și frumoase. Fiecare s'a silit ca să producă și să ofere un asortiment cât mai mare și mai desăvârșit de minunate colecțiuni. Colecțiunea firmelor Edmund Szasz și Vestis, atât a parte, cât și împreună, erau o adevărată cap de operă a unui magazin în miniatură.

Comerțul colecțiilor de mostre însă, nu numai în privința procurării materialelor a stat la dispoziția croitorimei, dar mii și mii de tineri croitori meseriași (mai ales din provincie) își datorează existența și independența lor sprijinului și sfaturilor avute dela acest comerț.

În scurt timp croitorul și comerțul colecțiunei de mostre s'au contopit și din relațiile de până acuma s'a dezvoltat o prietenie strânsă și intimă între ei.

Pe urmă cele două case puternice de colecțiuni, precum și fabricile cu care erau în legături prietenești de afaceri, supunându-se legilor progresului comercial, după o matură chibzuință au hotărât ca să unească puterile celor două firme: Edmund Szasz și Vestis, să reducă regia și economiile comerciale astfel realizate, să le ofere sub formă de marfă mai ieftină croitorilor.

Impulsul de unificare a celor două firme, l-a dat nizuința spre ieftinătate și perfecționare. Astfel s'a creat cea mai puternică și mai mare casă comercială de stofe din România, Soc. An. „COLLECȚIO“ din Brașov, cu distinși conducători, a căror renume este cunoscut în viața economică a țării, cu personal tehnic probat și expert. Prin desființarea celor două firme amintite, noua casă, „Collectio“ S. A. a rămas succesoarea naturală a tradițiilor și principiilor de care au fost conduse cele două firme, așa cum s'a arătat în rândurile de mai sus.

Cu atât mai bine, încât D. Arpad Gabriell dela firma Szasz Edmund, iar D. Ignăție Stössel dela „Vestis“ S. A. păstrându-și calitățile lor de conducători aci continuiesc activitatea.

Firma „Collectio“ și-a făcut debutul în toamna trecută cu colecțiunea sa de mostre pentru toamnă și iarnă. S'a constatat cu unanimitate că, această colecțiune a fost la înălțimea gustului estetic și artistic, iar prețurile ieftine au confirmat că unificarea s'a făcut spre binele croitorilor meseriași.

Marile fabrici indigene de stofe și postavuri în

frunte cu Buhuși S. A. precum și Wilhelm Scherg et Cie S. A., ambele cu renume european, lucrează și produc stofe moderne direct pentru firma „Collectio” și astfel de calitate de stofe, cu prețuri atât de ieftine, se pun în vânzare exclusiv prin firma „Collectio”. Și fabricile mari sunt pătrunse de principiul mondial comercial că

meseriașii să-și poată procura materialul necesar cu prețuri tot atât de ieftine, ca și comerțul

și că micul comerciant din localitate să nu poată concura cu croitorul, dându-i posibilitatea croitorului de a rămâne independent și de a-și putea exercita meseria în mod ireproșabil.

Despre colecțiunea de mostre pentru primăvară și vară a firmei „Collectio” ne ocupăm într'un articol critic aparte.

—0—

Spre organizarea patronilor croitori.

În zilele grele de azi, când toate branșele sociale și economice se organizează, spre a-și apăra drepturile, croitorimea din România, ajunsă la grea răspântie a evenimentelor critice, se vede nevoită de a se organiza și ea. În acest scop, Sindicatul Patronilor Croitori a lansat următorul

Apel

către patronii croitori și croitorese din București.

„Vremuri grele și-au țesut păienjinișul dela un capăt la altul al lumii...; nori negrii, amenințători ai viitorului sumbru și vântul rece al nesiguranței, paralizază orice entuziasm individual și distruge din fașe orice năzuință...; criza necruțătoare cu toate multiplele ei aspecte — tinde să sugrume orice manifestație a activității omenești...; profitori mulți — ca în toate timpurile — caută să pescuiască în apă turbure.

Pentru a ne apăra cu succes, pentru ca să putem lupta cu soți de izbândă în contra relelor de mai sus, o poruncă imperioasă ne ordonă să ne unim, toți acei ce suntem legați de aceleași interese. Toți împreună și unul pentru altul — dând astfel o splendidă realizare versului: „Unde's doi puterea crește...”

Am reușit cu prisosință să ne apărăm munca și avutul nostru, vom găsi cu ușurință cărarea sigură, cărarea bună pe care ne vom putea strecura printre atâtea primejdii grele ce ne amenință pe toți deopotrivă.

Ascultând de această poruncă imperioasă și având convingerea fermă că numai prin unire, prin solidaritate, vom putea fi la adăpost, după cum numai prin număr vom putea trece în siguranță aceste vremuri grele, ne-am constituit într'un Sindicat, pentru apărarea și dezvoltarea intereselor profesionale.

Conduși fiind numai de interesele generale ale breslei noastre, am înscris în fruntea Statutelor Sindicatului, programul de realizări care ne va permite să ridicăm breasla noastră

în fruntea tuturor, așa după cum cere munca și pregătirea noastră.

Pornind pe drumul înfăptuirilor, am înființat la Sediul Sindicatului nostru din Strada Hălălilor No. 7, un serviciu de Contencios, care apără interesele membrilor noștri în orice direcțiune în legătură cu instanțele judecătorești și administrative, urmând — de asemenea — realizarea creanțelor dela clienții răi platnici, în conformitate cu legea pentru organizarea plății lucrului efectuat.

Pentru a putea însă să ne îndeplinim programul pentru care am luat ființă; pentru ca munca noastră ce o dezvoltăm pentru apărarea intereselor de breaslă, să fie eficace, avem nevoie de unirea tuturor patronilor croitori și croitorese, în jurul acestui Sindicat, avem nevoie de membrii mulți și devotați.

În speranță, că Dvs. ca și noi sunteți pătrunși de greutatea timpului în care trăim, că și D-vs. ca și noi din același instinct de conservare vă dați seama că numai prin unire, prin număr, prin solidaritate, interesele noastre vor fi mai bine apărate, vă facem un călduros apel rugându-vă să vă înscrieți printre membrii Sindicatului nostru, unde, împreună să luptăm pentru izbânda noastră a tuturor, asigurând astfel liniștita dezvoltare a fiecăruia în parte, dintre acei care au îmbrățișat frumoasa meserie de croitorie.

Primiți cu toată încrederea și dragostea pe delegații noștri și înscrieți-vă în Sindicat care pentru o cotizație intimă să poată duce lupta mai departe pentru a apăra interesele noastre ale tuturor”.

„Codul domnului elegant”

Sub acest titlu, în numărul nostru vom publica în amănunt că, unde, când, ce este ținuta domnului elegant? În acest cod va fi publicat îmbrăcămintea completă a domnului elegant și credem că, cu publicarea ei facem un serviciu plăcut și util On. cititorilor noștri.

Tabela măsurilor mijloicii pentru haine de copii si domni.

Numirea măsurii	C o p i i													B a i e ț i				A D U L T I				Complectări																																																																																																																																																																																																																																																																																																																																																																																																																																																																																																																																																																																																																																																																																																																																																																																																																																																																																																																																																																																																																																																																																																																																																																																																																																																																																																																																																																																																								
	Etatea în ani și mărimea corespunzătoare în cifre													Etatea în ani și mărimea corespunzătoare în cifre				Mărimea normală				Burta		Surtu- curi	Parde- siuri																																																																																																																																																																																																																																																																																																																																																																																																																																																																																																																																																																																																																																																																																																																																																																																																																																																																																																																																																																																																																																																																																																																																																																																																																																																																																																																																																																																																					
	2-3	4-5	6-7	8-9	10-11	12-13	13-14	14-15	15	10-	11-	12-	13-	14-	15-	10-	11-	12-	13-	14-	15-	Cl. I.	Cl. II.			Cl. III.																																																																																																																																																																																																																																																																																																																																																																																																																																																																																																																																																																																																																																																																																																																																																																																																																																																																																																																																																																																																																																																																																																																																																																																																																																																																																																																																																																																																				
	1	3	5	7	9	11	13	15	17	19	21	23	25	27	29	31	33	35	37	39	41	43	45	47	49	51	53	55	57	59	61	63	65	67	69	71	73	75	77	79	81	83	85	87	89	91	93	95	97	99	101	103	105	107	109	111	113	115	117	119	121	123	125	127	129	131	133	135	137	139	141	143	145	147	149	151	153	155	157	159	161	163	165	167	169	171	173	175	177	179	181	183	185	187	189	191	193	195	197	199	201	203	205	207	209	211	213	215	217	219	221	223	225	227	229	231	233	235	237	239	241	243	245	247	249	251	253	255	257	259	261	263	265	267	269	271	273	275	277	279	281	283	285	287	289	291	293	295	297	299	301	303	305	307	309	311	313	315	317	319	321	323	325	327	329	331	333	335	337	339	341	343	345	347	349	351	353	355	357	359	361	363	365	367	369	371	373	375	377	379	381	383	385	387	389	391	393	395	397	399	401	403	405	407	409	411	413	415	417	419	421	423	425	427	429	431	433	435	437	439	441	443	445	447	449	451	453	455	457	459	461	463	465	467	469	471	473	475	477	479	481	483	485	487	489	491	493	495	497	499	501	503	505	507	509	511	513	515	517	519	521	523	525	527	529	531	533	535	537	539	541	543	545	547	549	551	553	555	557	559	561	563	565	567	569	571	573	575	577	579	581	583	585	587	589	591	593	595	597	599	601	603	605	607	609	611	613	615	617	619	621	623	625	627	629	631	633	635	637	639	641	643	645	647	649	651	653	655	657	659	661	663	665	667	669	671	673	675	677	679	681	683	685	687	689	691	693	695	697	699	701	703	705	707	709	711	713	715	717	719	721	723	725	727	729	731	733	735	737	739	741	743	745	747	749	751	753	755	757	759	761	763	765	767	769	771	773	775	777	779	781	783	785	787	789	791	793	795	797	799	801	803	805	807	809	811	813	815	817	819	821	823	825	827	829	831	833	835	837	839	841	843	845	847	849	851	853	855	857	859	861	863	865	867	869	871	873	875	877	879	881	883	885	887	889	891	893	895	897	899	901	903	905	907	909	911	913	915	917	919	921	923	925	927	929	931	933	935	937	939	941	943	945	947	949	951	953	955	957	959	961	963	965	967	969	971	973	975	977	979	981	983	985	987	989	991	993	995	997	999	1001	1003	1005	1007	1009	1011	1013	1015	1017	1019	1021	1023	1025	1027	1029	1031	1033	1035	1037	1039	1041	1043	1045	1047	1049	1051	1053	1055	1057	1059	1061	1063	1065	1067	1069	1071	1073	1075	1077	1079	1081	1083	1085	1087	1089	1091	1093	1095	1097	1099	1101	1103	1105	1107	1109	1111	1113	1115	1117	1119	1121	1123	1125	1127	1129	1131	1133	1135	1137	1139	1141	1143	1145	1147	1149	1151	1153	1155	1157	1159	1161	1163	1165	1167	1169	1171	1173	1175	1177	1179	1181	1183	1185	1187	1189	1191	1193	1195	1197	1199	1201	1203	1205	1207	1209	1211	1213	1215	1217	1219	1221	1223	1225	1227	1229	1231	1233	1235	1237	1239	1241	1243	1245	1247	1249	1251	1253	1255	1257	1259	1261	1263	1265	1267	1269	1271	1273	1275	1277	1279	1281	1283	1285	1287	1289	1291	1293	1295	1297	1299	1301	1303	1305	1307	1309	1311	1313	1315	1317	1319	1321	1323	1325	1327	1329	1331	1333	1335	1337	1339	1341	1343	1345	1347	1349	1351	1353	1355	1357	1359	1361	1363	1365	1367	1369	1371	1373	1375	1377	1379	1381	1383	1385	1387	1389	1391	1393	1395	1397	1399	1401	1403	1405	1407	1409	1411	1413	1415	1417	1419	1421	1423	1425	1427	1429	1431	1433	1435	1437	1439	1441	1443	1445	1447	1449	1451	1453	1455	1457	1459	1461	1463	1465	1467	1469	1471	1473	1475	1477	1479	1481	1483	1485	1487	1489	1491	1493	1495	1497	1499	1501	1503	1505	1507	1509	1511	1513	1515	1517	1519	1521	1523	1525	1527	1529	1531	1533	1535	1537	1539	1541	1543	1545	1547	1549	1551	1553	1555	1557	1559	1561	1563	1565	1567	1569	1571	1573	1575	1577	1579	1581	1583	1585	1587	1589	1591	1593	1595	1597	1599	1601	1603	1605	1607	1609	1611	1613	1615	1617	1619	1621	1623	1625	1627	1629	1631	1633	1635	1637	1639	1641	1643	1645	1647	1649	1651	1653	1655	1657	1659	1661	1663	1665	1667	1669	1671	1673	1675	1677	1679	1681	1683	1685	1687	1689	1691	1693	1695	1697	1699	1701	1703	1705	1707	1709	1711	1713	1715	1717	1719	1721	1723	1725	1727	1729	1731	1733	1735	1737	1739	1741	1743	1745	1747	1749	1751	1753	1755	1757	1759	1761	1763	1765	1767	1769	1771	1773	1775	1777	1779	1781	1783	1785	1787	1789	1791	1793	1795	1797	1799	1801	1803	1805	1807	1809	1811	1813	1815	1817	1819	1821	1823	1825	1827	1829	1831	1833	1835	1837	1839	1841	1843	1845	1847	1849	1851	1853	1855	1857	1859	1861	1863	1865	1867	1869	1871	1873	1875	1877	1879	1881	1883	1885	1887	1889	1891	1893	1895	1897	1899	1901	1903	1905	1907	1909	1911	1913	1915	1917	1919	1921	1923	1925	1927	1929	1931	1933	1935	1937	1939	1941	1943	1945	1947	1949	1951	1953	1955	1957	1959	1961	1963	1965	1967	1969	1971	1973	1975	1977	1979	1981	1983	1985	1987	1989	1991	1993	1995	1997	1999	2001	2003	2005	2007	2009	2011	2013	2015	2017	2019	2021	2023	2025	2027	2029	2031	2033	2035	2037	2039	2041	2043	2045	2047	2049	2051	2053	2055	2057	2059	2061	2063	2065	2067	2069	2071	2073	2075	2077	2079	2081	2083	2085	2087	2089	2091	2093	2095	2097	2099	2101	2103	2105	2107	2109	2111	2113	2115	2117	2119	2121	2123	2125	2127	2129	2131	2133	2135	2137	2139	2141	2143	2145	2147	2149	2151	2153	2155	2157	2159	2161	2163	2165	2167	2169	2171	2173	2175	2177	2179	2181	2183	2185	2187	2189	2191	2193	2195	2197	2199	2201	2203	2205	2207	2209	2211	2213	2215	2217	2219	2221	2223	2225	2227	2229	2231	2233	2235	2237	2239	2241	2243	2245	2247	2249	2251	2253	2255	2257	2259	2261	2263	2265	2267	2269	2271	2273	2275	2277	2279	2281	2283	2285	2287	2289	2291	2293	2295	2297	2299	2301	2303	2305	2307	2309	2311	2313	2315	2317	2319	2321	2323	2325	2327	2329	2331	2333	2335	2337	2339	2341	2343	2345	2347	2349	2351	2353	2355	2357	2359	2361	2363	2365	2367	2369	2371	2373	2375	2377	2379	2381	2383	2385	2387	2389	2391	2393	2395	2397	2399	2401	2403	2405	2407	2409	2411	2413	2415	2417	2419	2421	2423	2425	2427	2429	2431	2433	2435	2437	2439	2441	2443	2445	2447	2449	2451	2453	2455	2457	2459	2461	2463	2465	2467	2469	2471	2473	2475	2477	2479	2481	2483	2485	2487	2489	2491	2493	2495	2497	2499	2501	2503	2505	2507	2509	2511	2513	2515	2517	2519	2521	2523	2525	2527	2529	2531	2533	2535	2537	2539	2541	2543	2545	2547	2549	2551	2553	2555	2557	2559	2561	2563	2565	2567	2569	2571	2573	2575	2577	2579	2581	2583	2585	2587	2589	2591	2593	2595	2597	2599	2601	2603	2605	2607	2609	2611	2613	2615	2617	2619	2621	2623	2625	2627	2629	2631	2633	2635	2637	2639	2641	2643	2645	2647	2649	2651	2653	2655	2657	2659	2661	2663	2665	2667	2669	2671	2673	2675	2677	2679	2681	2683	2685	2687	2689	2691	2693	2695	2697	2699	2701	2703	2705	2707	2709	2711	2713	2715	2717	2719	2721	2723	2725	2727	2729	2731	2733	2735	2737	2739	2741	2743	2745	2747

In Franța și America moda aduce hainei ca noutate deosebită cute drepte la cerul umărului. La modelele americane deasemenea și talia va avea cute atât înapoi cât și înainte. Observați din modelele alăturate linia corectă a taliei, pieptul plin și mâneca strâmtă și scurtă.

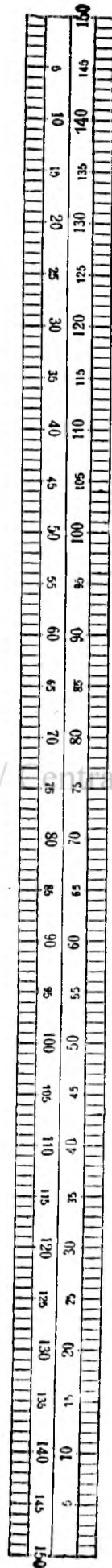
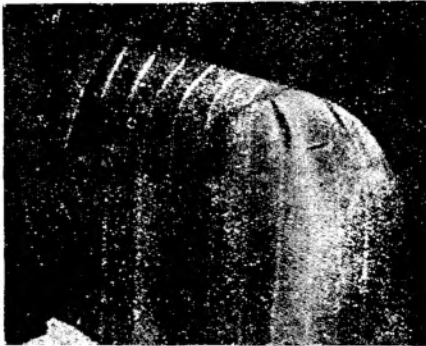

Din cauza sezonului înalțat am găsit de cuviință a amâna pe toamnă publicarea modelului bluzei de ski. In schimb aducem modelul de croit al unui breeches pentru călărit. Sportul de călare în ultimii trei ani și-a luat un progres considerabil. In luna August cor. va avea loc în Brașov un important concurs hipic internațional pentru amatori. După cum știm, sutele și sutele își pregătesc din țară pentru acest concurs.

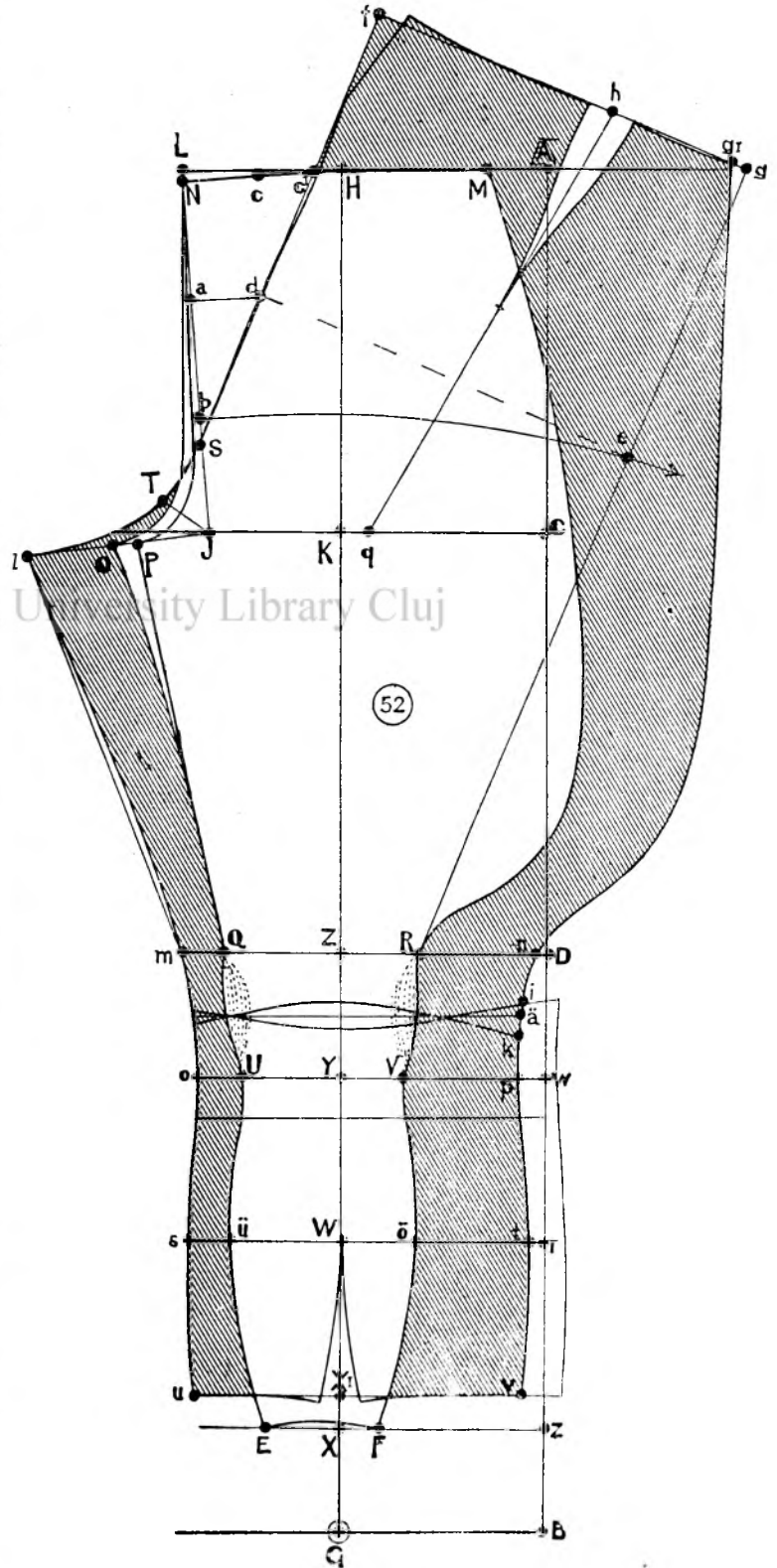

In curând va expedia și distribui „Collectio“

Soc. An. croitorilor meseriași

Colecțiunea sa de mostre de primăvară și vară

In centrul bătrânului oraș Brașov, o tablă de firmă aurită ne arată că, sub inscripția „Collectio“ S. A. lucrează și activează o puternică casă comercială, care aprovizionează pe croitorii din România cu stofe, cu postavuri și material de confecțiuni.

La parter se pregătesc comenzile. Cantități enorme de cutii trec dela secția de stofe, prin secția confecționării până la secția de ambalaj. O singură comanda trece prin mai multe mâini și când tot materialul comandat este adunat în cutie, urmează un control sever. Controlorul revizuează dacă cantitatea, calitatea și culoarea materialului corespunde sau nu la perfecție cu ceea ce a comandat croitorul.

La etaj lucrează direcțiunea, contabilitatea, corespondența și evidența. Fiecare maestru croitor de sine stătător din România își are dosarul lui. Biroul acesta ține în evidență activitatea și istoricul vieții fiecărui croitor și îi cunoaște gustul și obiceiurile. Societatea Anonimă „Collectio“, ca o adevărată casă comercială modernă vrea să cunoască dorințele și sistemul de muncă a fiecărui client al său, ca

să-l poate servi la perfecție.

Soseste o telegramă. Una scurtă, numai de 15 cuvinte. A sosit la ora 11 a. m. iar la ora 12 a. m. primul transport de pachete duce la poștă stofele și materialul de confecțiuni comandat telegrafic. Rapiditatea aceasta fenomenală, precum și punctualitatea desăvârșită vârsită sunt bazele activității comerciale ale Soc. An. „Collectio.“

Aceasta e motivul, pentru care croitorimea din România are toată încrederea în Soc. An. „Collectio.“

Cei trei membri ai Direcțiunii — tustrei cu o admirabilă practică de specialitate de câte 20—30 ani, în cele mai mari și vestite case comerciale — de dimineața până seara lucrează și se sbat ca serviciul să fie perfect.

I-am găsit tocmai consfătuindu-se. Iarăși au sosit vreo 30 de scrisori dela croitorii, cari urgentează colecțiunile de mostre pentru primăvară și vară fiindcă și pe ei îi urgentează clienții.

Unul dintre directori mi se adresează mie ziaristului laic, spumându-mi zâmbind: „Iată, asta-i meseria noastră. Se simte primăvara și odată cu primele raze de soare mai calde, miile de clienți îi asaltează pe croitorii cu comenzile costumelor de primăvară, de sport și a pardesiunilor. Noi suntem gata. Peste câteva zile, în toate colțurile țării vor fi expediate și distribuite mii de cutii și pachete cu admirabile colecțiuni de mostre.“

Cu aceasta sunt condus în fabrica colecționării de mostre, unde o sută de oameni forfotesc într-o activitate frenetică, lucrând mașinile împreună cu dexteritatea manuală a oamenilor, la lipirea celor 400 mostre, la întocmirea, așezarea și înfrumusețarea figurilor de modă și imprimatelor. Bunul Dumnezeu să le răsplătească,

— la confecționarea colecțiunii mostrelor de primăvară și vară, 100 șomeri își câștigă pâinea de toate zilele, acum în timp de iarnă grea.

Privind foile de mostre terminate, văd înșirate minunate stofe moderne, indigene și străine cari îți fură ochii, atât în privința durabilității, cât și a bogăției de culori, deseneuri și a estetice. Poate și este de unde să aleagă omul ce-i place și cine le privește, fără să vrea se simte ispitit să cumpere. Combinarea lor este o adevărată cap de operă. Despre întocmirea colecției, ca toți croitorii să cunoască această operă comercială de specialitate, din care confecționarea unei cutii a colecțiunii de mostre are o valoare ce trece peste 1000 Lei. Pentruca această colecțiune de mostre, care înlocuește un adevărat magazin, să fie apreciată la justa ei valoare.

Directori Soc. An. „Collectio“ m'au informat și de faptul că

în aceste timpuri de restricțiuni și blocadă valutară, că ce dificultăți de neînchipuit au reușit să procure seri de stofe moderne din străinătate.

Serii întregi de rarități și specialități de stofe engleze și franceze în colecțiunea de mostre ne arată că, firma „Collectio“ pe lângă toată contingentarea a reușit să procure stofe moderne, minunate pe seamă iubiților săi croitori clienți.

D-l Wilhelm Petri, directorul conducător al Soc. An. „Collectio“ observă că, firma din bună vreme a atras atențiunea meșterilor croitori asupra faptului că, prețurile stofelor, postavurilor, precum și a materialului de confecțiuni, din cauza contingentării și a restricțiunilor valutare, sunt în continuă urcare.

Prin urmare să fie atenți la prețurile colecțiunii de mostre și costul de fasonare să-l calculeze cu multă grijă.

De șase săptămâni durează întocmirea colecțiunilor de mostre și peste câteva zile aceasta colecțiune pretioasă, care reprezintă un capital destul de important va porni la destinație.

Natural că, S. A. „Collectio“ va trimite colecțiunea sa de mostre numai meșterilor croitori probați, cari prin comenzi și relații permanente au dat dovadă că dispun de clienți și cu cari merită să fie întreținute relațiunile de afaceri.

Soc. An. „Collectio“ într'adevăr exercită o misiune comercială admirabilă și indispensabilă, care a și dat deja rezultate. Stau la expediție și văd cum trei camioane transportă la poștă, comenzile efectuate azi.

A. E.

Abonamente reduse.

Indată după apariția N-rului 1 al „Croitorul“-ui, Soc. An. „COLLECȚIO“ din Brașov, a aflat necesitatea lui pentru croitorime fiind spre dezvoltarea morală și materială a croitorilor. S. A. „Collectio“ totodată a constatat că, costul abonamentului este cam mult pentru un croitor nevoiaș. Intrucât am dovedit societății că, suntem nevoiți a rămâne pe lângă costul abonamentului stabilit, și au hotărât ca și prin sacrificii să asigure croitorilor revista noastră. Deocamdată a abonat 1000 exemplare, care le vor da cu 50% reducere clienților lor.

Prin urmare acei croitori, cari sunt clienții Soc. An. „Collectio“ în chestia abonamentului, să se adreseze direct acolo.

Afară de aceasta ne-am înțeles cu S. A. „Collectio“ că, în viitor toate anunțurile, comunicațiile, circularele etc, se vor publica în revista noastră.

De fapt, convențiunea aceasta o considerăm favorabilă atât pentru noi, cât și pt. croitori. Prin gestul acesta de sacrificiu, S. A. „Collectio“ a ajutat foarte mult revista noastră în stabilitatea ei. Iar noi — micșorându-ne grijile noastre — vom avea mai mult timp, mai multă energie la dezvoltarea revistei noastre, la întocmirea unui conținut și mai bogat — spre binele meseriașilor croitori.

Pantaloni breeches pentru călărit.

Desenat în $\frac{1}{6}$ mărimea originală.

Tablou de măsuri.

Lărgimea laturei . 108 cm.	Lărg. genunchiului 41 cm.
Lung. între picî . 78 „	„ sub genunc. 35 „
Lărg. centurii . 95 „	„ pulpei . 39 „
Lărg. peste șezut 108 „	„ glesnei . 27 „

În model socotim pentru fiecare cusut, o jum. cm. abundență.

Tiviturile să se ia separat.

L-A-B = Linie de echer (Winkli).

B-C = Între picioare 79 cm.

B-D = Jum. între picioare și cu 7 cm. (înălțim. genunch.)

La **B**, **D** și **C** = Tragem linia dreptunghiulară.

C-J = $\frac{1}{4}$ peste șezut, conform figurei 27 cm.

J-O = $\frac{1}{4}$ **C-J** = $6\frac{3}{4}$ **O** este sub linie de echer cu 1 cm. și este de legat cu **J-O-P** = 2 cm. la tăietură.

K = $\frac{1}{2}$ **C-P**. La figura $16\frac{1}{2}$ cm. Tot atât luăm dela **B** până la **G** și dela **A** până la **H**.

Între **G-K-H** tragem o linie și avem linia centrală.

H-L = $\frac{1}{8}$ centură și cu 1 cm, între **H-M** numai $\frac{1}{8}$ centură.

L-N = 1-2 cm.

Tragem o linie între **N-M** și aflăm linia centurii.

Centura însuși este de aplicat a parte sau de croit.

J-S = **J-O**.

O-S legați și împărțiți cu 2 = **T**. **J** și **T** vor fi legați.

La **T** spre stânga dăm $1\frac{1}{3}$ cm., iar spre dreapta 1 cm. Pe urmă trebuie să terminăm cu șlițul, conform figurii.

Dela **D** ne ducem într'o adâncime de 10 cm., până la **w**. Adăogăm încă 2-3 cm. ca să rămână lungimea **Z-Y**, care este de măsurat peste genunchi.

Dela **p** spre **r** iară luăm o adâncime de 10 cm. pentru înălțimea pulpei. Intrucât brecheșul trebuie să ajungă până la glesne, îi trebuie prelungim. Luăm aproximativ cu 6-10 cm. mai scurt, decât lungimea de latură a unui pantalon. Cu măsura aceasta ne ducem dela **B** spre sus, până la **Z**. La punctele **D**, **w**, **r** și **p** vom găsi acumina linii dreptunghiulare, iar dela punctele de întălire **Z**, **Y**, **W** și **X** spre stânga și dreapta desemnăm următoarele lărgimi:

Lărg. genunchiului	Z-O = $\frac{1}{4}$ - 1 cm.
	Z-R = $\frac{1}{4}$ - 4 cm.
	Y-U = $\frac{1}{4}$ - 1 cm.
Lărg. sub genunchii	Y-V = $\frac{1}{4}$ - 4 cm.
	W-u = $\frac{1}{4}$ - 1 cm.
Lărg. pulpei	W-ö = $\frac{1}{4}$ - 4 cm.
	X-E = $\frac{1}{4}$ - 1 cm.
Lărg. glesnei	X-F = $\frac{1}{4}$ - 4 cm.

Punctele așa fixate le legăm. Croirea balonului se face după placul individului.

Formarea dinapoi.

Baza ei este partea din față.

J-N se împarte în trei părți egale și aflăm puncte **a** și **b**.

La **a** tragem o linie scurtă și orizontală, iar la **b** facem un cerc, a cărui centru este **q**. **c** = $\frac{1}{2}$ **H-N**.

c-c' = 4 cm.

Dela **b** peste **c'** tragem o linie spre sus. **c'-f** = **J-K** și cu 3 cm. **O-I-J-O** acum putem termina cusăturile piezișe.

Din **d** luăm $\frac{1}{4}$ lărg. peste șezut și cu 5 cm. și aflăm punctul **e**.

Din **R** tragem o linie dreaptă spre sus, peste punctul **e**.

Prelungind linia **L-M** aflăm punctul tăietor **e**.

g-g' = 1 cm. **g-f** va fi legat și împărțit în trei părți egale.

Din treimea întâia, din **h** să se scadă toate surplusurile.

Este necesar: $\frac{1}{4}$ centură și cu 3 cm. Punctul **g** cade cu 2 cm. la partea dela punctul **K** și ne arată direcția cusutului jos.

Împărțirea lărgimilor breechesului din dos:

Lărg. genunchiului	Z-m = $\frac{1}{4}$ + $2\frac{1}{2}$ cm.
	Z-n = $\frac{1}{4}$ + $5\frac{1}{2}$ „
	Y-o = $\frac{1}{4}$ + $2\frac{1}{2}$ „
Lărg. sub genunchi	Y-p = $\frac{1}{4}$ + $5\frac{1}{2}$ „
	W-s = $\frac{1}{4}$ + $2\frac{1}{2}$ „
Lărg. pulpei	W-t = $\frac{1}{4}$ + $5\frac{1}{2}$ „
	X¹-v = $\frac{1}{4}$ + $7\frac{1}{2}$ „
Lărg. glesnei	X¹-u = $\frac{1}{4}$ + $4\frac{1}{2}$ „

La **X¹** cade un cusut jos într'o adâncime de 3 cm.

Cusutul jos la genunchi cade la mijloc între **Z** și **Y**.

O linie transversă dă punctul **ä**; **ä-i** = 1 cm, **ä-k** = $1\frac{1}{2}$ cm.

INFORMAȚIUNI

Profesist. Toamna trecută apăruse în Brașov o revistă sub titlul „Organul Croitorilor” (Szabók Lapja). Facem cunoscut și pe această cale că, nici un membru al redacției și administrației noastre n'a avut nici un fel de relație cu revista amintită. Ne-am interesat la firma „Collecțio” precum și la fosta casă pentru colecțiuni de mostre „Vestis” unde ni-s'a declarat categoric că: niciodată n'au avut nici un amestec cu revista susnumită.

*

Academia Română de Croitorie, sub acest titlu funcționează în București Academia Sindicatului Maștrilor în localul sindicatului din Str. Halelor 7 și funcționează sub supravegherea ministerului muncii și are trei secții: de bărbați, de dame și de uniforme. La cele trei secții cursurile sunt paralele: pentru maștri independenți și pentru calfe.

Afară de aceasta funcționează un curs pentru ne-profesioniști. Elevii ultimului curs nu obțin diplomă. În cadrul cursurilor amintite funcționează câte un *curs de croit* și un *curs de probă*. Durata cursului este 8 luni, iar cei reușiți obțin și diplomă.

*

Sindicatul Maștrilor Croitori dupăcum se știe a lansat un apel pentru solidaritate prin organizare profesională. Declarațiile de intrare se adresează D-lui *Lica Panaitescu* directorul executiv al sindicatului. Fiecare declarație trebuie să aibă recomandarea din partea alor doi membri mai vechi, iar acceptarea ei se hotărăște într'o ședință publică. Taxa de înscriere este de 100 Lei; iar cotizația lunară de 20 Lei.

*

Cooperative profesionale. Iată că avem un drept legal, credit ieftin dela Banca Centrală a Cooperativelor, avem ocazia de a procura marfa mai ieftin, avem ocazia de a obține furnituri de stat înaintea hrăpăreților fabricanți de haine și — nu facem nimic. Pe când croitori din capitala secuimei uzează de toate drepturile legii și beneficiază de roadele ei, prin faptul simplu că, au în-

ființat de mult cooperativa lor profesională. În alte locuri au neglijat complet problema aceasta.

Însă după cum aflăm, au început dintr'odată să se organizeze la iuteală cooperative în mai multe orașe, urmând ca prin aceste cooperative, cu concursul centrului, maștri croitori să-și procure stofele necesare pentru primăvară și vară.

Acum, dintr'odată se grăbesc cu organizarea cooperativelor? Ei bine! Dar amintim proverbul românesc: „Graba strică treaba”.

Cu acesta nu vrem să descurajem pe nimeni de activitatea de a înființa cooperativă, nu vrem să contestăm, fiindcă nici nu putem conteata necesitatea și utilitatea cooperativelor însă cu ele suntem la fel ca și cu costumuri: să fie din material trainic, cu confecțiuni solide și perfecționate cu drag și cu grijă. Atunci poți s-o porți pe timp mai îndelungat cu bine și cu sănătate.

În zadar li se cuvine cooperativelor toate furniturile publice și în cazul când sunt mai scumpe cu 5% ca particularii sau fabricanții, dacă cooperativa nu este construită pe baze solide. Sună frumos că: cooperativele au multe avantaje la calcularea prețurilor, având mai puține cheltuieli și neavând de a face cu intermediari etc., dar ce folosește, când semințele acestor rele au fost privite chiar și în cooperative chiar cu ocazia fondării.

Ori ce avantaj este faptul că, instalarea mecano-tehnice a unei cooperative nu costă o sumă insuportabilă, dacă până la sosirea ei s'a și desfăcut cooperativa s'au autoritățile au și dizolvat pentru nerespectarea sau neconformarea unor dispozițiuni, formalități etc.?

Grupările, cari intenționează a constitui cooperative profesionale în interesul cauzei fac bine, dacă se adresează pentru lămuriri direct la expertul în chestie, la D-l *Alexandru Balosu*, Brașov, Str. Sf. Ioan No. 1. D-sa studiând ani de zile chestia în străinătate, a luat parte acolo dela înființarea cooperativei micilor până la conducerea cooperativei puternică, a cutreerat și a învățat să cunoască la perfecție câmpul vast a cooperativelor.

Poșta redacției

Croitori - meseriași! În orice chestiune pendință de bransa noastră, sau la întrebări de probleme vitale vă dăm sfaturi gratuite.

Publicăm gratuit anunțurile muncitorilor din bransa noastră care caută post. Vom da imediat răspuns în această rubrică Publicațiilor orice natură trimisă redacției noastre. Manuscrisele nu vor fi restituite.

Redacția.

Vasile Bota Domnin. Dorința Dvs. rezolvată. Iar articolul îl vedeți. — *Theodor Gh. Nicoară*, Cehul Silvaniei. 1) D-l D. Theodorescu, directorul Academiei Superioare de Croit din București, este prim-colaborator al revistei noastre. 2) Este și natural. Revista noastră fiind în serviciul industriei de croit, cu plăcere primim rându-

rile cari intenționează propășirea intereselor generale ale breslei. — *Virgil Lupu*, Lupeni. Revista am trimis-o la adresa dorită. — *Lazăr Kupfer*, Alba Iulia. Întrebarea Dvs. pretindea un răspuns mai lung și mai detaliat. Deaceea v'am răspuns printr'o scrisoare. Sperăm că, ați primit-o. — *Alexandru Kovács*, Arad. Urgența bibliotecii profesionale. Avem. În București, în Palatul Corporațiilor se găsește *Biblioteca Meseriașilor Croitori din Capitală*. Este compusă din volume valoroase, în număr de peste 2000, tipărite în diferite limbi. Intemeietorul acestei proțioase bibliotecii este D-l Iosif Vancea maestru croitor din București, prim-colaborator al revistei noastre. — *La celalalte*. Răspundem prin scrisoare sau în numărul nostru viitor.

Fondat 1823.



BARCELONA 1929.
DIPLOMĂ DE ONOARE.

Fabricile de postav si țesături de modă din Brasov

WILHELM SCHERG & Cie. S. A.

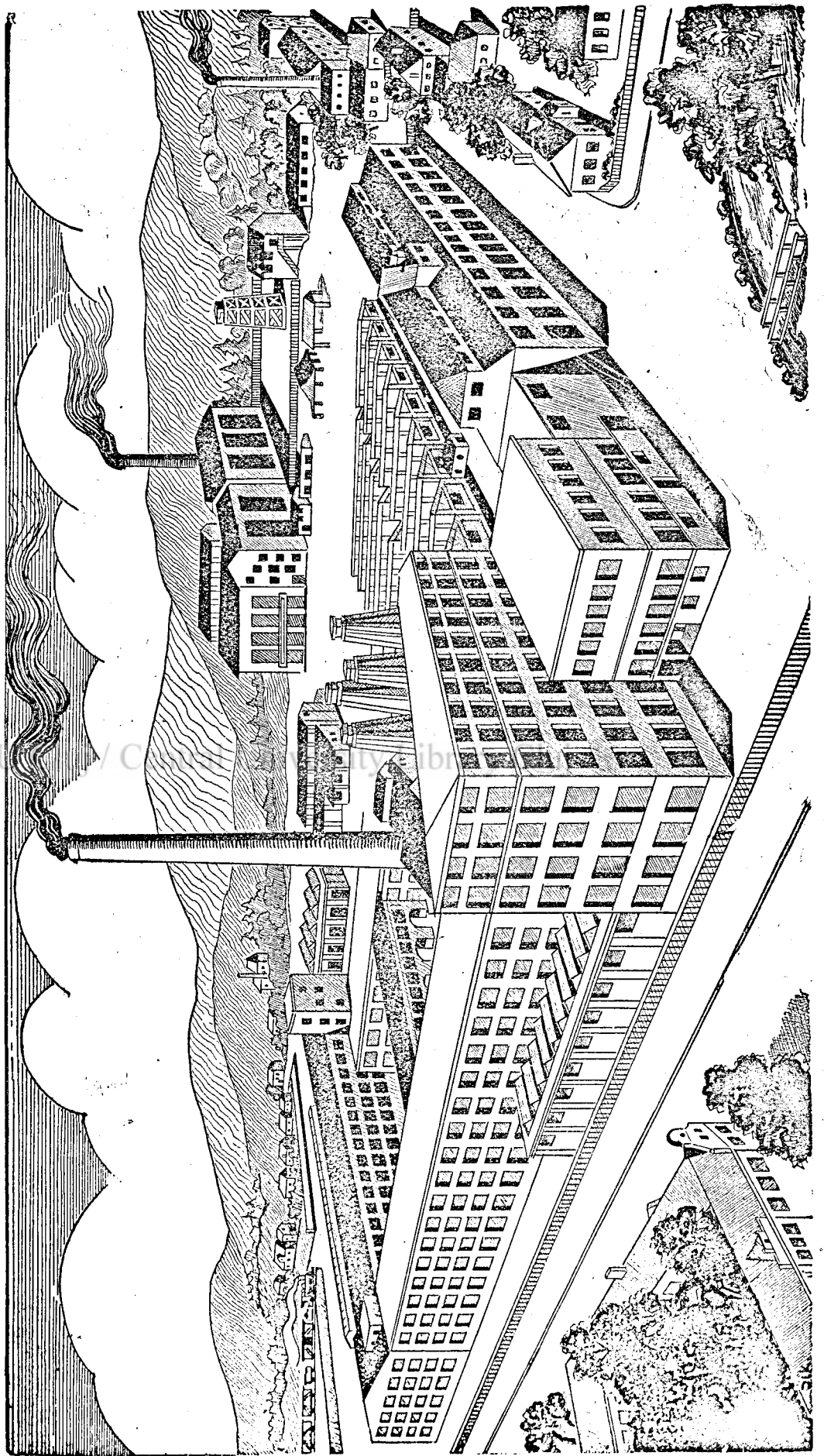

r e c o m a n d ă
la prețuri modeste produsele lor apreciate de

stole de modă

pentru domni și dăme

cari în privința execuției lor excelentă, de prima clasă,
nu rămân în niciun fel în urma celor mai bune produse străine.



De aceea este în interesul Dv.
și al clienților Dv. de a întrebuița
produsele noastre !

« COLLECTIO »

UNIUNEA POSTAVARILOR CU CARTELE S.A.

A. G. DIEB VEREINIGTEN MUSTERKARTENGESCHAFTE

EGYESÜLT MINTAKARTYAUZLETEK R.T.

B R A Ş O V

STR. VOEVODUL MIHAI 32

TELEFON: 7-40

ADRESA TELEGRAFICĂ:

„COLLECTIO” BRAŞOV

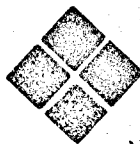

Bogat și bine asortată
noastră colecțiune cu
prețurile ei extrem de
reduse a devenit indis-
pensabilă în orice ate-
lier de croitorie.



Maistrilor croitori oferim avantajuri și beneficii speciale.